



MINISTERSTVO ŽIVOTNÉHO PROSTREDIA
SLOVENSKEJ REPUBLIKY

**Implementácia smernice 2000/60/ES Európskeho parlamentu a Rady
z 23. októbra 2000**

Vodný Plán Slovenska

Plán manažmentu správneho územia povodia Visly

Aktualizácia



December 2015

Zoznam použitých skratiek	5
Zoznam tabuliek	7
Zoznam obrázkov	10
Zoznam máp	11
Zoznam príloh	12
Predslov	13
1 Úvod	16
1.1 Vzťahy medzi úrovňami riadenia od čiastkového povodia po celé medzinárodné povodie	18
1.2 Prístup k manažmentu povodia	18
2 Charakterizácia správneho územia povodia Visly	19
2.1 Všeobecný popis správneho územia	19
2.1.1 Vymedzenie povodia	19
2.1.2 Využívanie krajiny a krajinná pokrývka	20
2.1.3 Hydrologické pomery	22
2.1.3 Klimatické pomery	24
2.2 Povrchové vody	26
2.2.1 Kategórie vodných útvarov	26
2.2.2 Typológia a referenčné podmienky	26
2.2.3 Vymedzenie vodných útvarov	28
2.3 Podzemné vody	30
2.3.1 Vymedzenie útvarov podzemných vôd	30
2.4 Prehľad významných vodohospodárskych problémov	31
2.4.1 Iné významné aktivity a novo vznikajúce problémy	31
3 Register chránených území	33
3.1 Chránené oblasti určené pre odber pitnej vody	33
3.2 Chránené oblasti určené na rekreáciu a vody určené na kúpanie	34
3.3 Chránené oblasti citlivé na živiny	34
3.4 Chránené územia vrátane európskej sústavy chránených území (Natura 2000)	34
3.5 Chránené oblasti pre ochranu hospodársky významných vodných druhov	37
3.6 Ochrana sladkých povrchových vôd vhodných pre život a reprodukciu pôvodných druhov rýb	37
4 Identifikácia významných vplyvov	38
4.1 Povrchové vody	38
4.1.1 Znečisťovanie povrchových vôd organickým znečistením	39
4.1.1.1 Organické znečistenie z komunálnych odpadových vôd	41
4.1.1.2 Organické znečistenie z významných priemyselných a iných zdrojov znečistenia	44
4.1.1.3 Organické znečistenie z poľnohospodárstva	45
4.1.2 Znečisťovanie povrchových vôd živinami	45
4.1.2.1 Znečistenie z bodových zdrojov znečistenia	46
4.1.2.2 Odhad emisií živín z difúzných a bodových zdrojov znečistenia	47
4.1.3 Znečisťovanie povrchových vôd prioritnými látkami a látkami relevantnými pre SR	48
4.1.3.1 Vypúšťanie odpadových vôd z potenciálnych významných priemyselných a iných zdrojov znečistenia	49
4.1.3.2 Vypúšťanie komunálnych odpadových vôd - potenciálny zdroj špecifického znečistenia	52

4.1.3.3	Potenciálne zdroje difúzneho znečistenia vôd prioritnými látkami a látkami relevantnými pre SR	52
4.1.3.4	Súpis emisií, vypúšťaní a únikov prioritných látok a látok určených za relevantné pre SR	54
4.1.4	Významné hydromorfologické zmeny	56
4.1.4.1	Narušenie pozdĺžnej spojitosti riek a biotopov	57
4.1.4.2	Narušenie priečnej spojitosti mokradí a inundácií s tokom a ostatné morfológické zmeny	58
4.1.4.3	Hydrologické zmeny	59
4.1.4.4	Výhľadové infraštruktúrne projekty	61
4.1.5	Iné významné antropogénne vplyvy	63
4.1.5.1	Invázne druhy	64
4.1.5.2	Mimoriadne zhoršenie vôd	66
4.2	Podzemné vody	67
4.2.1	Znečisťovanie podzemných vôd	67
4.2.1.1	Znečisťovanie vôd dusíkatými látkami	68
4.2.1.2	Znečisťovanie vôd pesticídnymi látkami	72
4.2.1.3	Znečisťovanie vôd ostatnými chemickými látkami	75
4.2.2	Kvantita podzemných vôd	76
5	Monitorovacia sieť, ekologický stav / potenciál a chemický stav	78
5.1	Povrchové vody	79
5.1.1	Monitorovacia sieť	79
5.1.2	Spoľahlivosť hodnotenia	82
5.1.3	Ekologický stav / potenciál	82
5.1.4	Chemický stav	85
5.1.4.1	Hodnotenie obsahu vybraných látok v biote a sedimente	87
5.1.4.2	Vyhodnotenie súladu vybraných prioritných látok podľa ustanovenia článku 3 ods.1a bod i) smernice 39/2013/EÚ	88
5.1.5	Hodnotenie množstva a režimu povrchových vôd	88
5.1.6	Konečné vymedzenie výrazne zmenených vodných útvarov	92
5.1.6.1	Pristup k vymedzeniu výrazne zmenených vodných útvarov	92
5.1.6.2	Konečné vymedzenie výrazne zmenených vodných útvarov	93
5.1.6.3	Výsledky vymedzenia výrazne zmenených vodných útvarov	95
5.1.7	Dopady a analýza rizika	97
5.1.7.1	Vyhodnotenie dopadov	97
5.1.7.2	Riziko nedosiahnutia environmentálnych cieľov	98
5.2	Podzemné vody	99
5.2.1	Monitorovacia sieť	99
5.2.2	Spoľahlivosť hodnotenia stavu	103
5.2.3	Chemický stav podzemných vôd	104
5.2.4	Kvantitatívny stav podzemných vôd	107
5.2.5	Vyhodnotenie rizika pre podzemné vody	109
5.2.5.1	Kvalita podzemných vôd	109
5.2.5.2	Kvantita podzemných vôd	111

5.3	Chránené územia.....	111
5.3.1	Územia s povrchovou vodou určenou na odber pre pitnú vodu	111
5.3.2	Územia s vodou určenou na kúpanie	112
5.3.3	Územia s povrchovou vodou vhodnou pre život a reprodukciu pôvodných druhov rýb.....	113
5.3.4	Monitorovanie referenčných lokalít	113
5.3.5	Oblasti citlivé na živiny, vrátane oblastí ustanovených ako zraniteľné podľa smernice 91/676/EHS a oblasti ustanovené ako citlivé oblasti podľa smernice 91/271/EHS	113
5.3.6	Chránené územia vrátane európskej sústavy chránených území (Natura 2000).....	115
5.3.7	Vodné toky vodné pre život a reprodukciu pôvodných druhov rýb	115
6	Environmentálne ciele a výnimky	116
6.1	Environmentálne ciele	116
6.1.1	Environmentálne ciele pre útvary povrchovej vody.....	116
6.1.2	Environmentálne ciele pre útvary podzemnej vody	116
6.1.3	Ciele pre chránené územia.....	117
6.2	Výnimky.....	119
6.2.1	Povrchové vody.....	120
6.2.2	Podzemné vody.....	121
7	Ekonomická analýza.....	122
7.1	Hospodársky význam vodohospodárskych služieb a využívania vody	122
7.1.1	Charakteristika vodohospodárskych služieb	123
7.1.2	Charakteristika využívania vôd.....	128
7.2	Trendy v kľúčových ekonomických ukazovateľoch a tendenciách do roku 2021	132
7.3	Návratnosť nákladov na vodohospodárske služby.....	146
7.4	Cenová politika za vodohospodárske služby	149
7.4.1	Cenová regulácia v oblasti výroby, distribúcie a dodávky pitnej vody verejným vodovodom a odvádzania a čistenia odpadovej vody verejnou kanalizáciou	151
7.4.2	Cenová regulácia vodohospodárske služby spojená s využívaním vodného toku	153
8	Program opatrení.....	153
8.1	Organické znečistenie	154
8.1.1	Prístup k návrhu programu opatrení.....	154
8.1.2	Návrh opatrení pre redukovanie organického znečistenia	154
8.2	Znečistenie povrchových vôd živinami	155
8.2.1	Prístup k návrhu programu opatrení	155
8.2.2	Návrh opatrení pre redukovanie znečistenia živinami	155
8.3	Znečistenie prioritnými a relevantnými látkami	160
8.3.1	Prístup k návrhu programu opatrení	160
8.3.2	Návrh opatrení pre redukovanie znečistenia prioritnými a relevantnými látkami	161
8.4	Opatrenia na elimináciu hydromorfologických vplyvov	161
8.4.1	Opatrenia na zabezpečenie pozdĺžnej kontinuity riek a biotopov.....	161
8.4.1.1	Prístup k návrhu programu opatrení	161
8.4.1.2	Návrh programu opatrení.....	162

8.4.2	Opatrenia pre zabezpečenie laterálnej spojitosti mokradí/inundácií s tokom a ostatné morfológické zmeny	162
8.4.3	Opatrenia pre zlepšenie hydrologických podmienok	163
8.4.4	Invázne terestrické druhy	163
8.5	Výhľadové infraštrukturálne projekty	164
8.6	Kvalita podzemných vôd	164
8.6.1	Prístup k návrhu opatrení	165
8.6.2	Návrh opatrení	165
8.7	Kvantita podzemných vôd	166
8.8	Náklady na opatrenia	166
8.8.1	Náklady na základné opatrenia na splnenie požiadaviek RSV čl. 11(3) (a) a jej Prílohy VI, časť A	166
8.8.2	Náklady na základné opatrenia na splnenie požiadaviek RSV čl. 11(3) (b) – (l)	169
8.8.3	Celkové predpokladané náklady	169
8.9	Program opatrení a klimatická zmena	172
8.10	Súhrn opatrení na dosiahnutie environmentálnych cieľov	172
9	Ochrana pred škodlivými účinkami vôd a klimatická zmena	174
9.1	Klimatická zmena	174
9.1.1	Adaptácia na klimatickú zmenu	177
9.2	Ochrana pred povodňami	178
9.3	Sucho a nedostatok vody	180
9.3.1	Ekologické prietoky (E-flow)	182
10	Register podrobnejších plánov a programov	186
10.1	Plány manažmentu povodňového rizika	186
10.2	Plán rozvoja verejných vodovodov a verejných kanalizácií pre územie SR na roky 2016 – 2021	186
10.3	Koncepcia využitia hydroenergetického potenciálu vodných tokov SR do roku 2030“	186
11	Informovanie verejnosti a konzultácie	187
11.1	Informovanie verejnosti	187
11.2	Konzultácie	189
11.3	Účasť na príprave plánu	190
12	Zoznam oprávnených orgánov	191
12.1	Systém kvality organizácií riadených MŽP SR	192
12.1.1	Systém zabezpečenia kvality v SHMÚ	192
12.1.2	Systém zabezpečenia kvality vo VÚVH	192
12.1.3	Systém zabezpečenia kvality v SVP, š. p.	192
12.1.4	Systém zabezpečenia kvality v SAŽP	193
12.2	Kontaktné miesta na získanie dokumentov	193
13	Vyhodnotenie pokroku dosiahnutého oproti prvému plánovaciemu cyklu 193	
13.1	Dosiahnutý pokrok	193
13.2	Neistoty v pláne SÚP Visly	198
	Použitá literatúra	200

Zoznam použitých skratiek

As	Arzén
AT	Atrazín
AWB	Umelý vodný útvar
BAT	Najlepšia dostupná technológia
BPK	Biologický prvok kvality
BSK5	Biochemická spotreba kyslíka
BSK5 (ATM)	Biochemická spotreba kyslíka s potlačením nitrifikácie
BÚ SAV	Botanický ústav Slovenskej akadémie vied
Cl(-)	Chloridy
ČOV	Čistiareň odpadových vôd
EIA	Posudzovanie vplyvov na životné prostredie (Environmental Impact Assessment)
EK	Európska komisia
ENK	Environmentálne prvky kvality
EO	Ekvivalentný obyvateľ
EP	Európsky parlament
EPER	Európsky register inventarizácie chemických znečisťujúcich látok
EPO	Ekologický potenciál
E-PRTR	Európsky register uvoľňovania a prenosov znečisťujúcich látok
EÚ	Európska únia
GEP	Dobry ekologický potenciál
GES	Dobry ekologický stav
HDP	Hrubý domáci produkt
HEP	Hydroenergetický potenciál
HMWB	Výrazne zmenený vodný útvar
CHSKCr	Chemická spotreba kyslíka dichrómanom
CHSKMn	Chemická spotreba kyslíka manganistanom
CHÚ	Chránené územie
CHVO	Chránené vodohospodárske oblasti
IPKZ	Integrovaná prevencia a kontrola znečisťovania
MEP	Maximálny ekologický potenciál
MF SR	Ministerstvo financií SR
MPC	Maximálna prípustná koncentrácia
MKOD	Medzinárodná komisia pre ochranu rieky Dunaj
MP SR	Ministerstvo pôdohospodárstva Slovenskej republiky
MPRV SR	Ministerstvo pôdohospodárstva a rozvoja vidieka Slovenskej republiky
MR	Maďarská republika
MSD	Medzinárodný súdny dvor
MZV SR	Ministerstvo zdravotníctva Slovenskej republiky
MŽP SR	Ministerstvo životného prostredia Slovenskej republiky
N	Dusík
NBS	Národná banka Slovenska
NKP	Národný klimatický program Slovenskej republiky
NPR	Národná prírodná rezervácia
NV	Nariadenie vlády
O2	Rozpustený kyslík
OECD	Organizácia pre hospodársku spoluprácu a rozvoj (Organisation for Economic Co-operation and Development)
OP	Ochranné pásmo
OPŽP	Operačný program životné prostredie

OPKŽP	Operačný program kvalita životného prostredia
OSN	Organizácia spojených národov
P	Fosfor
PCB	Polychlórované bifenyle
PCE	Tetrachlóretén
PEK	Pomer ekologickej kvality
PK	Prvok kvality
PPOR	Používanie prípravkov na ochranu rastlín
POR	Prípravky na ochranu rastlín
REZ	Register environmentálnych záťaží
RSV	Smernica 2000/60/EC Európskeho parlamentu a Rady ustanovujúca rámec pre činnosť Spoločenstva v oblasti vodnej politiky
SEA	Strategické environmentálne hodnotenie (Strategic Environmental Assessment)
SHMÚ	Slovenský hydrometeorologický ústav
SIM	Simazín
SO4(2-)	Sírany
SR	Slovenská republika
SS	Stokové siete
SÚPD	Správne územie povodia Dunaja
SÚPV	Správne územie povodia Visly
SVP	Slovenský vodohospodársky podnik, š. p.
ŠOP SR	Štátna ochrana prírody SR
ŠÚ SR	Štatistický úrad Slovenskej republiky
TCE	Trichlóretén
TV	Cieľová hodnota
ÚEV	Územie európskeho významu
ÚKE SAV	Ústav krajinnej ekológie Slovenskej akadémie vied
ÚKSUP	Ústredný kontrolný a skúšobný ústav poľnohospodársky
ÚVZ	Úrad verejného zdravotníctva
UNDP GEF	United Nation Developments Program - Global Environmental Facility
UNEP	United Nations Environment Programme
ÚPzV	Útvar podzemných vôd
ÚRSO	Úrad pre reguláciu sieťových odvetví
VHB	Vodohospodárska bilancia
VK	Verejná kanalizácia
VN	Vodná nádrž
VÚ/vodný útvar	Útvar povrchovej vody a/alebo útvar podzemnej vody
VÚVH	Výskumný ústav vodného hospodárstva
VV	Verejný vodovod
VVP	Významný vodohospodársky problém
WMO	Svetová meteorologická organizácia
ŽP	Životné prostredie

Zoznam tabuliek

Tab. 2.1.1	Základné charakteristiky správneho územia povodia Visla
Tab. 2.1.2	Využívanie krajiny v správnom území povodia Visla
Tab. 2.1.3	Pomerné zastúpenie druhov využívania krajiny v I. hierarchii v správnom území povodia Visly
Tab. 2.1.4	Základné hydrologické charakteristiky správneho územia povodia Visly na území SR
Tab. 2.1.5	Hydrologická bilancia v čiastkovom povodí Dunajca a Popradu (obdobie: 1961 - 2000)
Tab. 2.1.6	Priemerné mesačné prietoky vo vodomerných staniaciach na tokoch Dunajec a Poprad
Tab. 2.1.7	N-ročné prietoky vo vodomerných staniaciach na tokoch Dunajec a Poprad
Tab. 2.1.8	M - denné prietoky vo vodomerných staniaciach na tokoch Dunajec a Poprad
Tab. 2.2.1	Druh a počet typov pre rieky v správnom území povodia Visla
Tab. 2.2.2	Prehľad počtu vodných útvarov kategórie riek v SÚP Visla podľa jednotlivých typov
Tab. 2.2.3	Sumárny prehľad počtu a dĺžky útvarov povrchových vôd
Tab. 2.3.1	Prehľad útvarov podzemných vôd v SÚP Visly
Tab. 2.3.2	Prehľad počtu útvarov podzemných vôd v SÚP Visly a ich rozloha
Tab. 3.1	Prehľad vodárenských zdrojov a ich ochranných pásiem
Tab. 3.2	Prehľad počtu chránených vtáčích území v SR podľa správnych území povodí
Tab. 3.3	Zoznam území európskeho významu – rok 2013
Tab. 3.4	Sumárne údaje o chránených územiach európskeho významu
Tab. 3.5	Lokality vhodné na zaradenie do národného zoznamu území európskeho významu
Tab. 3.6	Kmeňové toky č. I vhodné pre život a reprodukciu pôvodných druhov rýb
Tab. 4.1.1	Zaťaženie bilancovaných zdrojov znečistenia vypúšťané do povrchových vôd v SÚP Visly v roku 2011
Tab. 4.1.2	Aglomerácie nad 2000 EO v správnom území povodia Visla
Tab. 4.1.3	Členenie aglomerácií nad 2 000 EO podľa veľkostných kategórií (stav k 31.12.2011)
Tab. 4.1.4	Vývoj nakladania s komunálnymi odpadovými vodami z aglomerácií nad 2 000 EO
Tab. 4.1.5	Účinnosť odstraňovania znečistenia z ČOV aglomerácií nad 2 000 EO
Tab. 4.1.6	Porovnanie výhľadu množstva vypúšťaného znečistenia z aglomerácií s východiskovou situáciou
Tab. 4.1.7	Znečistenie z priemyselných a iných zdrojov vypúšťané do povrchových vôd
Tab. 4.1.8	Vypúšťané znečistenie z aglomerácií, priemyselných a iných zdrojov znečistenia v ukazovateli Ncelk a Pcelk za rok 2011
Tab. 4.1.9	Prehľad priemerných ročných emisií celkového dusíka k časovej úrovni rokov 2005 – 2006 a 2009-11
Tab. 4.1.10	Prehľad priemerných ročných emisií celkového fosforu reprezentujúcich časovú úroveň rokov 2005 – 2006 a 2009-11
Tab. 4.1.11	Prevádzky IPKZ v SR podľa druhu aktivít za rok 2011
Tab. 4.1.12	Prioritné a relevantné látky v odpadových vodách v SÚP Visly
Tab. 4.1.13	Bilancia znečistenia vypúšťaného do povrch. vôd charakterizovaného prioritnými látkami a určitými ďalšími znečisťujúcimi látkami – r. 2007, 2011
Tab. 4.1.14	Bilancia znečistenia vypúšťaného do povrchových vôd charakterizovaného relevantnými látkami pre SR – roky 2007 a 2011
Tab. 4.1.15	Vývoj v produkcii kalov z komunálnych ČOV na území SR a spôsobe nakladania s nimi
Tab. 4.1.16	Prehľad o miere kontaminácie kalov z komunálnych ČOV na území SR rizikovými prvkami
Tab. 4.1.17	Emisie ťažkých kovov do ovzdušia v SR za rok 2010
Tab. 4.1.18	Prerušenie pozdĺžnej kontinuity pre migráciu rýb - Kritérium významného vplyvu
Tab. 4.1.19	Prekážky pozdĺžnej kontinuity riek a biotopov na testovaných vodných útvaroch – rok 2014
Tab. 4.1.20	Narušenie priečnej spojitosti mokradí a inundácií s tokom - Kritérium významného vplyvu

Tab. 4.1.21	Morfologická zmena - Kritérium významného vplyvu
Tab. 4.1.22	Prekážky pozdĺžnej kontinuity riek a biotopov na testovaných vodných útvaroch – rok 2014
Tab. 4.1.23	Hydrologické vplyvy a kritéria významnosti jednotlivých vplyvov
Tab. 4.1.24	Zoznam vodných útvarov ohrozovaných terestrickými inváznymi druhmi rastlín
Tab. 4.1.25	Vývoj prípadov mimoriadneho zhoršenia kvality vôd v SR
Tab. 4.1.26	Prehľad škodlivých látok spôsobujúcich mimoriadne zhoršenie kvality vody
Tab. 4.2.1	Environmentálne záťaž v správnom území povodia Visly
Tab. 4.2.2	Vývoj spotreby minerálnych (NPK) a organických (hospodárskych) hnojív v SR v rámci sledovanej poľnohospodárskej pôdy
Tab. 4.2.3	Spotreba minerálnych hnojív (NPK) na sledovanej poľnohospodárskej pôde v okresoch SR (t) a ich spotreba vzťahnutá na sledované výmery poľnohospodárskej pôdy v rokoch 2003 – 2012 (kg/ha).
Tab. 4.2.4	Sumárne údaje spotreby pesticídnych účinných látok (kg, l) na ochranu rastlín na poľnohospodársku a lesnú pôdu za roky 2002 – 2012 v SR (Zdroj ÚKSÚP)
Tab. 4.2.5	Najviac aplikované účinné látky (so spotrebou nad 10 000 kg,l) v SR za rok 2012
Tab. 4.2.6	Environmentálne záťaž v správnom území povodia Visla
Tab. 4.2.7	Celkový odber podzemných vôd v SR – roky 2007, 2012
Tab. 4.2.8	Odbery podzemných vôd podľa v jednotlivých útvarov podzemných vôd – rok 2012
Tab. 4.2.9	Významné odbery podzemných vôd – rok 2012
Tab. 5.1.1	Počty odberových miest povrchových vôd monitorovaných v období 2009 - 2012
Tab. 5.1.2	Ukazovatele, frekvencie a matrice pre hodnotenie ekologického stavu / potenciálu a chemického stavu
Tab. 5.1.3	Počty druhov meraní v monitorovacích miestach kvantity povrchových vôd
Tab. 5.1.4	Počty monitorovacích miest kvantity povrchových vôd v SÚP Visly
Tab. 5.1.5	Celkové výsledky hodnotenia ekologického stavu / potenciálu v SÚP Visla
Tab. 5.1.6	Porovnanie ekologického stavu VÚ v období 2007-2008 a 2009 – 2012
Tab. 5.1.7	Porovnanie chemického stavu VÚ v období 2007-2008 a 2009 - 2012
Tab. 5.1.8	Hodnoty MPC a TV podľa metodického pokynu MŽP SR č. 549/1998-2.
Tab. 5.1.9	Priemerné výšky zrážok a odtoku v roku 2009 -2012
Tab. 5.1.10	Užívanie vôd v rokoch 2009 - 2012 [m ³ .s ⁻¹]
Tab. 5.1.11	Odbery vody v povodí Dunajec a Poprad v rokoch 2009 - 2012 podľa užívateľských skupín
Tab. 5.1.12	Vodná bilancia za roky 2009 - 2012
Tab. 5.1.13	Identifikácia miery ovplyvnenia prirodzeného hydrologického režimu v roku 2009
Tab. 5.1.14	Identifikácia miery ovplyvnenia prirodzeného hydrologického režimu v roku 2010
Tab. 5.1.15	Identifikácia miery ovplyvnenia prirodzeného hydrologického režimu v roku 2011
Tab. 5.1.16	Identifikácia miery ovplyvnenia prirodzeného hydrologického režimu v roku 2012
Tab. 5.1.17	Prehľad vodných útvarov konečne vymedzených ako HMWB pre 2.cykly
Tab. 5.1.18	Prehľad konečného vymedzenia HMWB a AWB
Tab. 5.1.19	Prehľad predbežného a konečného vymedzenia HMWB a AWB
Tab. 5.1.20	Prehľad počtu VÚ v riziku nedosiahnutia environmentálnych cieľov k roku 2021
Tab. 5.1.21	Prehľad dĺžky VÚ v riziku nedosiahnutia environmentálnych cieľov k roku 2021
Tab. 5.2.1	Počty monitorovacích objektov základného a prevádzkové monitorovania útvarov podzemných vôd v SÚ povodia Visla
Tab. 5.2.2	Sledované ukazovatele kvality útvarov podzemných vôd
Tab. 5.2.3	Frekvencie monitorovaných ukazovateľov kvality útvarov podzemných vôd
Tab. 5.2.4	Frekvencie monitorovania kvality útvarov podzemných vôd a čas odberov vzoriek
Tab. 5.2.5	Počty monitorovacích miest za obdobie 2009 - 2012 v SÚ povodia Visla
Tab. 5.2.6	Počty monitorovacích miest v SR za obdobie 2009 - 2012 v kvartérnych sedimentoch a predkvartérnych horninách
Tab. 5.2.7	Monitorované ukazovatele a frekvencie ich monitorovania
Tab. 5.2.8	Počty objektov v jednotlivých merných ukazovateľoch za roky 2009 - 2012

Tab. 5.2.9	Frekvencie merania ukazovateľov pre hodnotenie kvantitatívneho stavu útvarov podzemných vôd v rokoch 2009 - 2012
Tab. 5.2.10	Prahové hodnoty pre útvary podzemných vôd v riziku v mg/l
Tab. 5.2.11	Významný trvalo vzostupný trend – objekty v predkvartérnych útvaroch podzemnej vody
Tab. 5.2.12	Rozdiely v referenčných (limitných) hodnotách
Tab. 5.2.13	Biotopy európskeho významu
Tab. 5.2.14	Druhy európskeho významu - rastliny
Tab. 5.2.15	Druhy európskeho významu - živočíchy
Tab. 5.2.16	Klasifikácia faktorov hodnotenia rizika
Tab. 5.3.1	Merané ukazovatele a frekvencia monitorovania dusíkatých látok v zraniteľných oblastiach
Tab. 5.3.2	Počet monitorovaných objektov v období rokov 2009 – 2012
Tab. 6.1	Výnimky pre útvary povrchových vôd z dosiahnutia dobrého ekologického stavu k roku 2021
Tab.6.2	Prehľad počtu VÚ a ich dĺžok s uplatňovaním výnimiek z dosiahnutia dobrého chemického stavu k roku 2021
Tab. 7.1.1	HDP v bežných cenách v mil. EUR (konv.)
Tab. 7.1.2	HDP na obyvateľa v bežných cenách v EUR (konv.)
Tab. 7.1.3	Celkový ekvivalentný disponibilný príjem domácnosti v EUR na osobu a mesiac
Tab. 7.1.4	Čisté peňažné výdavky domácností v EUR na osobu a mesiac
Tab. 7.1.5	Podiel výdavkov za spotrebu vody a odvod použitej vody na celkových výdavkoch domácností
Tab. 7.1.6	Vývoj počtu obyvateľov zásobovaných pitnou vodou z verejných vodovodov v správe VS, OÚ a iných subjektov [v tis.]
Tab. 7.1.7	Vývoj špecifickej spotreby vody pre domácnosti
Tab. 7.1.8	Vypúšťanie komunálnych odpadových vôd a rozvoj kanalizácie v správe VS, obecných úradov a iných subjektov
Tab. 7.1.9	Podiel sektorov na tvorbe HDP
Tab. 7.1.10	Dodávka povrchovej vody (platenej) v roku 2012
Tab. 7.1.11	Užívanie vody [tis. m ³] v roku 2011 a 2012
Tab. 7.1.12	Vývoj výroby elektrickej energie vodnými elektrárnami
Tab. 7.1.13	Využívanie podzemnej vody v rokoch 2011 a 2012
Tab. 7.1.14	Využívanie podzemnej vody v rokoch 2011 a 2012
Tab. 7.2.1	Celkový skutočný príspevok výroby energie z vodných elektrární v roku 2011 a 2012 k dosiahnutiu záväzných cieľov na rok 2020
Tab. 7.2.2	Prognóza nárastu počtu ošipáných do roku 2020
Tab. 7.2.3	Prognóza nárastu počtu hydiny do roku 2020
Tab. 7.2.4	Prognóza zvýšenia v prvovýrobe zeleniny
Tab. 7.2.5	Prognóza v prvovýrobe ovocia mierneho pásma
Tab. 7.2.6	Prognóza zberových plôch v prvovýrobe zemiakov
Tab. 7.2.7	Vývoj úbytku poľnohospodárskej pôdy v ha za SR podľa účelu použitia v rokoch 1996-2010
Tab. 7.2.8	Predpoklad vývoja vybraných druhov využívania pôdy v SR k 1.1.2022
Tab. 7.2.9	Skutočné údaje o zásobovanosti z verejných vodovodov Vodárenských spoločností a prognóza vývoja do roku 2021
Tab. 7.2.10	Vývoj odberov z podzemnej a povrchovej vody pre priemysel
Tab. 7.2.11	Predpoklad odberov vody k roku 2021 v členení (podľa metodiky EHK OSN)
Tab. 7.3.1	Miera návratnosti nákladov za jednotlivé vodohospodárske služby za roky 2007 - 2011 za SR
Tab. 7.3.2	Miera návratnosti nákladov za jednotlivé vodohospodárske služby za roky 2007 - 2011 na úrovni správneho územia povodia Visly
Tab. 7.4.1	Priemerná cena pitnej a odpadovej vody bez DPH
Tab. 7.4.2	Vývoj cien za vodné a stočné pre domácnosti

Tab. 7.4.3	Vývoj v množstve odobratej vody pre domácnosti
Tab. 8.1	Počet a druh opatrení podľa smernice Rady 91/271/EHS
Tab. 8.2	Pravidlá krížového plnenia pre oblasť „Životné prostredie, zmeny klímy, dobré poľnohospodárske podmienky pôdy“
Tab. 8.3	Prehľad opatrení na zlepšenie pozdĺžnej kontinuity riek
Tab. 8.4	Zoznam lokalít na realizáciu preiskumu pravdepodobných EZ vrátane rizikových analýz
Tab. 9.2.1	Počet vodných útvarov, na ktorých boli identifikované geografické oblasti s významným povodňovým rizikom
Tab. 9.3.1	Limitné hydrologické charakteristiky používané v SR v súvislosti so zachovaním dostatočného množstva vody pre vodný ekosystém

Zoznam obrázkov

Obr. 1.1	Správne územia povodií na národnej úrovni
Obr. 2.1.1	Krajinná pokrývka SÚP Visly – Zdroj: CORINE landcover 2012
Obr. 2.1.2	Mapa zrážok
Obr. 2.1.3	Mapa odtoku
Obr. 2.1.4	Klimatické oblasti SR – Zdroj: Atlas krajiny Slovenska
Obr. 2.2.1	Počet vodných útvarov v kategórii rieky podľa typov v SÚP Visly
Obr. 2.2.2	Dĺžka vodných útvarov v kategórii rieky podľa typov v SÚP Visly
Obr. 4.1.1	Vývoj množstva vypúšťaných odpadových vôd v SR podľa hlavných sektorov
Obr. 4.1.2	Vývoj množstva vypúšťaného organického znečistenia v SR podľa hlavných sektorov
Obr. 4.1.3	VÚ ohrozené terestrickými rastlinami vo vzťahu k ÚEV a CHVÚ
Obr. 4.2.1	Trend vývoja spotreby minerálnych hnojív (NPK) na sledovanej poľnohospodárskej pôde v SR za roky 2003 - 2012
Obr.4.2.2	Spotreba účinných látok (kg, l/ha) v roku 2012 vzťahnutá na celkové výmery poľnohospodárskej a lesnej pôdy v rámci okresov SR.
Obr. 4.2.3	Priemerná spotreba účinných látok (kg, l/ha) za roky 2005 - 2012 vzťahnutá na celkové výmery poľnohospodárskej a lesnej pôdy v rámci okresov SR.
Obr. 4.2.4	Podiel odberov podzemných vôd v SÚP Visla k celkovým odberom podzemných vôd na Slovensku – rok 2012
Obr. 4.2.5	Odbery podzemných vôd v SR a v SÚP Visla podľa účelu užívania
Obr. 4.2.6	Odbery podzemných vôd podľa útvarov podzemných vôd
Obr. 5.1.1	Ekologický stav (počty vodných útvarov) v SÚP Visla v období rokov 2009 – 2012
Obr. 5.1.2	Podiel dĺžky vodných útvarov na triedach ekologického stavu v období rokov 2009 – 2012
Obr. 5.1.3	Chemický stav útvarov povrchových vôd (% počtu VÚ) v SÚP Visla
Obr. 5.1.4	Chemický stav útvarov povrchových vôd (% dĺžky VÚ) v SÚP Visly
Obr. 5.1.5	Identifikované dopady významných vplyvov na útvary povrchových vôd
Obr. 7.1.1	Podiel obyvateľov zásobovaných z verejných vodovodov v roku 2012
Obr. 7.1.2	Vývoj podielu zásobovaných obyvateľov pitnou vodou z verejných vodovodov 1990 - 2012
Obr. 7.1.3	Špecifická spotreba vody z verejných vodovodov
Obr. 7.1.4	Podiel obyvateľov napojených na verejnú kanalizáciu
Obr. 7.1.5	Vývoj vypúšťaných odpadových vôd z verejných kanalizácií
Obr. 7.1.6	Porovnanie vývoja pripojenia na verejné vodovody a verejné kanalizácie
Obr. 7.1.7	Vývoj dodávky spoplatnenej povrchovej vody
Obr. 7.2.3	Stav a prognóza % zásobovanosti obyvateľstva z verejných vodovodov VS
Obr. 7.2.4	Stav a prognóza špecifickej spotreby vody z verejných vodovodov VS

- Obr. 7.2.5 Stav a prognóza odberov vody pre ŽV z podzemných zdrojov vody
Obr. 7.2.6 Vývoj odberov vody na závlahy v rokoch 1991 až 2012
Obr. 7.2.7 Výhľad odberov vody k roku 2021 v mil.m3
Obr. 9.3.1 Porovnanie relatívnych hodnôt MQ/Qa v bilančných profiloch VHB s relatívnymi hodnotami Q364d/Qa vo vodomerných stanicích

Zoznam máp

- Mapa 1.1 Správne územia povodí Dunaja a Visla a pôsobnosť oprávneného orgánu
Mapa 2.1 Útvary povrchovej vody a ich typy
Mapa 2.2 Útvary podzemnej vody v kvartérnych sedimentoch
Mapa 2.3 Útvary podzemnej vody v predkvartérnych horninách
Mapa 3.1 Chránené územia
Mapa 4.1a Odvádzanie a čistenie odpadových vôd z aglomerácií nad 2000 EO – rok 2011 (podľa kritérií 91/271/EHS)
Mapa 4.1b Odvádzanie a čistenie odpadových vôd z aglomerácií nad 2000 EO – rok 2021 (podľa kritérií 91/271/EHS)
Mapa 4.2a Kategórie potenciálne významných priemyselných a ostatných bodových zdrojov znečistenia povrchových vôd – rok 2011
Mapa 4.2b Potenciálne významné priemyselné a ostatné bodové zdroje znečistenia povrchových vôd – rok 2011
Mapa 4.3a Narušenie pozdĺžnej spojitosti riek a biotopov – rok 2015
Mapa 4.3b Narušenie pozdĺžnej spojitosti riek a biotopov – výhľad k roku 2021
Mapa 4.4 Významní odberatelia podzemných vôd - dokumentované vplyvy na kvantitatívny stav útvarov podzemných vôd
Mapa 4.5 Rozšírenie invázných vodných druhov a terestrických makrofýt vo vodných útvaroch
Mapa 4.5a Rozšírenie invázných druhov vo vodných útvaroch
Mapa 5.1 Monitorovacie stanice pre základný a prevádzkový monitoring povrchových vôd - roky 2009 a 2012
Mapa 5.2 Monitorovacie stanice pre monitoring kvantitatívneho a chemického stavu podzemných vôd - rok 2011
Mapa 5.3 Ekologický stav / potenciál útvarov povrchových vôd – roky 2009 - 2012
Mapa 5.4 Chemický stav útvarov povrchových vôd – roky 2009 – 2012
Mapa 5.4a Chemický stav útvarov povrchových vôd – roky 2009 – 2012; nesyntetické prioritné látky (kovy)
Mapa 5.4b Chemický stav útvarov povrchových vôd – roky 2009 – 2012; syntetické prioritné látky - ostatné znečisťujúce látky
Mapa 5.5 Chemický stav útvarov podzemných vôd – rok 2010 - 2011
Mapa 5.6 Kvantitatívny stav útvarov podzemných vôd v kvartérnych sedimentoch - roky 2010- 2011
Mapa 5.7 Kvantitatívny stav útvarov podzemných vôd v predkvartérnych horninách - roky 2010 - 2011
Mapa 6.1 Výnimky z dosiahnutia dobrého ekologického stavu k roku 2021 pre útvary povrchových vôd

- Mapa 6.2 Výnimky z dosiahnutia dobrého chemického stavu k roku 2021 pre útvary povrchových vôd
- Mapa 6.3 Výnimky z dosiahnutia dobrého chemického stavu k roku 2021 pre útvary podzemných vôd
- Mapa 6.4 Výnimky z dosiahnutia dobrého kvantitatívneho stavu k roku 2021 pre útvary podzemných vôd

Zoznam príloh

- Príloha 2.1 Klasifikačné schémy a referenčné podmienky pre rybie spoločenstvá (ichtyocenózy)
- Príloha 4.1 Významné priemyselné a iné zdroje znečistenia
- Príloha 4.4 Infraštruktúrne stavby do roku 2021 s potenciálnym dopadom na stav útvarov povrchovej vody - bodové
- Príloha 4.5 Infraštruktúrne stavby do roku 2021 s potenciálnym dopadom na stav útvarov povrchovej vody - líniové
- Príloha 4.6 Postupy pre posudzovanie infraštruktúrnych projektov
- Príloha 5.1 Útvary povrchových vôd, ich klasifikácia, opatrenia a výnimky
- Príloha 5.2 Výsledky interkalibrácie
- Príloha 6 Ekonomické zdôvodnenie výnimiek pre realizáciu hydromorfologických opatrení
- Príloha 6.1 Zoznam primárne posudzovaných infraštruktúrnych projektov pre účely čl. 4(7) RSV
- Príloha 7.1 Charakteristika využívania vody v správnom území povodia Visly
- Príloha 7.2 Prehľad prognóz základných makroekonomických ukazovateľov
- Príloha 7.3 Pojmy súvisiace s implementáciou článku 9 RSV z pohľadu realizovaných vodohospodárskych služieb
- Príloha 8.1a Opatrenia vyplývajúce zo smernice 91/271/EHS o čistení komunálnych odpadových vôd - Zberné systémy alebo individuálne systémy / primerané systémy (IPS) aglomerácií nad 2000 EO
- Príloha 8.1b Opatrenia vyplývajúce zo smernice 91/271/EHS o čistení komunálnych odpadových vôd - čističky komunálnych odpadových vôd (ČKOV) z aglomerácií nad 2000 EO
- Príloha 8.4 Návrh opatrení pre elimináciu významného narušenia pozdĺžnej spojitosti riek a biotopov

Predslov

V roku 2000 sa v smernici 2000/60/ES Európskeho parlamentu a Rady z 23. októbra 2000, ktorou sa ustanovuje rámec pôsobnosti pre opatrenia spoločenstva v oblasti vodného hospodárstva (skrátene nazývanej rámcová smernica o vode/RSV) predstavili nové ambiciózne ciele ochrany a obnovy vodných ekosystémov, ktorých napĺňanie je základnou podmienkou dlhodobého udržateľného využívania vody pre ľudí, prírodu a hospodárstvo a ochrana vodného prostredia a environmentálne ciele sa stali ústrednou myšlienkou integrovaného prístupu k vodnému hospodárstvu na úrovni povodia.

Základom na vykonávanie rámcovej smernice o vode sú plány manažmentu povodí. Postupy a spôsoby dosahovania cieľov RSV sú predmetom plánov manažmentu povodí, ktorých neoddeliteľnou súčasťou je program opatrení na dosiahnutie cieľov RSV do roku 2015. V rámcovej smernici o vode sa uznáva, že dosiahnutie dobrého stavu vôd môže v prípade niektorých vodných útvarov trvať dlhšie. Preto smernica členským štátom umožňuje uplatniť výnimku vzhľadom na prírodné podmienky daného vodného útvaru a predĺžiť lehotu až do roku 2027, prípadne aj na neskôr (čl. 4 ods.4 písm. c) RSV). Lehota na dosiahnutie dobrého stavu vôd sa okrem iného môže predĺžiť aj vtedy, keď je dosiahnutie dobrého stavu daného vodného útvaru do roku 2015 technicky nemožné alebo neúmerne nákladné (čl.4.ods. 5 a ods.7 RSV). V prípade uplatnenia výnimiek musia byť tieto v pláne manažmentu povodia odôvodnené a vysvetlené.

Na základe týchto skutočností celý proces implementácie RSV bol rozložený do dlhšieho časového obdobia (plánovacích cyklov) rokov 2003 – 2027. Prvým dôležitým medzníkom bol rok 2009, kedy museli byť verejnosťou odsúhlasené, schválené a vydané plány manažmentu povodí. Kľúčovou etapou implementácie RSV bola realizácia programov opatrení na zabezpečenie dosiahnutia environmentálnych cieľov v rokoch 2009 až 2012 a následne vyhodnotenie ich účinnosti do roku 2015, kedy sa má dosiahnuť „dobrý stav“ vôd.

Prvé plány manažmentu povodí boli predmetom posúdenia Európskou Komisiou (EK). Z tohto posúdenia vyplýva, že hoci sa očakáva pokrok pri napĺňaní cieľa dosiahnutia dobrého stavu vôd, v prípade významného počtu vodných útvarov sa nepodarí do roku 2015 dosiahnuť. EK vo svojom posúdení identifikovala hlavné prekážky, s ktorými sa členské štáty stretávajú a zdôraznila, že hydromorfologické vplyvy, znečisťovanie a nadmerný odber sú naďalej hlavnými problémami vodného prostredia.

V Slovenskej republike na základe dosiahnutého pokroku v realizácii opatrení v rámci prvého plánovacieho cyklu, obsiahnutých v plánoch manažmentu povodí a vo Vodnom pláne Slovenska (schválený uznesením vlády SR č. 109/2010), možno očakávať pokrok pri napĺňaní tohto cieľa, avšak dobrý stav vôd pre všetky útvary povrchových a podzemných vôd sa nepodarí do roku 2015 dosiahnuť. Za účelom odstránenia prekážok obmedzujúcich opatrenia alebo realizáciu opatrení na ochranu vodných zdrojov a ich racionálne/efektívne využívanie s dôrazom na prioritné aktivity, ktoré sú priamo spojené s implementáciou rámcovej smernice o vode, smernice o manažmente povodňových rizík a iných s vodou súvisiacich smerníc, ako aj ďalších tém relevantných pre vodné hospodárstvo SR sa plány manažmentu povodí musia prehodnocovať a aktualizovať každých šesť rokov.

Organickou súčasťou plánov manažmentu povodí a Vodného plánu Slovenska, budú od roku 2015 plány manažmentu povodňového rizika. Tieto plány nadväzujú na Analýzu stavu protipovodňovej ochrany z roku 2011 a sú v súlade s požiadavkami smernice 2007/60/ES Európskeho parlamentu a Rady o hodnotení a manažmente povodňových rizík.

Legislatívny rámec

Aktom schválenia RSV vznikla pre členské štáty EÚ povinnosť do 22. decembra 2003 ju transponovať do národnej legislatívy a následne zabezpečiť jej implementáciu. Pre Slovenskú republiku, v tom čase ako prístupujúcu krajinu k EÚ, vznikla táto povinnosť k dátumu jej vstupu, t. j. k 1. máju 2004, kedy bola RSV transponovaná do zákona č. 364/2004 Z. z. o vodách a o zmene zákona SNR č.

372/1990 Zb. o priestupkoch v znení neskorších predpisov (vodný zákon) v znení neskorších predpisov a jeho vykonávacích predpisov.

RSV vytvára právny rámec na ochranu a zlepšenie stavu vodných ekosystémov a trvalo udržateľné, vyvážené a spravodlivé využívanie vôd. Zavádza nový prístup pre vodné hospodárstvo založený na riečnych povodiach, prirodzených geografických a hydrologických jednotkách a ukladá konkrétne termíny členským krajinám EÚ pre vypracovanie plánov manažmentu povodí, ktorých súčasťou sú programy opatrení. Nový prístup k ochrane vôd umožňuje vytvoriť jednotný systém hodnotenia vôd v rámci krajín EÚ prinášajúci spoľahlivé a porovnateľné výsledky o stave vodných útvarov v ktoromkoľvek regióne Európy, ako aj rovnaký postup pri určovaní cieľov a realizácii nevyhnutných opatrení na ochranu a zlepšenie stavu vôd. Predmetom RSV sú vody povrchové (rieky, jazerá), prechodné, pobrežné, podzemné a za určitých špecifických podmienok i terestriálne ekosystémy závislé na vode a mokrade.

Hlavným environmentálnym cieľom RSV je dosiahnutie dobrého stavu všetkých vôd do roku 2015, resp. najneskôr do roku 2027. Dobrý stav predovšetkým pre útvary povrchových vôd predstavuje dosiahnutie dobrého ekologického stavu a dobrého chemického stavu alebo dobrého ekologického potenciálu a dobrého chemického stavu pre umelé a výrazne zmenené útvary povrchových vôd a pre útvary podzemných vôd dosiahnutie dobrého chemického stavu a dobrého kvantitatívneho stavu. Akým spôsobom a kedy sa ciele a ostatné požiadavky RSV dosiahnu, stanovuje plán manažmentu príslušného povodia obsahujúci program opatrení. Termín vyhotovenia plánov manažmentu povodí pre prvý plánovací cyklus bol 22. december 2009. Ich aktualizácia sa vykonáva každých šesť rokov. Týmto plánovacím dokumentom SR vstupuje do 2. cyklu ohraničeného rokmi 2016 až 2021.

Administratívne zabezpečenie plnenia požiadaviek RSV

V zmysle platného vodného zákona sa v SR vypracúvajú plány manažmentu povodí pre:

- a) správne územie povodia Dunaja, ktorý obsahuje plány manažmentu čiastkových povodí Morava, Dunaj, Váh, Hron, Ipel', Slaná, Bodva, Hornád, Bodrog,
- b) správne územie povodia Visly, ktorý obsahuje plán manažmentu čiastkového povodia Dunajca a Popradu.

Vodný Plán Slovenska – pozostávajúci z plánov manažmentu národných častí správneho územia povodia Dunaja a správneho územia povodia a Visly.

Koordinácia implementácie RSV

Vykonávanie rámcovej smernice o vode bolo od roku 2001 podporované prostredníctvom neformálnej spolupráce v kontexte spoločnej implementačnej stratégie, prijatej členskými štátmi EÚ v máji 2001, ktorú uskutočňovali predstavitelia vodohospodárskych subjektov členských štátov a Komisia, spolu so všetkými príslušnými zainteresovanými stranami. Výsledkom spoločnej implementačnej stratégie, ktorá je významnou platformou na výmenu skúseností a osvedčených postupov, sú strategické dokumenty a technické materiály, od ktorých sa odvíjajú stratégie na úrovni medzinárodných povodí a národné stratégie jednotlivých členských štátov.

Na základe úspešnej spolupráce v priebehu minulého desaťročia a na základe návrhov Water Blueprint, ktorý publikovala Komisia v novembri 2012 spolu s 3. implementačnou správou RSV a záverov Rady prijatých dňa 17. 12. 2012, v roku 2013 bola prijatá „Spoločná implementačná stratégia pre rámcovú smernicu o vode (2000/60/ES) a smernicu o povodniach (2007/60/ES)“ s pracovným programom na obdobie rokov 2013 – 2015 „Posilnenie implementácie vodnej politiky EÚ prostredníctvom druhých plánov manažmentu povodí“. Tento pracovný program nadväzuje na hodnotenie prvých plánov manažmentu povodí EK a bol navrhnutý na podporu druhého plánovacieho cyklu a na dosiahnutie cieľov RSV v súlade s Plánmi manažmentu povodňového rizika tak, aby bol v súlade s pracovným programom pre spoločnú implementačnú stratégiu rámcovej smernice o morskej stratégii a implementačnými aktivitami iných s vodou súvisiacich smerníc.

Pre národnú úroveň bola vypracovaná *Stratégia pre implementáciu Rámcovej smernice o vode v Slovenskej republike*, ktorá bola schválená uznesením vlády SR č. 46/2004 zo dňa 21. januára 2004 a

každoročne sa vykonáva jej aktualizácia s detailnejším plánom úloh na najbližšie roky v súlade so stratégiou EÚ.

Základom národnej stratégie je organizačná štruktúra pracovných skupín, ktorá odpovedá súčasne platným štruktúram uplatňovaným v rámci EK a ktorá zohľadňuje aj národné potreby a špecifiká, ktoré vyplynuli z poznatkov a skúseností získaných v rámci procesu implementácie RSV v ostatnom období a vymedzenie zodpovednosti rezortných organizácií podieľajúcich sa na príprave plánov manažmentu správnych území povodí. Spoluprácu s EÚ na MŽP SR zabezpečuje sekcia environmentálnej politiky a zahraničných vecí. Koordinátorom implementácie RSV je sekcia vôd.

Medzinárodná spolupráca

Implementácia RSV na hraničných vodách so susednými štátmi – členmi EÚ je zabezpečovaná v rámci bilaterálnej spolupráce v komisiách pre hraničné vody.

Proces vypracovávania plánov povodí

Celý proces implementácie RSV je rozplánovaný do časového obdobia rokov 2003 – 2027 s podrobnejším vymedzením úloh pre naplnenie prvého plánovacieho cyklu, ktorý končí v roku 2015 revíziou splnenia environmentálnych cieľov. Na prvý plánovací cyklus nadväzuje druhý resp. tretí plánovací cyklus, zameraný na revíziu a aktualizáciu predchádzajúcich plánovacích cyklov s cieľom odstrániť zistené nedostatky a podporiť dosiahnutie cieľov RSV. Druhý plánovací cyklus končí v roku 2021 revíziou splnenia environmentálnych cieľov.

1 Úvod

Vodná politika v súčasnosti uplatňovaná v Slovenskej republike (SR) vychádza zo smernice 2000/60/ES Európskeho parlamentu a Rady z 23. októbra 2000, ktorou sa ustanovuje rámec pôsobnosti pre opatrenia spoločenstva v oblasti vodného hospodárstva (skrátene nazývanej rámcová smernica o vode/RSV), ktorá bola transponovaná do zákona č. 364/2004 Z. z. o vodách a o zmene zákona SNR č. 372/1990 Zb. o priestupkoch v znení neskorších predpisov (vodný zákon) v znení neskorších predpisov a príslušných vykonávacích predpisov.

Základom tejto spoločnej vodnej politiky je realizovať opatrenia na dosiahnutie environmentálnych cieľov do roku 2015 v rámci prvého plánovacieho cyklu, resp. do roku 2021, najneskôr do roku 2027, v rámci druhého plánovacieho cyklu (2016-2021) prípadne tretieho plánovacieho cyklu. Nástrojom dosiahnutia cieľov RSV sú plány manažmentu povodí vrátane programov opatrení. Pre vyhotovenie prvých plánov manažmentu povodí bol stanovený termín 22. december 2009.

V Slovenskej republike bol v rámci prvého plánovacieho cyklu vyhotovený Vodný plán Slovenska, ktorého súčasťou sú plán manažmentu správneho územia povodia Dunaja a plán manažmentu správneho územia povodia Visly. Vodný plán Slovenska bol schválený uznesením vlády SR č. 109/2010 dňa 10. februára 2010. Jeho záväzná časť bola vydaná nariadením vlády SR č. 279/2011 Z. z., ktorým sa vyhlasuje záväzná časť Vodného plánu Slovenska obsahujúca program opatrení na dosiahnutie environmentálnych cieľov. Vodný plán Slovenska bol zaslaný Európskej Komisii (EK) dňa 23. apríla 2010.

V zmysle § 13 ods. 7 vodného zákona (čl. 13 RSV) plány manažmentu povodí sa musia prehodnocovať a aktualizovať každých šesť rokov. Predmetný plán manažmentu správneho územia povodia Visly bol spracovaný v rámci druhého plánovacieho cyklu RSV, ktorý končí v roku 2021.

Základnou jednotkou plánovania je čiastkové povodie, ktorá je základom pre spracovanie plánov vyššej úrovne – plánov manažmentu správnych území a medzinárodných plánov.

Situovanie správnych území SR spolu s čiastkovými povodiami znázorňuje obr. 1.1.

Proces prípravy prvého cyklu plánov manažmentu povodí prebiehal v štyroch etapách implementácie RSV. Úlohy pre druhý plánovací cyklus sú modifikované podľa štruktúry a poznatkov z 1. Vodného plánu Slovenska a aktuálneho vývoja, s dôrazom na prioritné aktivity, ktoré sú priamo spojené s implementáciou RSV (zlepšenie implementácie RSV) a iných s vodou súvisiacich smerníc. Východisková báza údajov pre druhý plánovací cyklus sa vzťahuje na obdobie 2009 - 2012.

Plány manažmentu povodí budú zaslané EK v marci 2016.

Vzhľadom k účelu a charakteru plánov manažmentu povodí pri ich spracovávaní boli zohľadnené strategické dokumenty prijaté na európskej a národnej úrovni:

Na európskej úrovni (*Strategické dokumenty a politiky EÚ*):

- Rio+20;
- Európa 2020 - Stratégia na zabezpečenie inteligentného, udržateľného a inkluzívneho rastu;
- Plán pre Európu efektívne využívajúcu zdroje;
- Koncepcia na ochranu vodných zdrojov Európy z decembra 2012 (Blueprint to Safeguard Europe's Waters);
- Stratégia EÚ pre Dunajský región (schválená uznesením vlády SR č. 497/2011);
- Stratégia EÚ pre adaptáciu na zmenu klímy;
- Stratégia EÚ v oblasti biodiverzity do roku 2020;
- Dohovor o mokradiach majúcich medzinárodný význam predovšetkým ako biotopy vodného vtáctva (1971);
- Rámcový dohovor o ochrane a trvalo udržateľnom rozvoji Karpát (2003) a jeho protokolov (Protokol o trvalo udržateľnom obhospodarovaní lesov, Protokol o zachovaní a trvalo udržateľnom využívaní biologickej a krajinej diverzity);

- Biela kniha - Adaptácia na zmenu klímy: Európsky rámec opatrení;
- Rámcový dohovor OSN o zmene klímy;
- Udržateľná Európa pre lepší svet: Stratégia EÚ pre udržateľný rozvoj - A Sustainable Europe for a Better World: A European Union Strategy for Sustainable Development, Brussels, 15.5.2001, COM(2001)264 final;
- Zelená infraštruktúra - Zveľaďovanie prírodného kapitálu Európy (Oznámenie Komisie Európskemu parlamentu a Rade, Európskemu hospodárskemu a sociálnemu výboru a Výboru regiónov, COM (2013) 249 final);
- Protokol o vode a zdraví k Dohovoru o ochrane a využívaní hraničných vodných tokov a medzinárodných jazier z roku 1992;
- 7. Environmentálny akčný program.

Na národnej úrovni (Strategické dokumenty a politiky SR):

- Stratégia pre implementáciu rámcovej smernice o vode v Slovenskej republike, ktorá bola schválená uznesením vlády SR č. 46/2004 z 21. januára 2004;
- Stratégia, zásady a priority štátnej environmentálnej politiky, schváleného uznesením Národnej rady SR č. 339/1993 a uzneseniami vlády SR č. 619/1993, č. 894/1993 a č. 531/1994;
- Národná stratégia trvalo udržateľného rozvoja (NSTUR), schválenej uznesením Národnej rady SR č. 1989/2002 a uznesením vlády SR č. 978/2001;
- Národná stratégia regionálneho rozvoja SR (NSRR, schválená uznesením vlády SR č. 222/2014);
- Stratégia adaptácie SR na zmenu klímy;
- Koncepcia územného rozvoja Slovenska 2011 (schválenú uznesením vlády SR č. 513/2011);
- Vodný plán Slovenska (VPS, schválený uznesením vlády SR č. 109/2010);
- Plány manažmentu povodňového rizika;
- Plán rozvoja verejných vodovodov a verejných kanalizácií pre územie Slovenskej republiky;
- Aktualizovaná národná stratégia ochrany biodiverzity do roku 2020 (schválená uznesením vlády SR č. 12/2014).

Plány manažmentu správnych území povodí budú zaslané EK v marci 2016.

Obr. 1.1 Správne územia povodí na národnej úrovni



1.1 Vzťahy medzi úrovňami riadenia od čiastkového povodia po celé medzinárodné povodie

Vzhľadom na skutočnosť, že SR je vnútrozemský štát, implementačný proces RSV prebieha na viacerých úrovniach, odlišuje sa v mierke podrobnosti riešenia. V prípade SR sa realizácia týka nasledovných úrovní:

- **Úroveň 1.** Plány manažmentu čiastkových povodí – tvoria podklad pre spracovanie plánov manažmentu povodí úrovne 2 a 1.
- **Úroveň 2.** Tejto úrovni odpovedajú národné časti správnych území povodí Dunaj a Visla
- **Úroveň 3.** Medzinárodný plán pre SÚP Visly sa nespracováva. Vodohospodárske problémy na hraničných vodách sa riešia v Slovensko - poľskej Komisii pre hraničné vody.

1.2 Prístup k manažmentu povodia

Jednou zo základných požiadaviek vodnej politiky EÚ (čl.3 RSV) je, aby požiadavky na dosiahnutie environmentálnych cieľov a predovšetkým programy opatrení boli koordinované v celom správnom území povodia. Z toho dôvodu SR, ktorého územie je súčasťou dvoch medzinárodných správnych území povodí, musí zosúladať svoje postupy a programy opatrení so spracovávaným medzinárodným Plánom manažmentu správneho územia povodia Visla. Z toho vyplýva, že v národnom pláne SÚP sa musia riešiť i tie environmentálne problémy, ktoré by sa pre národné potreby nemuseli nevyhnutne riešiť (napr. znečistenie morí a jeho pobrežných vôd živinami). Takýto prístup má i svoje pozitíva:

- Koordinácia opatrení v celom SÚP (alebo jej časti – prípad hornej Visly) môže zvýšiť efektivitu a účinnosť;
- Zdieľanie skúseností, informácií a transformácia relevantných problémov na úroveň celého správneho územia;

- Zdieľanie národných prístupov a zlepšenie ich kompatibility (napr. odbery vzoriek a metódy hodnotenia, prístupy k definovaniu "dobrého ekologického potenciálu", atď.);
- Zlepšenie komunikačných a informačných tokov (osobitný význam pre včasné varovanie v prípade záplav a havárií);
- Umožnenie spoločného hodnotenia a rozsah cezhraničných problémov vo vzťahu k vode;
- Vytvorenie solidarity medzi krajinami v povodí.

2 Charakterizácia správneho územia povodia Visly

Charakteristiky správneho územia povodia, zhodnotenie dopadu ľudskej činnosti na stav povrchových vôd a podzemných vôd a ekonomická analýza využívania vody boli spracované v rámci etapy II. implementácie RSV 1. plánovacieho cyklu a aktualizované v rámci revidovania analýz vyžadovaných čl. 5 RSV v roku 2013 a 2014.

Do charakterizácie správneho územia povodia v oblasti povrchových vôd v zmysle RSV patrí, charakterizovanie typov útvarov povrchových vôd, ustanovenie typovo špecifických podmienok pre typy útvarov povrchových vôd, identifikácia vplyvov a vyhodnotenie dopadov. Do charakterizácie u podzemných vôd okrem úvodného popisu charakterizácie podzemných vôd spadá doplnujúca charakterizácia, prehľad dopadov antropogénnej činnosti na podzemné vody, prehľad dopadov na zmeny úrovne hladiny vody a dopad znečistenia na kvalitu podzemnej vody .

Uvedené analýzy smerovali k identifikácii vodných útvarov, ktoré sú v riziku alebo v možnom riziku nedosiahnutia environmentálnych cieľov RSV k roku 2021. Výsledky tejto etapy slúžili pre ďalšie etapy prác: návrh programu monitorovania, definovanie významných vodohospodárskych problémov a zostavenie programov opatrení.

2.1 Všeobecný popis správneho územia

2.1.1 Vymedzenie povodia

Severnú a časť západnej hranice čiastkového povodia tvorí štátna hranica Slovenskej republiky s Poľskom. Západná hranica pokračuje na území Slovenska od západných svahov masívu Rysy a pokračuje na juh po západné úbočia Kozieho kameňa (1 255 m n. m.) v Nízkych Tatrách. Odtiaľ sa ťahne východným smerom po kótu Ostrá hora (933 m n. m.) v Levočských vrchoch a pokračuje juhovýchodnou hranicou povodia severovýchodným smerom cez Levočské vrchy po kótu Minčol (1 157 m n. m.) v pohorí Čergov. Tu začína krátka východná hranica, ktorá končí pri obci Obručné na štátnej hranici s Poľskom. Základné charakteristiky čiastkového povodia Dunajca a Popradu sú uvedené v tab. 2.1.1.

Tab. 2.1.1 Základné charakteristiky správneho územia povodia Visly

Plocha správneho územia povodia Visly	226 201 km ²
Plocha medzinárodného povodia Visly	226 201 km ²
Plocha národného správneho územia povodia Visly, vymedzené čiastkovým povodím Dunajec a Poprad	1 950 km ² (GIS 1 959 km ²) ¹
Celková dĺžka rieky Dunajec na území SR	17,0 km (z toho hraničný úsek: 0-9,58; 10,9-14,6; 15,25-17,0)
Celková dĺžka rieky Poprad na území SR	

¹ Plochy povodí podľa GIS – sú vypočítané v ArcView a sú preto odlišné od oficiálnych plôch

	142,5 (z toho hraničný úsek v km: 0 - 26,86; 33,70 - 38,35)
Rieky v správnom území s plochou povodia nad 500 km ²	-
Dlhodobý priem. prietok Dunajca v Červenom Kláštore	30,2 m ³ · s ⁻¹
Dlhodobý priem. prietok Popradu v Mníšku n. Popr.	20,6 m ³ · s ⁻¹
Kraj	Prešovský, Košický
Počet obyvateľov	Rok 2006: 203 642, rok 2010:206 475
Mestá nad 50 000 obyvateľov	Poprad

2.1.2 Využívanie krajiny a krajinná pokrývka

Spôsob využívania krajiny správnom území povodia Visly je prebratý z vrstvy CORINE landcover, ktorá sa vytvára mapovaním povrchu krajiny Európy zo satelitov LANDSAT. Mapovanie povrchu krajiny koordinuje Európska agentúra životného prostredia (EEA) s 6-ročným cyklom aktualizácie. V súčasnosti dostupné informácie o využívaní krajiny sa vzťahujú k roku 2012.

Sumárne údaje o jednotlivých spôsoboch využívania SÚP Visly sú uvedené v tab. 2.1.2, pomerné zastúpenie druhov využívania krajiny v I. hierarchii v tab. 2.1.3. Priestorové zobrazenie využívania krajiny je znázornené na obr.2.1.1.

Tab. 2.1.2 Využívanie krajiny v správnom území povodia Visly

Krajinná pokrývka krajiny v km ² a		SÚP Visla / Dunajec a Poprad	Slovensko
urbanizovaná zástavba	11	62,3	2 328,2
priemysel, komercia a transport	12	911,3	14,3
areály ťažby, skládok a výstavby	13	421,1	2,7
umelá nepoľnohospodárska zeleň	14	450,3	6,2
orná pôda	21	367,1	16 145,8
trvale plodiny	22	0,0	343,5
areály tráv	23	228,5	2 585,6
heterogénne poľnohospodárske areály	24	16 174,0	172,9
lesy	31	699,8	20 015,6
kroviny a trávne areály	32	337,5	2 404,3
holiny s riedkou vegetáciou alebo bez vegetácie	33	6 798,1	68,2
Zamokrené areály	41	0,6	40,6
vnútrozemské vody	51	0,6	327,4
		1 960,8	49 079,8

Tab. 2.1.3 Pomerné zastúpenie druhov využívania krajiny v I. hierarchii v správnom území povodia Visly

Pomerné využívanie krajiny v %		SÚP Visla / Dunajec a Poprad	Slovensko
umelé povrchy	11 - 14	4,36	5,90
poľnohospodárske areály	21 - 24	39,54	39,20
lesné a polo prírodné areály	31 - 33	56,45	56,38
zamokrené areály	41	0,03	0,08
vody	51	0,03	0,67
		100,00	100,00

Z tabuliek vyplýva, že v SÚP Visla majú dominantné postavenie lesné a poloprirodné areály (56,45%).

Obr. 2.1.1 Krajinná pokrývka SÚP Visly – Zdroj – Corine landcover 2012

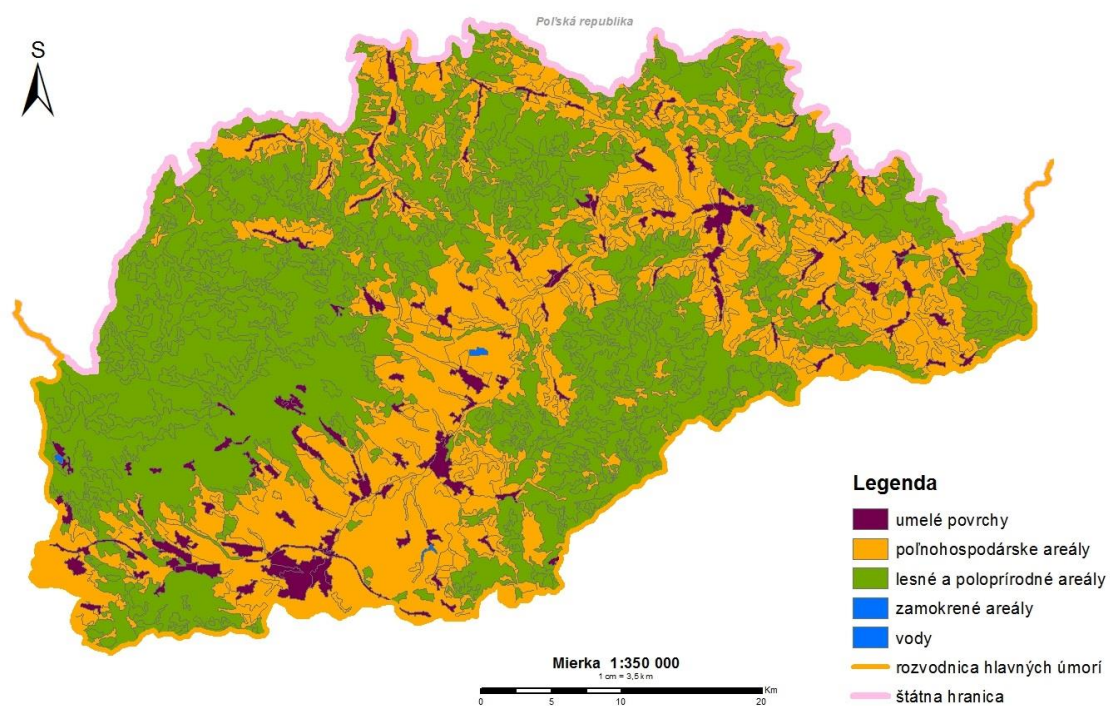

2.1.3 Hydrologické pomery

Správne územie povodia Visly vymedzené čiastkovým povodím Dunajca a Popradu patrí do úmoria Baltského mora. Rieka Poprad je pravostranným prítokom Dunajca a patrí medzi významné prítoky riečnej siete Dunajca. Dunajec pramení v Poľsku na úpätí severných Tatier, je to 251 km dlhý pravostranný prítok Visly. Vzniká sútokom Čierneho Dunajca a Bieleho Dunajca neďaleko mesta Nowy Targ. V mieste kde vchádza na územie Slovenska je to už veľká rieka s plochou povodia 1382 km². Eróznou činnosťou vytvoril Dunajec na našom území v dĺžke 8,5 km prielomovú dolinu - jednu z najkrajších v Európe.

Povodie Dunajca pri sútoku s Vislou má plochu povodia 6804 km². Na území Slovenska sa nachádza 1950 km², z toho Poprad odvádza vodu z územia o rozlohe 1594 km². Rieka Poprad tvorí 82 % povodia Dunajca na Slovensku, preto aj čiastkové povodie má názov: Čiastkové povodie Dunajca a Popradu. Rieka Poprad vyteká z Popradského plesa vo Vysokých Tatrách. Do Dunajca ústí neďaleko mesta Nowy Sacz a v ústí má plochu povodia 2075 km².

Obe rieky vytvárajú na určitých úsekoch štátnu hranicu s Poľskom. Poprad vytvára dva hraničné úseky v celkovej dĺžke 31,51 km. Je to úsek od Mníšku nad Popradom po Čirč, ktorý je prerušený 6,5 km úsekom kde štátna hranica neprechádza cez rieku. Dunajec vytvára 15,03 km dlhý úsek štátnej hranice medzi Spišskou Starou Vsou a Lesnicou.

Na území Slovenska nemajú rieky Dunajec a Poprad prítoky s plochou povodia nad 500 km².

Hydrologický režim vyjadrujú charakteristiky priemerných hodnôt odtoku a zrážok v reprezentatívnom období 1961-2000, výskyt a frekvencia extrémnych hodnôt a rozdelenie odtoku v roku.

Tab. 2.1.4 Základné hydrologické charakteristiky povodia na území SR

Tok	Plocha	Qa	Staničenie
	km ²	m ³ .s ⁻¹	
Poprad začiatok štátnej hranice	1473,3	16,7	38,30
Poprad koniec štátnej hranice	1889,2	20,6	0,00
Dunajec začiatok štátnej hranice	1268,4	25,9	16,72
Dunajec koniec štátnej hranice	1487,6	30,2	0,00

Hydrologická bilancia

Údaje o priemernom odtoku a zrážkach patria k základným informáciám o vodnom potenciáli povodia. Porovnanie hydrologickej bilancie s bilanciou správneho územia povodia Visly nie je možné z dôvodu absencie údajov. Preto hodnoty na Dunajci a Poprade porovnáme s hodnotami pre celé územie Slovenska. Hodnoty týchto charakteristík uvádza tab. 2.1.5. Na našom území má čiastkové povodie Dunajca a Popradu oproti územiu SR vyššie zrážky (o 17%) a podstatne vyšší odtok (o 77%). Tretia zložka vodnej bilancie je nižšia (o 11%). Priestorové rozdelenie zrážok je zobrazené na obr. 2.1.2 a odtoku na obr. 2.1.3.

Tab. 2.1.5 Hydrologická bilancia v čiastkovom povodí Dunajca a Popradu (obdobie: 1961 - 2000)

Čiastkové povodie	Plocha	Zrážky (P)	Odtok (O)	P-O
	km ²	mm	mm	mm
Dunajec a Poprad	1950	868	418	450
SR	49014	743	236	506

Obr. 2.1.2 Mapa zrážok

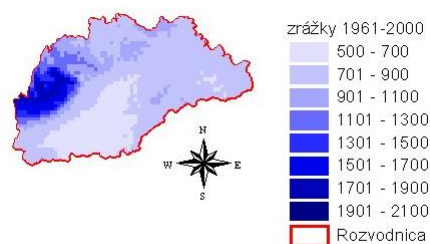

Obr. 2.1.3 Mapa odtoku

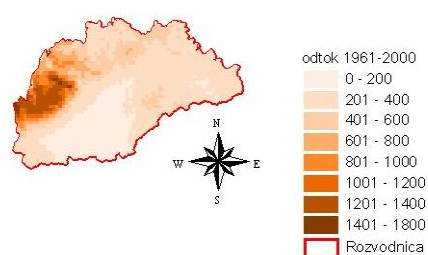

Rozdelenie odtoku v roku

Rozdelenie vodnosti v roku charakterizuje časová zmena priemerných mesačných prietokov. Pre povodie Dunajca a Popradu je charakteristický odtokový režim s maximálnymi priemernými mesačnými prietokmi v jarno - letnom období (mesiace máj a jún) a s najmenšími priemernými mesačnými prietokmi v zimnom období (mesiace január a február) – je to typický režim horských tokov.

Tab. 2.1.6 Priemerné mesačné prietoky vo vodomerných staniách na tokoch Dunajec a Poprad

Tok – profil	11	12	1	2	3	4	5	6	7	8	9	10	Qa
Dunajec -Č Kláštor	15,6	16,4	14,7	15,6	30,6	42,3	42,4	44,8	43,0	33,8	25,9	19,8	29,8
Poprad – Matejovce	2,72	2,36	1,98	2,14	3,69	4,80	6,76	6,69	5,28	3,95	3,30	3,19	3,91
Poprad – Chmelnica	9,12	8,31	7,40	8,26	17,1	24,3	23,7	23,0	19,4	14,5	11,0	10,8	14,8

Režim veľkých vôd

Najpoužívanejšou charakteristikou režimu veľkých vôd je kulminačný prietok povodňovej vlny. Významnosť kulminačnej vlny hodnotíme priemernou dobou v priebehu ktorej možno očakávať dosiahnutie, alebo prekročenie uvedenej hodnoty – tzv. N-ročný prietok. Tieto hodnoty v povodí Dunajca a Popradu uvádza tab. 2.1.7.

Podobne ako v rozdelení vodnosti počas roka, prevláda v povodí Dunajca a Popradu najväčší odtok v neskorom jarnom a letnom období, aj výskyt kulminačných prietokov sa sústreďuje do jarno letného obdobia. Povodne v tomto období sú typické väčšími objemami, nakoľko ide spravidla o povodne z topiaceho sa snehu, príp. povodne zmiešaného typu z topiaceho sa snehu a dažďa.

Uvedené hodnoty kulminačných prietokov sú výsledkom štatistického spracovania vo vodomerných staniách. N-ročné prietoky boli preverené novým spracovaním v roku 2005.

Tab. 2.1.7 N-ročné prietoky vo vodomerných staniách na tokoch Dunajec a Poprad

Tok-profil	Plocha povodia km ²	1	2	5	10	20	50	100
Dunajec – Červený Kláštor	1469,1	250	420	680	900	1130	1460	1700
Poprad - Matejovce	311,1	40	60	96	130	165	228	280
Poprad – Chmelnica	1262,4	135	200	310	410	510	680	820

Režim malej vodnosti

Malá vodnosť je fáza hydrologického režimu počas ktorej prietok v toku je tvorený vyčerpávaním zásob podzemných vôd. Trvanie malej vodnosti je súvislé časové obdobie počas ktorého je prietok menší ako vhodne zvolená prahová hodnota, ktorá vyplýva z vodohospodárskych úvah, alebo z hraníc klasifikácie vodnosti toku.

Malá vodnosť so zvolenou prahovou hodnotou prietoku je charakterizovaná prietokovými a neprietokovými charakteristikami. Malá vodnosť v povodí Dunajca a Popradu je sústredená do zimnej prietokovej depresie s minimom v mesiaci január a február.

Spracovanie prietokových charakteristík malej vodnosti si nevyžaduje zvolenie prahovej hodnoty a preto sa používa pri základnej hydrologickej charakteristike toku. Najpoužívanejšou prietokovou charakteristikou malej vodnosti je 355 denný prietok za zvolené obdobie. Je výsledkom štatistického spracovania radu priemerných denných prietokov za zvolené obdobie. Udáva hodnotu prietoku, ktorá vo zvolenom období bola zabezpečená v priemere 355 dní v roku. Tab. 2.1.7 udáva M - denné prietoky v období 1961-2000. Prietok Q_{355} dosahuje v uvedených profiloch hodnoty 22 až 31% dlhodobého priemerného ročného prietoku z obdobia 1961 – 2000 (Q_a)₁₉₆₁₋₂₀₀₀.

Tab. 2.1.8 M - denné prietoky vo vodomerných staniách na tokoch Dunajec a Poprad

Tok	Profil	Qa [m ³ .s ⁻¹]	M - denné prietoky [m ³ .s ⁻¹]						
			30	90	180	270	330	355	364
Dunajec	Červený Kláštor	29,8	61,3	35,0	21,9	13,1	9,00	6,70	4,29
Poprad	Matejovce	3,91	7,70	4,71	2,95	2,07	1,55	1,23	1,02
Poprad	Chmelnica	14,8	32,2	17,3	10,0	6,34	4,59	3,59	2,68

2.1.3 Klimatické pomery

Územie Slovenska leží v miernom klimatickom pásme s pravidelným striedaním ročných období, čo je typickým znakom stredných zemepisných šírok. Kombináciou teplotných kritérií, zrážkových úhrnov, indexu zavlažovania, ale aj fenologických ukazovateľov bola vypracovaná (autori: V. Karský, M. Konček, Š. Petrovič a F. Rein) mapa klimatických oblastí Československa. Je rozdelená na tri klimatické oblasti:

- A - **teplá oblasť** - počet letných dní v roku nad 50, začiatok žatvy ozimnej raži pred 15. júlom. Má 6 podoblastí podľa indexu zavlažovania a priemernej januárovej teploty[^]
- B - **mierne teplá oblasť** - počet letných dní pod 50, začiatok žatvy ozimnej raži po 15. júli, horná hranica je júlová izoterma 16 °C. Má desať podoblastí podľa indexu zavlažovania, nadmorskej výšky, januárovej teploty aj geomorfologického charakteru.
- C - **chladná oblasť** - priemerná teplota júla je pod 16 °C. Má 3 podoblastí:
 - Cj - **mierne chladná** - júlová teplota 12 - 16 °C,
 - Cj - **chladná** - júlová teplota 10 - 12 °C,
 - C3 - **studená, horská** - júlová teplota pod 10 °C

Priestorové zobrazenie klimatických oblastí na Slovenku dokumentuje obr.2.1.4.

Obr. 2.1.4 Klimatické oblasti SR – Zdroj: Atlas krajiny Slovenska

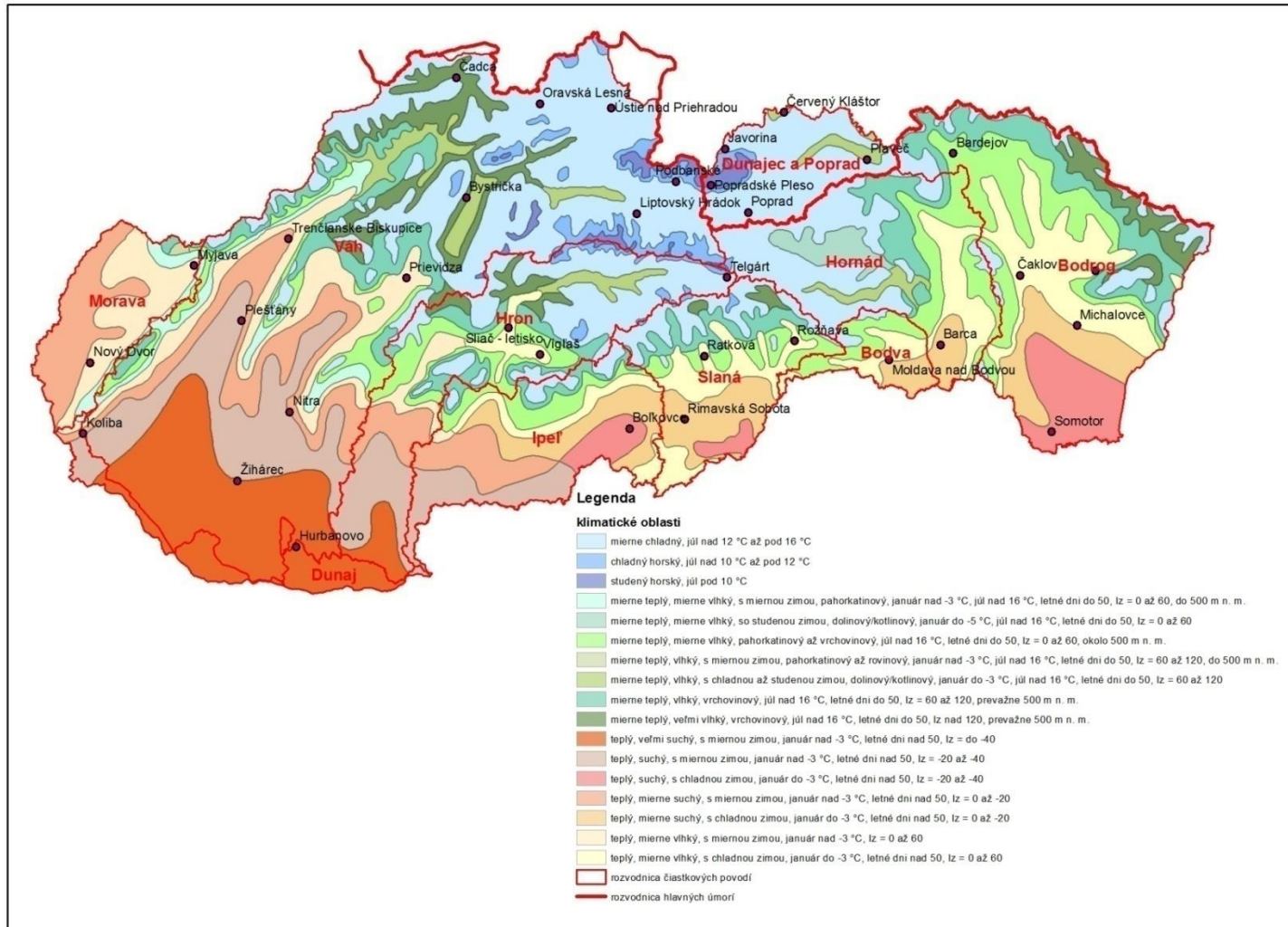

2.2 Povrchové vody

2.2.1 Kategórie vodných útvarov

Jedným z prvých krokov charakterizácie správneho územia povodia v zmysle RSV je rozčlenenie povrchových vôd do kategórií (rieky, jazerá, brakické alebo pobrežné vody, umelé alebo výrazne zmenené vodné útvary) a následne rozdelenie vodných útvarov v každej kategórii do typov. V podmienkach SR vymedzenými kategóriami sú len rieky – vrátane riek so zmenenou kategóriou. Jazerá s veľkosťou nad 10 km² sa v SR nenachádzajú a vzhľadom na vnútrozemské situovanie SR – ani pobrežné alebo brakické vody). Výrazne zmenené vodné útvary sú uvádzané v kapitole 5.1.5.

2.2.2 Typológia a referenčné podmienky

Typológia riek

Jednotlivé typy útvarov povrchových vôd boli pre potreby spracovania 1. Vodného plánu Slovenska vymedzené na základe abiotických deskriptorov definovaných podľa systému A (Príloha II RSV) a následne boli pre ne spracované klasifikačné schémy (nariadenie vlády SR č. 269/2010 Z. z. v znení neskorších predpisov).

Pre potreby overenia klasifikačných schém pre jednotlivé typy tokov bolo potrebné klasifikačné schémy validovať pomocou biologických dát získaných z výsledkov z monitorovania vodných útvarov povrchových vôd. Základom procesu biologickej validácie bolo štatistické spracovanie údajov (abiotických, biologických, chemických a pod.), na základe ktorého bolo možné určiť jednotlivé hraničné hodnoty pre vybrané metriky jednotlivých biologických prvkov kvality pre jednotlivé typy.

V rámci overovania a aktualizácie klasifikačných schém zostala abiotická typológia v kategórii rieky ako strešná. Jednotlivé biologické podtypy sa určili už priamo v klasifikačných schémach pre konkrétne metriky a konkrétne prvky (biologické spoločenstvá). V rámci biologických prvkov kvality sa sledovali bentické bezstavovce, ryby, fytoplanktón, fytobentos a vodné makrofyty. Každé spoločenstvo vodných organizmov má svoje špecifické vlastnosti, preto sa pristupovalo k validácii rôznymi spôsobmi. Výsledky biologickej validácie pre jednotlivé biologické prvky - bentické bezstavovce, ryby, fytoplanktón, fytobentos a vodné makrofyty sú uvedené v nasledujúcom texte.

Na základe analýz, testovania a overovania spoločenstva **bentických bezstavovcov** z pohľadu hodnotenia ekologického stavu sa ukázalo, že klasifikačné schémy pre typy malých tokov v Karpatskom ekoregiónu (K2M, K3M, K4M), poskytujú spoľahlivé výsledky a nie je potrebné ich aktualizovať. Tento záver bol potvrdený aj medzinárodným procesom interkalibrácie. V prípade stredne veľkých tokov (K2S, K3S) sa zredukoval počet metrík, vypustila sa metrika charakterizujúca podiel trofickej skupiny drvičov.

V súvislosti s aktualizáciou vodných útvarov sa navrhol nový typ K3S.

Pre **spoločenstvo rýb** bola vytvorená samostatná ichtyologická typológia (Hensel, 2001). Na jej vytvorenie sa použilo zoogeografické členenie ichtyofauny Slovenska a zonácia tečúcich vôd. Pre účely národnej metodiky stanovenia ekologického stavu vôd podľa rýb majú referenčné podmienky podobu modelových (teoretických) spoločenstiev, a to pre každý z 23 typov tokov zvlášť. Modelové spoločenstvo pritom predstavuje také druhové zloženie a relatívnu denzitu jednotlivých druhov, aké by sa v danom type toku pravdepodobne vyskytovalo, keby tento tok nebol vystavený žiadnym antropickým tlakom, resp. nebol by narušený žiadnymi antropogénnymi disturbanciami. Ichtyologická typológia je viac menej totožná s abiotickou typológiou typológiou (Príloha 2.1).

Na základe prehodnotenia **fyto bentosu** z pohľadu hodnotenia ekologického stavu sa ukázalo, že klasifikačné schémy pre typy malých tokov (K2M, K3M, K4M), stredných tokov (K2S, K3S) a veľkých tokov (K3V, K2V) poskytujú spoľahlivé výsledky a nie je potrebné ich aktualizovať. Tento záver bol potvrdený aj medzinárodným procesom interkalibrácie.

Metodika hodnotenia ekologického stavu na základe **makrofytov** bola testovaná na základe rozšírenej databázy výsledkov a zároveň prešla procesom interkalibrácie na medzinárodnej úrovni.

Klasifikačné schémy pre skupinu typov K2S, K2V a K3V bolo pre Slovensko navrhnuté zníženie hodnoty pomeru ekologickej kvality medzi prvou a druhou triedou ekologického stavu. Navrhované zníženie nebolo zo strany Slovenska akceptované a boli ponechané pôvodné prísnejšie hodnoty. Pre zvyšnú skupinu typov tokov (K3M, K3S, K4M) sa uskutočnilo testovanie a následne boli vypracované nové klasifikačné schémy.

Podrobné výsledky biologickej validácie sú dostupné v správe /28/.

V nadväznosti na uskutočnenú biologickú validáciu bolo celkovo bolo v SÚP Visla identifikovaných 6 typov útvarov povrchových vôd (vrátane podtypov) na tokoch s plochou povodia nad 10 km². Prehľad typov v správnom území povodia Visla dokumentuje tab. 2.2.1.

Tab. 2.2.1 Druh a počet typov pre rieky v správnom území povodia Visla

Kód typu	Kód podtypu	Počet typov	Názov typu / podtypu
K3M	-	43	Malé toky v nadmorskej výške 500 - 800 m v Karpatoch
K4M	-	26	Malé toky v nadmorskej výške nad 800 m v Karpatoch
K3S	-	2	Stredne veľké toky v nadmorskej výške 500 - 800 m v Karpatoch
K2S		1	Stredne veľké toky v nadmorskej výške 200 – 500 m v Karpatoch
K3V	P1 (K3V)	1	Stredná časť toku Poprad v nadmorskej výške 500 - 800 m v Karpatoch
K3V	P2 (K3V)	1	Dolná časť toku Poprad v nadmorskej výške 500 - 800 m v Karpatoch

V SÚP Visla má najvyššie zastúpenie typ K3M (43 VÚ) a K4M (26 VÚ). Priemerná dĺžka vodného útvaru v SÚP Visla 11,4 km.

Výsledky biologickej validácie boli premietnuté do NV č. 269/2010 Z. z. ktorým sa ustanovujú požiadavky na dosiahnutie dobrého stavu vôd – v znení neskorších predpisov.

Referenčné podmienky

Základným princípom hodnotenia ekologického stavu je typová špecifickosť a porovnanie zmien kvality prostredia s referenčnými hodnotami. Referenčné hodnoty odrážajú stav prostredia bez antropogénneho ovplyvnenia, alebo len s minimálnym ovplyvnením. Stanovenie referenčných hodnôt a hraníc jednotlivých tried ekologického stavu pre biologické prvky kvality (bentické bezstavovce, makrofyty, fyto-bentos, fytoplanktón a ryby), fyzikálno-chemické a hydromorfologické podporné prvky kvality vrátane ich harmonizácie je základom pre hodnotenie stavu útvarov povrchových vôd.

Na Slovensku boli referenčné hodnoty odvodené kombináciou niekoľkých metód. Počas prieskumov v rokoch 2003 - 2006 sa získali údaje z referenčných alebo najlepších dostupných lokalít. Tieto lokality boli vyberané na základe vopred zvolených kritérií a overené terénnymi prieskumami. Referenčné lokality boli však dostupné len pre niekoľko typov tokov, a to najmä malých a stredných tokov vo vyšších nadmorských výškach. Spomedzi 22 typov útvarov povrchových tokov bolo referenčnými lokalitami pokrytých iba jedenásť.

Pre typy, ktoré neboli reprezentované referenčnými lokalitami, sa použilo pre získanie referenčnej hodnoty buď modelovanie (fyto-bentos, bentické bezstavovce), odborný odhad (fytoplanktón, a makrofyty) alebo ich kombinácia (bentické bezstavovce). Pri týchto metódach sa využili údaje z najlepších dostupných lokalít a údaje získané monitorovaním povrchových vôd. Zároveň sa využili aj poznatky z procesu interkalibrácie biologických metód a klasifikačných schém. Referenčné hodnoty pre ryby boli stanovené odborným odhadom s využitím dostupných historických údajov.

Typológia jazier

Na území SR sa prirodzené jazerá s veľkosťou plochy väčšou ako 0,5 km² nenachádzajú.

Typológia vodných nádrží - vodných útvarov so zmenenou kategóriou

Na území SR sa prirodzené jazerá s veľkosťou plochy väčšou ako 0,5 km² nenachádzajú. Do tejto kategórie bolo zaradených 23 vodných nádrží, identifikovaných ako vodné útvary so zmenenou kategóriou, žiadna z nich sa nenachádza v SÚP Visla.

2.2.3 Vymedzenie vodných útvarov

Útvar povrchových vôd je vymedziteľný a významný prvok povrchovej vody, ktorý je určený za základnú jednotku RSV. Z toho dôvodu sa všetky hodnotenia a aktivity RSV (napr. hodnotenie stavu vôd, konečné vymedzenie výrazne zmenených vodných útvarov, opatrenia na zlepšenie stavu, atď.) vzťahujú na jednotku vodného útvaru.

Vo vymedzení útvarov povrchových vôd v kategórii „rieky“ došlo od vydania 1. Vodného plánu k zmenám. Potreba zmien vyplynula v nadväznosti na vykonanú biologickú validáciu typológie a lepšieho poznania stavu a kvality útvarov povrchových vôd. Vo všeobecnosti tieto zmeny predstavujú v niektorých prípadoch posun hraníc vodných útvaroch alebo zlučovanie a združovanie vodných útvarov. Aplikované kritéria pre združovanie vodných útvarov k VÚ vyššieho rádu (k VÚ v povodí ktorého sa nachádzali) – boli nasledovné:

- dĺžka rieky pod 8 km
- plocha povodia rieky pod 10 km² (vypočítaná v prostredí GIS)
- bez významných vplyvov
- krátke melioračné alebo priesakové kanále
- vodné útvary suché alebo čiastočne zasypané.

V niektorých prípadoch boli na krátkych tokoch s viacerými vymedzenými vodnými útvarmi zlučované do 1 vodného útvaru – s typom VÚ prevládajúcej dĺžky.

Útvary povrchových vôd na riekach (tečúcich vôd)

V SÚP Visly je pre 2. plánovací cyklus v tejto kategórii vymedzených 74 VÚ so sumárnou dĺžkou 840,9 km.

Prehľad počtu vodných útvarov podľa jednotlivých typov v správnom území dokumentuje tab. 2.2.2. Menovitý zoznam vodných útvarov s príslušným kódom a typom je uvedený v prílohe 5.1 obsahujúcej tiež vyhodnotenie stavu. Situovanie jednotlivých vodných útvarov zobrazuje mapová príloha 2.1.

Tab. 2.2.2 Prehľad počtu vodných útvarov kategórie riek v SÚP Visla podľa jednotlivých typov

Typ	Počet vodných útvarov
K3M	43
K4M	26
K3S	2
K2S	1
P1 (K3V)	1
P2 (K3V)	1
Spolu	74

Rozdelenie počtu vodných útvarov a celkovej dĺžky vodných útvarov podľa typov pre jednotlivé SÚP dokumentujú obr. 2.2.1 a 2.2.2. V SÚP Visla má najvyššie zastúpenie typ K3M (43 VÚ) a K4M (26 VÚ). Priemerná dĺžka vodného útvaru v správnom území je 11,36 km.

Obr. 2.2.1

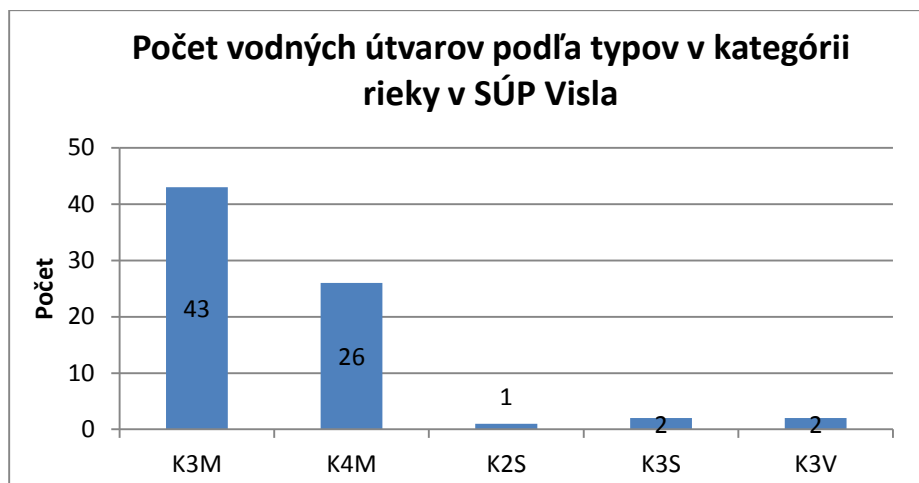

Obr. 2.2.2

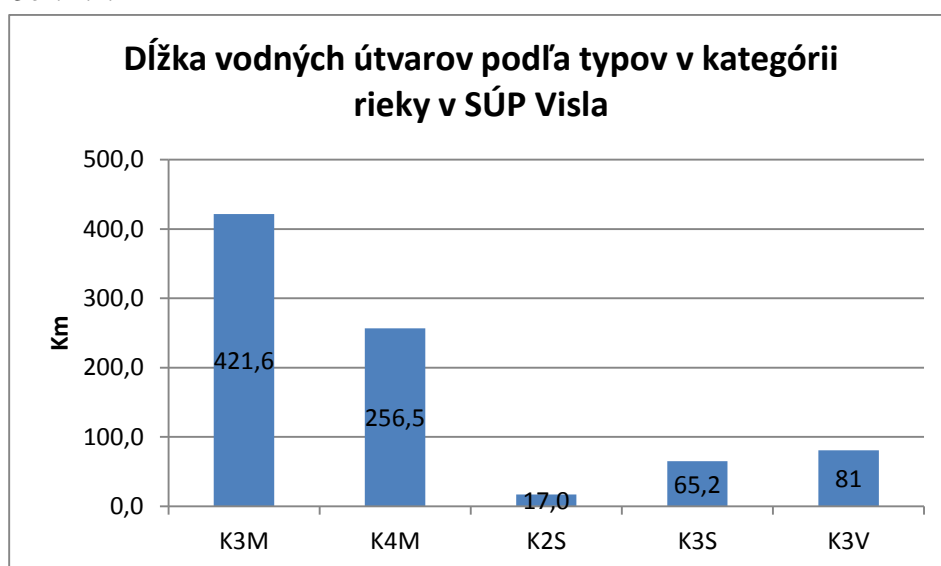

Útvary povrchových vôd na riekach so zmenenou kategóriou (stojatých vôd)

Táto kategória vodných útvarov sa v tomto SÚ povodia nenachádza.

Sumárny prehľad vymedzených útvarov povrchových vôd v SÚP Visly a celkom za SR obsahuje tab. 2.2.3.

Tab. 2.2.3 Sumárny prehľad počtu a dĺžky útvarov povrchových vôd

SÚP / čiastkové povodie	Rieky		Jazerá	Vodné nádrže so zmenenou kategóriou	Spolu
	Počet	Dĺžka v km			
SUP Visla	74	840,85	0	0	74
SR	1487	17794,3,0	0	23	1510

2.3 Podzemné vody

2.3.1 Vymedzenie útvarov podzemných vôd

V charakterizácii podzemných vôd došlo od vydania 1.Vodného plánu Slovenska k zmenám. Základom týchto zmien boli výsledky podkladovej štúdie „Kvantitatívne a kvalitatívne hodnotenie útvarov podzemnej vody“, časť I. doplnenie hydrogeologickej charakterizácie útvarov podzemnej vody vrátane útvarov geotermálnej vody spracovanej na GÚDŠ Bratislava v roku 2013 /7/. Zmeny sa týkali počtu vymedzených vodných útvarov a doplnenia ďalších parametrov do hydrogeologickej charakterizácie. Pre druhý plánovací cyklus je celkovo vymedzených 102 vodných útvarov (o 1 VÚ viac oproti 1.cyklu). Z tohto počtu je 16 útvarov podzemných vôd je vymedzených v kvartérnych sedimentoch, 59 útvarov podzemných vôd v predkvartérnych horninách a 27 útvarov podzemných vôd (geotermálne vody – geotermálne štruktúry).

Cieľom doplnujúcej charakterizácie bolo z hľadiska hydrogeologickej charakterizácie útvarov podzemných vôd doplniť ďalšie parametre. V prvom rade sa jednalo o priebeh hladín podzemnej vody pod úrovňou terénu (dôležitý najmä z hľadiska ochrany podzemnej vody pred potenciálnym prienikom kontaminantov), odhad smerov prúdenia a filtračné vlastnosti horninového prostredia jednotlivých ÚPzV: koeficient filtrácie, koeficient transmisivity a koeficient zásobnosti. Všetky tieto údaje boli spracované do rastrovej dátovej vrstvy s rozmerom rastra 200x200 m a pre každý útvar podzemnej vody spolu so základnými charakterizačnými hodnotami priestorovej štatistiky údajov.

Doplnujúce charakteristiky útvarov podzemných vôd slúžili pre potreby hodnotenia stavu útvarov podzemnej vody.

Podrobné informácie obsahuje podkladová štúdia /7/.

V SÚP Visla sú vymedzené 4 útvary podzemných vôd. Z toho 1 útvar podzemných vôd v kvartérnych sedimentoch, 3 útvary podzemných vôd v predkvartérnych horninách – pozri tab. 2.3.1. Ich situovanie na území SR dokumentujú mapové prílohy 2.2 – pre útvary podzemných vôd v kvartérnych sedimentoch, 2.3 – pre útvary v predkvartérnych sedimentoch.

U geotermálnych štruktúr s veľmi hlbokým obehom podzemných vôd nie je možné jednoznačné priradenie útvarov geotermálnych vôd k oblastiam povodia. Uvedené pričlenenie je len s ohľadom na majoritné zastúpenie útvaru v oblasti povodia.

Tab. 2.3.1 Prehľad útvarov podzemných vôd v SÚP Visly

Kód útvaru	Názov útvaru	Plocha [km ²]	Dominantné zastúpenie kolektora	Priepustnosť
Útvary podzemných vôd v kvartérnych sedimentoch				
SK1001000P	Medzizrnové podzemné vody kvartérnych sedimentov Dunajca a Popradu	420,759	glacigénne sedimenty (morény), glaciáluviálne sedimenty - kamenité štrky, piesčité štrky, aluviálne a terasové štrky, piesčité štrky a piesky	pórová
Útvary podzemných vôd v predkvartérnych horninách				
SK200420FK	Puklinové a krasovo - puklinové podzemné vody severnej časti Kozích chrbtov	72,418	dolomity a vápence, zlepenice, kremence, brekcie, pieskovce, bridlice	krasovo-puklinová a puklinová
SK200440KF	Dominantné krasovo - puklinové podzemné vody Tatier čiastkového povodia Dunajca a Popradu	191,239	vápence a dolomity	krasovo-puklinová

Kód útvaru	Názov útvaru	Plocha [km ²]	Dominantné zastúpenie kolektora	Priepustnosť
SK2004700F	Puklinové podzemné vody Podtatranskej skupiny a flyšového pásma čiastkového povodia Dunajca a Popradu	1707,204	striedanie ílovcov a pieskovcov (flyš), slieňovce	puklinová
Útvary geotermálnych vôd				
- *	Levočská panva			

Vysvetlenie: * - Prevažná časť územia útvarov geotermálnych vôd „Levočská panva“ s kódmi SK200140FK a SK300150FK sa nachádza v čiastkovom povodí Hornádu. Z toho dôvodu sú priradené k SÚP Dunaja.

Prehľad počtu útvarov podzemných vôd v správnom území uvádza tab. 2.3.2.

Tab. 2.3.2 Prehľad počtu útvarov podzemných vôd v SÚP Visly a ich rozloha

Správne územie povodia	Útvary podzemných vôd					
	v kvartérnych sedimentoch		v predkvartérnych horninách		geotermálne štruktúry	
	Počet	Plocha (km ²)	Počet	Plocha (km ²)	Počet	Plocha (km ²)
Visla	1	420,76	3	1 970,86		
SR	16	10 646,80	59	49 076,14	27	17 628,69

2.4 Prehľad významných vodohospodárskych problémov

Významné vodohospodárske problémy charakterizujú tlaky - vplyvy pôsobiace na vodné prostredie, ktoré ohrozujú dosiahnutie environmentálnych cieľov RSV daného plánovacieho cyklu, resp. spôsobujú riziko ich nedosiahnutia. V čiastkových povodiach je potrebné takýmto vplyvom venovať najväčšiu pozornosť. Členenia vodohospodárskych problémov pre 2.cykus plánovania je nasledovný:

Povrchové vody

- Organické znečistenie
- Znečistenie živinami
- Znečistenie prioritnými látkami a chemickými látkami relevantnými pre SR
- Hydromorfologické zmeny

Podzemné vody

- Zmena kvality podzemných vôd
- Zmena kvantity podzemných vôd.

Administratívnym nástrojom na riešenie identifikovaných významných vodohospodárskych problémov (VVP) sú plány manažmentu povodí a programy opatrení. Identifikované VVP sú preto hlavným pilierom tvorby plánov manažmentu povodí a programov opatrení. Na elimináciu VVP a dosiahnutie cieľov, ktoré sú špecifikované v kapitole 6 sú navrhnuté opatrenia v programoch opatrení.

Okrem uvedených identifikovaných významných vodohospodárskych problémov je potrebné sa venovať i iným aktivitám a novo vznikajúcim problémom.

2.4.1 Iné významné aktivity a novo vznikajúce problémy

Od prijatia prvých plánov v roku 2009 sa zintenzívnili práce na všetkých úrovniach manažmentu vôd v preskúvaní ďalších tém, s cieľom zistiť ich význam a relevanciu pre správne územia (SÚ) povodí. Táto kapitola poskytuje prehľad o týchto témach a ich súčasný stav s ohľadom na:

- Potenciál formálne definovať konkrétnu tému za významný vodohospodársky problém;
- Aspekty ich integrácie do existujúcich významných vodohospodárskych problémov;
- Identifikácia vedomostných nedostatkov a ďalších požiadaviek na výskum.

Napriek tomu, že tieto témy nie sú formálne definované za významný vodohospodársky problém, aktivity pre ich vhodné odpovedajúce riešenie na úrovni povodií už prebiehajú alebo sa plánujú.

Integrácia s ostatnými sektorovými politikami

Proces integrácie sektoru voda s ďalšími sektorovými politikami získava zvýšenú pozornosť a je podporovaný EÚ Blueprint na ochranu európskych vodných zdrojov² a tiež Dunajskou deklaráciou 2010.

Integrácia sektoru voda s rozvojom hydroelektrární. Na úrovni MKOD bol zahájený v roku 2011 vypracovaním dvoch dokumentov: "Hodnotiaca správa o výrobe vodnej energie v povodí Dunaja³" a "Zásady pre udržateľný rozvoj vodných elektrární v povodí Dunaja⁴". Zásady pre vodné elektrárne okrem iného načrtávajú ako sa vysporiadať s existujúcimi hydroelektrárnami, prístupmi k strategickému plánovaniu nového rozvoja hydroelektrární, návrhom a realizáciou zmierňujúcich opatrení. Dokument je priamo aplikovateľný i pre národné účely.

Na národnej úrovni je spracovaná aktualizácia koncepcie využívania hydroenergetického potenciálu vodných tokov SR, s cieľom zosúladiť perspektívne možnosti ďalšieho využitia HEP s ekologickými podmienkami dotknutých útvarov povrchových vôd tak, aby sa zamedzilo zhoršeniu ich ekologického stavu.

Pokiaľ ide o **poľnohospodárstvo**, dialóg medzi zainteresovanými stranami a sektorom voda bol zosilnený v rámci špecifických podujatí organizovaných MKOD, zapojením hlavných business podnikov a odvetví poľnohospodárstva do potreby vytvoriť udržateľnejšie nástroje výroby. Na národnej úrovni prebieha dialóg na úrovni MŽP SR a MPRV SR k implementácii smernice 91/676/EHS o ochrane vôd pred znečistením dusičnanmi z poľnohospodárskych zdrojov a k príprave programu rozvoja vidieka na obdobie 2014-2020 v súvislosti s uplatnením podpory pre poľnohospodárov spojenej s rámcovou smernicou o vode.

I v rámci samotného sektoru voda je potrebná integrácia, a to problematiky **povodní** – predstavujúcich hrozbu pre ľudské zdravie a bezpečnosť do implementácie RSV. Táto problematika je popísaná v kapitole 9.

Ďalšiu nevyhnutnú integráciu do RSV predstavuje **rámcová smernica o morskej stratégii 2008/56/ES (MSFD)**. Jej zámerom je účinnejšie chrániť morské prostredie v celej Európe s cieľom dosiahnuť dobrý environmentálny stav morských vôd EÚ do roku 2020. Napríklad opatrenia prijaté v rámci SÚP Dunaja budú znižovať znečistenie Čierneho mora a chrániť ekosystémy v jeho pobrežných a brakických vodách. Preto RSV a MSFD sú vzájomne úzko prepojené, čo vyžaduje koordináciu súvisiacich úloh.

Tieto sektorové politiky sú úzko prepojené s jednotlivými významnými vodohospodárskymi problémami. Infraštruktúrne projekty (napr. pre lodnú dopravu, hydroelektrárne a protipovodňové opatrenia) majú osobitný význam pre významné vodohospodárske problémy "Hydromorfologické zmeny", zatiaľ čo poľnohospodárska výroba a znečistenia morí sú špecifickou otázkou pre významné vodohospodárske problémy "Organické znečistenie", "Znečistenie živinami", "Znečistenie nebezpečnými látkami" a musia byť riešené zodpovedajúcim spôsobom v rámci každého definovaného problému.

Invázne druhy (IAS) - Tieto sú hodnotené v kapitole 4.1.5.

Nedostatok vody a sucho - Súčasný stav v tejto problematike je popísaný v kapitole 9.

Adaptácia na klimatickú zmenu - Súčasný stav v tejto problematike je popísaný v kapitole 9.

² COM(2012) 673 final

³ http://www.icpdr.org/main/sites/default/files/nodes/documents/hydropower_assessment_report_danube_basin_-_final.pdf

⁴ http://www.icpdr.org/main/sites/default/files/nodes/documents/icpdr_hydropower_final.pdf

http://www.vuvh.sk/rsv2/download/02_Dokumenty/12_Publikacie/Guiding_Principles_Sustainable_Hydropower-final_SK.pdf - slovenský preklad

3 Register chránených území

Register chránených území obsahuje zoznam chránených území, ktoré sú definované v § 5 zákona č. 364/2004 Z. z. o vodách a o zmene zákona SNR č. 372/1990 Zb. o priestupkoch v znení neskorších predpisov (vodný zákon) v znení neskorších predpisov (ďalej len „zákon č. 364/2004 Z. z. o vodách v znení neskorších predpisov“), vrátane území určených pre ochranu biotopov alebo druhov rastlín a živočíchov, pre ktoré je udržanie alebo zlepšenie stavu vôd dôležitým faktorom ich ochrany. Súčasťou registra je odkaz na príslušnú legislatívu na národnej i medzinárodnej úrovni, ktorá bola podkladom pri ich vymedzovaní. Register chránených území obsahuje:

- Chránené oblasti určené pre odber pitnej vody (Ochranné pásma vodárenských zdrojov, Povodia vodárenských tokov, Chránené vodohospodárske oblasti),
- Chránené oblasti určené na rekreáciu vrátane vôd vhodných na kúpanie (vody na rekreáciu nie sú v SR osobitne definované a vymedzené),
- Chránené oblasti citlivé na živiny (Citlivé oblasti a Zraniteľné oblasti),
- Chránené územia európskej sústavy chránených území (Natura 2000) vyhlásených podľa smernice 92/43/EHS a smernice Európskeho parlamentu a Rady 2009/147/ES o ochrane voľne žijúceho vtáctva, národnej sústavy chránených území a území medzinárodného významu (vrátane mokradí),
- Chránené oblasti určené pre chov hospodársky významných vodných druhov,
- Ochrana sladkých povrchových vôd vhodných pre život a reprodukciu pôvodných druhov rýb.

Situovanie chránených území v SR dokumentuje mapová príloha 3.1. Stručný popis jednotlivých druhov chránených oblastí uvádzajú nasledujúce podkapitoly.

3.1 Chránené oblasti určené pre odber pitnej vody

V SR sú určené 3 druhy chránených oblastí určených pre odber pitnej vody, a to:

- ochranné pásma vodárenských zdrojov – v zmysle § 32 zákona č. 364/2004 Z. z. o vodách v znení neskorších predpisov sú určené rozhodnutím orgánu štátnej vodnej správy na základe záväzného posudku orgánu na ochranu zdravia, s cieľom zabezpečiť ochranu výdatnosti, kvality a zdravotnej bezchybnosti vody vo vodárenskom zdroji.
- povodia vodárenských tokov - v SR je vyhlásených 102 vodárenských tokov – z toho 14 sa nachádza v SÚP Visly. Vodárenské toky sú využívané alebo využiteľné ako vodárenské zdroje na odber pitnej vody, ich zoznam je uvedený vo vyhláske MŽP SR č. 211/2005 Z. z., ktorou sa ustanovuje zoznam vodohospodársky významných vodných tokov a vodárenských vodných tokov.
- chránené vodohospodárske oblasti (CHVO) – v SR je vyhlásených 10 CHVO, ktoré sú vymedzené v zmysle § 31 zákona č. 364/2004 Z. z. o vodách v znení neskorších predpisov. Ich zoznam je uvedený v Nariadení vlády SR č. 46/1978 Zb. o chránenej oblasti prirodzenej akumulácie vôd na Žitnom ostrove v znení neskorších predpisov a v Nariadení vlády SR č. 13/1987 o niektorých chránených oblastiach prirodzenej akumulácie vôd.

Prehľad počtu ochranných pásiem vodárenských zdrojov v správnom území povodia Visla uvádza tab. 3.1.

Tab. 3.1 Prehľad ochranných pásiem vodárenských zdrojov v SÚP Visla

Čiastkové povodie	Počet OP vodárenských zdrojov		Výmera OP vodárenských zdrojov v ha	
	podzemných vôd	povrchových vôd	podzemných vôd	povrchových vôd
Dunajec a Poprad	59	11	15 580	15 925
SR	1 269	81	372 052	489 634

Chránené vodohospodárske oblasti (CHVO) sa v tomto správnom území nenachádzajú.

3.2 Chránené oblasti určené na rekreáciu a vody určené na kúpanie

Na území Slovenska oblasti určené na rekreáciu nie sú osobitne definované a vymedzené. V zmysle § 8 zákona č. 364/2004 Z. z. o vodách v znení neskorších predpisov sú ustanovené vody určené na kúpanie.

V roku 2013 je v SR určených 33 lokalít vody vhodnej na kúpanie – žiadna z nich nie je lokalizovaná v čiastkovom povodí Dunajec a Poprad.

3.3 Chránené oblasti citlivé na živiny

V SR sú určené 2 druhy oblastí citlivých na živiny – sú to zraniteľné oblasti a citlivé oblasti.

- **Citlivé oblasti** - *citlivou oblasťou sú vodné útvary povrchových vôd na celom území SR.*
- **Zraniteľné oblasti** - sú poľnohospodársky využívané pozemky v katastrálnych územiach obcí, ktoré sú uvedené v prílohe č.1 Nariadenia vlády SR č.617/2004 Z. z. ktorým sa ustanovujú citlivé oblasti a zraniteľné oblasti.

3.4 Chránené územia vrátane európskej sústavy chránených území (Natura 2000)

Lokality, na ktorých sa nachádzajú biotopy európskeho významu a biotopy národného významu, biotopy druhov európskeho významu, biotopy druhov národného významu a biotopy vtákov vrátane sťahovavých druhov, na ktorých ochranu sa vyhlasujú chránené územia, významné krajinné prvky alebo prírodné výtvyry, možno vyhlásiť podľa § 17 ods. 1 zákona č. 543/2002 Z. z. o ochrane prírody a krajiny v znení neskorších predpisov za **chránené územia**:

- a) chránená krajinná oblasť,
- b) národný park,
- c) chránený areál,
- d) prírodná rezervácia, národná prírodná rezervácia,
- e) prírodná pamiatka, národná prírodná pamiatka,
- f) chránený krajinný prvok,
- g) chránené vtáčie územie,
- h) obecné chránené územie.

Zoznam chránených území je dostupný na webovej stránke:

<http://www.sopsr.sk/natura/index1.php?p=4&lang=sk>

<http://www.sopsr.sk/web/?cl=115>

Európska sústava chránených území (Natura 2000)

Sústava Natura 2000 pozostáva z chránených vtáčích území vymedzených pre ochranu vtáctva a území európskeho významu vymedzených pre ochranu druhov európskeho významu (okrem druhov vtákov) a biotopov európskeho významu .

Cieľom európskej sústavy chránených území je zabezpečiť priaznivý stav ochrany biotopov európskeho významu a priaznivý stav ochrany druhov európskeho významu v ich prirodzenom areáli.

Chránené vtáčie územia

Smernica Európskeho parlamentu a Rady 2009/147/ES o ochrane voľne žijúceho vtáctva transponovaná do zákona č. 543/2002 Z. z. o ochrane prírody a krajiny v znení neskorších predpisov ukladá členským štátom okrem iného vymedziť na svojom území dostatočný počet území určených pre ochranu vybraných druhov vtákov, tzv. vtáčie územia. Vtáčie územia vyhlasuje vláda daného štátu a súčasne preberá zodpovednosť za udržanie priaznivého stavu vtácej populácie druhu, pre ktorý bolo toto územie vyhlásené.

V SR boli chránené vtáčie územia vyhlasované vyhláškami MŽP SR, v súčasnosti nariadeniami vlády SR. Aktualizovaný národný zoznam chránených vtáčích území (v zmysle uznesení vlády SR č.

636 z 9.07.2003 a 345 z 25.05.2010) /20 pozostáva z 41 lokalít, pričom všetky boli vyhlásené. Celková výmera 1 282 811,0 ha (26,1% SR).

Do SÚP Visla / čiastkového povodia Dunajca a Poprad zasahujú 3 chránené vtáčie územie s celkovou 388,6 km², čo odpovedá hodnote 19,8% z celkovej plochy správneho územia Visla.

Tab. 3.2 Chránené vtáčie územia v SÚP Visly

P. č.	Názov vtáčieho územia	ID	Plocha (ha)	Percento z plochy povodia (%)	Schválené vyhláškou MŽP SR č.	Závislé na vode
1	Tatry	SKCHVU052	14 010,63	7,2	4/2011 Z. z.	N
2	Levočské vrchy	SKCHVU051	19 733,59	10,1	434/2012 Z. z.	A
3	Čergov	SKCHVU030	5 114,64	2,6	28/2011 Z. z.	N
	spolu		38 858,9	19,8		

Zdroj: ŠOP SR

Územia európskeho významu

Ochrana biotopov a druhov európskeho významu je upravená v smernici Rady 92/43/EHS o ochrane prirodzených biotopov, voľne žijúcich živočíchov a rastlín, ktorá je do právnych predpisov SR transponovaná predovšetkým zákonom č. 543/2002 Z. z. o ochrane prírody a krajiny v znení neskorších predpisov. Hlavným cieľom tejto smernice je prispieť k zabezpečeniu biologickej rôznorodosti ochranou biotopov, voľne žijúcich živočíchov a rastlín na území členského štátu.

Aktualizovaný národný zoznam území európskeho významu (v zmysle uznesení vlády SR č.239 zo 17.03.2004 a 577 z 30.08.2011) obsahuje 473 lokalít s celkovou rozlohou 583 813,4 ha (11,9 % územia SR). Ďalších 206 lokalít (199 lokalít v SÚP Dunajca a 7 lokalít v SÚP Visly) je určených ako lokality vhodné na zaradenie do národného zoznamu území európskeho významu. Prvý národný zoznam navrhovaných území európskeho významu bol vydaný výnosom MŽP SR č. 3/2004/5.1. zo 14. júla 2004, Nové lokality (67 nových území európskeho významu, resp. 29 rozšírených pôvodných lokalít a vyradenie 6 pôvodných území európskeho významu) neboli vyhlásené všeobecným záväzným predpisom. Na úrovni EÚ sú územia európskeho významu členené do 9 biogeografických regiónov, územie SR patrí do dvoch regiónov:

- **Alpského biogeografického regiónu a**
- **Panónskeho biogeografického regiónu.**

Územia európskeho významu z národného zoznamu sa stali súčasťou európskej sústavy Natura 2000 prostredníctvom vykonávacích rozhodnutí Komisie vydávaných spravidla v ročných intervaloch. Pre SR prvými boli:

- č. 2013/738/EÚ zo 7. novembra 2013, ktorým sa prijíma siedmy aktualizovaný zoznam lokalít s európskym významom v **alpskom biogeografickom regióne** (oznámené pod číslom C(2013) 7355),
- č. 2013/735/EÚ zo 7. novembra 2013, ktorým sa prijíma piaty aktualizovaný zoznam lokalít s európskym významom v **panónskom biogeografickom regióne** (oznámené pod číslom C(2013) 7348).

Do Správneho územia povodia Visly zasahuje 16 chránených území ÚEV s celkovou rozlohou 351,2 km², ktoré pokrývajú 17,9% plochy správneho územia povodia. Ich menovitý zoznam je uvedený v tab. 3.3. Sumárne informácie o počte chránených území európskeho významu a ich rozlohe podľa jednotlivých správnych území povodií uvádza tab. 3.4.

Tab. 3.3 Zoznam území európskeho významu – rok 2013

P.Č.	Identifikačný kód ÚEV	Názov územia európskeho významu	Územne príslušný orgán ŠOP SR	Plocha v ha	Závislé na vode	Vypracovaný a schválený program starostlivosti	Čiastkové povodie
99	SKUEV0110	Levočská dubina	S NP Slovenský raj	600	A	ŠF 131 PS	Dunajec a Poprad, Horn
126	SKUEV0140	Spišskoteplické slatiny	S TANAP	26,2	A	ŠF 131 PS	Dunajec a Poprad
130	SKUEV0144	Belianske lúky	S TANAP	106	A	A	Dunajec a Poprad
132	SKUEV0146	Blatá	S TANAP	185	A	ŠF 131 PS	Dunajec a Poprad, Váh
286	SKUEV0307	Tatry	S TANAP	67000	A		
288	SKUEV0309	Poprad	S TANAP	48,6	A	ŠF 131 PS	
310	SKUEV0331	Čergovský Minčol	RCOP Prešov	4260	A		Dunajec a Poprad, Bodr
312	SKUEV0333	Beliansky potok	S PIENAP	2,35	A	ŠF 131 PS	Dunajec a Poprad
313	SKUEV0334	Veľké osturnianske jazero	S PIENAP	45,5	A	ŠF 131 PS	Dunajec a Poprad
314	SKUEV0335	Malé osturnianske jazera	S PIENAP	6,46	A	ŠF 131 PS	Dunajec a Poprad
316	SKUEV0337	Pieniny	S PIENAP	1300	A		Dunajec a Poprad
317	SKUEV0338	Plavečské štrkoviská	S PIENAP	66,2	A	ŠF 131 PS	Dunajec a Poprad
318	SKUEV0339	Pieninské bradlá	S PIENAP	75,5	A	ŠF 131 PS	Dunajec a Poprad
429	SKUEV0709	Poš	S TANAP	34,7	A	ŠF 131 PS	Dunajec a Poprad
430	SKUEV0712	Osturniansky potok	S PIENAP	8,18	A		Dunajec a Poprad
468	SKUEV1337	Pieniny	S PIENAP	1330	A		Dunajec a Poprad

Zdroj: ŠOP SR, Vysvetlivky

Nové lokality
Rozšírenie pôvodných lokalít

Tab. 3.4 Sumárne údaje o chránených územiach európskeho významu

Správneho územia povodia	Rok 2013		
	Počet	Plocha (ha)	% z celkovej plochy SÚP
Visla	16	75 094,69	38,33
SR	473	583 816,10	11,90
	Závislé na vode		
Visla	16	35 122,22	17,93
SR	316	539 296,40	10,99

Z tab. 3.3 vyplýva, že zo 16 chránených území európskeho významu má vypracovaný a schválený program starostlivosti 1 územie európskeho významu a 9 je v riešení z prostriedkov štrukturálnych fondov.

Zoznam lokalít určených ako lokality vhodné na zaradenie do národného zoznamu území európskeho významu je uvedený v tab. 3.5.

Tab. 3.5 Lokality vhodné na zaradenie do národného zoznamu území európskeho významu

P. č.	Kód	Názov lokality	Územne príslušný útvar ŠOP SR	Výmera (ha)	Závislé na vode
130	SKUEV0931	Kolačkovský potok	PIENAP	9,54	A
132	SKUEV0933	Valalská voda	Prešov	18,5	A
144	SKUEV0945	Trstinné lúky	TANAP	54,76	A
145	SKUEV0946	Velický potok	TANAP	85,49	A
175	bez kódu	Veľká Lomnica, Studený potok	TANAP	6,35	A
176	bez kódu	Spišské Hanušovce, Rieka 2	NP Slovenský raj	16,28	A
177	bez kódu	Poprad	PIENAP	709,54	A

Zoznam uvedených chránených území je dostupný na webovej stránke <http://www.sopsr.sk/web/?cl=114>

Podľa § 17 ods. 11 zákona č. 543/2002 Z. z. o ochrane prírody a krajiny v znení neskorších predpisov za chránené územia možno vyhlásiť aj územie medzinárodného významu (napr. mokrade medzinárodného významu – ramsarské lokality).

Pre starostlivosť o mokrade na Slovensku vrátane mokradí medzinárodného významu – ramsarských lokalít vláda SR schválila uznesením vlády SR č. 304 /2015 **aktualizáciu Programu starostlivosti o mokrade Slovenska na roky 2015 – 2021 a jeho Akčného plánu pre mokrade na roky 2015 – 2018**.

Mokrade medzinárodného významu – ramsarské lokality sa v SÚP Visly nenachádzajú.

Zoznam ramsarských lokalít je dostupný na webovej stránke <http://www.ramsar.org/wetland/slovakia>.

3.5 Chránené oblasti pre ochranu hospodársky významných vodných druhov

V podmienkach Slovenskej republiky tento druh chránených oblastí nebol zavedený.

3.6 Ochrana sladkých povrchových vôd vhodných pre život a reprodukciu pôvodných druhov rýb

V zmysle § 5 ods. 1 zákona č. 364/2004 Z. z. o vodách v znení neskorších predpisov boli však vymedzené chránené územia na ochranu populácie rýb ako povrchové vody vhodné pre život a reprodukciu pôvodných druhov rýb. Ich cieľom je ochrániť alebo zlepšiť kvalitu tých tečúcich alebo stojatých sladkých vôd, v ktorých žijú alebo po tom, čo bude znížené alebo eliminované znečistenie, budú schopné žiť ryby patriace k pôvodným druhom zabezpečujúcim prírodnú rozmanitosť a k druhom, ktorých prítomnosť je vhodná na účely vodného hospodárstva (transpozícia Smernice 78/659/EHS v znení smernice 2006/44/ES o kvalite sladkých povrchových vôd vyžadujúcich ochranu alebo zlepšenie kvality na účely podpory života rýb).

Za povrchové vody vhodné pre život a reprodukciu pôvodných druhov rýb boli určené vodohospodársky významné vodné toky (kmeňové toky č. I.) a toky ústiace do vodohospodársky významných vodných tokov vrátane ich prítokov (kmeňové toky č. II.). Ich zoznam bol vyhlásený všeobecne záväznými vyhláškami Krajských úradov životného prostredia.

V SÚP Visla je vyhlásených 8 kmeňových tokov č. I. o celkovej dĺžke 159,6 km – všetky z nich vhodné pre lososovité ryby. Prehľad počtu kmeňových tokov č. I. vhodných pre život a reprodukciu pôvodných druhov rýb a ich dĺžok je uvedený podľa správnych území povodia je uvedený v tab. 3.6.

Tab. 3.6 Kmeňové toky č. I vhodné pre život a reprodukciu pôvodných druhov rýb

Správne územie povodia		Lososovité	Kaprové	Spolu
	počet	8	0	8
Visla	km	159,6	0	159,6

Na zabezpečenie vhodných podmienok pre život a reprodukciu pôvodných druhov rýb NV SR č. 269/2010 Z. z. – v prílohe 2 časti C stanovuje kvalitatívne ciele pre povrchové vody vhodné pre život a reprodukciu pôvodných druhov rýb – a to samostatne pre pásma lososovitých rýb a pásma kaprovitých rýb. Vodoprávny orgán zohľadňuje tieto kvalitatívne ciele pri vydávaní povolení na nakladanie s vodami v úsekoch tokoch vyhlásených pre toto využívanie vôd.

4 Identifikácia významných vplyvov

Organické znečistenie obsiahnuté vo vodách je dôsledkom kontaminácie vody organickými látkami pochádzajúcimi z prirodzených a antropogénnych zdrojov. Organické látky prirodzene sa vyskytujúce vo vode pochádzajú hlavne z erózie pôd, rozkladných procesov odumretej fauny a flóry, a relatívne nerozpustné a pomaly rozložiteľné. Organické zložky pochádzajúce z rozličných ľudských aktivít patria k najčastejšie sa vyskytujúcim znečisťujúcim látkam vypúšťaným do povrchových vôd.

Organické znečistenie povrchových vôd je charakterizované parametrami kyslíkového režimu, ktorými sú: rozpustený kyslík (O₂), nasýtenie kyslíkom, biochemická spotreba kyslíka (BSK₅), chemická spotreba kyslíka dichrómanom draselným i manganistanom draselným (CHSK_{Cr}, CHSK_{Mn}). Informáciu o dopade organického znečistenia na vodný ekosystém poskytuje analýza biologických prvkov kvality. Hlavnými zdrojmi organického znečistenia vodných útvarov sú:

Povrchové vody

- organické znečistenie,
- znečistenie živinami,
- znečistenie prioritnými látkami a látkami relevantnými pre SR,
- hydromorfologické zmeny,
- iné významné vplyvy – invázne druhy

Podzemné vody

- znečisťovanie vôd dusíkatými látkami,
- znečisťovanie vôd pesticídnymi látkami,
- znečisťovanie vôd ostatnými látkami,
- ovplyvňovanie kvantitatívneho stavu útvarov podzemných vôd.

Na hodnotenie významných vplyvov boli použité všetky informácie, ktoré sú verejnosti dostupné na web stránkach:

- Informácie o zdrojoch znečistenia a miestach vypúšťania odpadových vôd do povrchových resp. podzemných vôd vedených v informačnom systéme Súhrnná evidencia o vodách - <http://www.shmu.sk/sk/?page=1094>
- Národný register znečisťovania (NRZ) - sprístupňuje údaje oznamované do NRZ prevádzkovateľmi za predchádzajúci rok - <http://ipkz.shmu.sk/>
- Register prevádzok IPKZ a vydaných povolení - <https://www.enviroportal.sk>
- Informačný systém prevencie závažných priemyselných havárií (PZPH) - <https://www.enviroportal.sk>
- **Informačný systém environmentálnych záťaží (IS EZ)** - <https://www.enviroportal.sk>
- Zoznam skládok odpadov v SR : <http://www.odpady-portal.sk/Kategoria/1006/Skladky-odpadov.aspx>
- Významné zdroje znečistenia v SR podľa jednotlivých rokov - <http://www.shmu.sk/sk/?page=1834> - obsahuje i sprístupnené ročné bilančné hodnoty z kvalitatívnej bilancie
- Vodohospodárske bilancie množstva a kvality povrchovej a podzemnej vody (za jednotlivé roky) - <http://www.shmu.sk/sk/?page=1834>
- Informácie pre hodnotenie záťaže prostredia pesticídmi a živinami na úrovni okresov sú dostupné na požiadanie na ÚKSÚP Bratislava.
- Informácie o stavoch hospodárskych zvierat podľa okresov každoročne publikovaných ŠÚ SR
- Údaje o pôdnom fonde na úrovni okresov (Štatistická ročenka o pôdnom fonde podľa údajov katastra nehnuteľností) každoročne publikované ÚGKK.

4.1 Povrchové vody

4.1.1 Znečisťovanie povrchových vôd organickým znečistením

Organické znečistenie obsiahnuté vo vodách je dôsledkom kontaminácie vody organickými látkami pochádzajúcimi z prirodzených a antropogénnych zdrojov. Organické látky prirodzene sa vyskytujúce vo vode pochádzajú hlavne z erózie pôd, rozkladných procesov odumretej fauny a flóry. Toto znečistenie je relatívne nerozpustné a pomaly rozložiteľné. Organické zložky pochádzajúce z rozličných ľudských aktivít patria k najčastejšie sa vyskytujúcim znečisťujúcim látkam vypúšťaným do povrchových vôd.

Organické znečistenie povrchových vôd je charakterizované parametrami kyslíkového režimu, ktorými sú: rozpustený kyslík (O_2), nasýtenie kyslíkom, biochemická spotreba kyslíka (BSK_5), chemická spotreba kyslíka dichrómanom draselným ($CHSK_{Cr}$). Informáciu o dopade organického znečistenia na vodný ekosystém poskytuje analýza biologických prvkov kvality. Hlavnými zdrojmi organického znečistenia vodných útvarov sú:

- sídelné aglomerácie,
- priemysel,
- poľnohospodárstvo.

Znečisťovanie povrchových vôd organickým znečistením je regulované najmä nasledovnými smernicami: smernica Rady 91/271/EHS o čistení komunálnych odpadových vôd, smernica Rady 86/278/EHS o ochrane životného prostredia a zvlášť pôdy pri využívaní kalov v poľnohospodárstve a smernice 2010/75/EU o priemyselných emisiách (integrovanej prevencii a kontrole znečisťovania životného prostredia). Požiadavky uvedených smerníc boli transponované do právneho poriadku SR, menovite do:

- zákona č. 364/2004 Z. z. o vodách v znení neskorších predpisov a jeho vykonávacích predpisov,
- zákona č. 442/2002 Z. z. o verejných vodovodoch a verejných kanalizáciách a o zmene a doplnení zákona č. 276/2001 Z. z. o regulácii v sieťových odvetviach v znení neskorších predpisov,
- zákona č. 39/2013 Z. z. o integrovanej prevencii a kontrole znečisťovania životného prostredia a o zmene a doplnení niektorých zákonov (v platnosti od 15.3.2013).

Prehľad o celkových množstvách znečisťujúcich látok, vypúšťaných do vodných tokov v roku 2011 vo vybraných ukazovateľoch znečistenia (BSK_5 , $CHSK_{Cr}$, $N_{celk.}$ a $P_{celk.}$) bol spracovaný z databázy Súhrnnej evidencie o vodách a je uvedený v tab. 4.1.1.

Tab. 4.1.1 Zataženie bilancovaných zdrojov znečistenia vypúšťané do povrchových vôd v SÚP Visly v roku 2011

Čiastkové povodie	Množstvo odpadových vôd [tis. m ³ .r ⁻¹]	BSK ₅	CHSK _{Cr}	N _{celk.}	P _{celk.}
		[t.r ⁻¹]			
SÚPV / Dunajec a Poprad	27 157,676	286,231	676,963	202,635	14,903
SR spolu	612 374,218	4 825,381	21 358,845	5 839,608	381,199

Zdroj: SHMÚ

Vývoj vo vypúšťaní množstva odpadových vôd a organického znečistenia charakterizovaného ukazovateľom $CHSK_{Cr}$ v členení na verejné kanalizácie, výrobné aktivity, poľnohospodárstvo a iné aktivity za obdobie rokov 1995 – 2011 dokumentujú obr. 4.1.1 a 4.1.2.

Obr. 4.1 preukazuje znižovanie množstva vypúšťaných odpadových vôd do povrchových vôd Slovenska. V roku 2011 bolo do recipientov na území SR vypustených 612 370 tis. m³ odpadových vôd, čo v porovnaní s rokom 2005 predstavuje ďalšie zníženie o 269 290 tis. m³ (pokles o 30,5%). Najväčší pokles vo vypúšťanom množstve odpadových vôd je zaznamenaný vo výrobných aktivitách (o 50,5%) a poľnohospodárstve (o 52,5%). U verejných kanalizácií pokles vo vypúšťanom množstve odpadových vôd predstavuje len 8,5%.

Obr. 4.1.1 Vývoj množstva vypúšťaných odpadových vôd v SR podľa hlavných sektorov

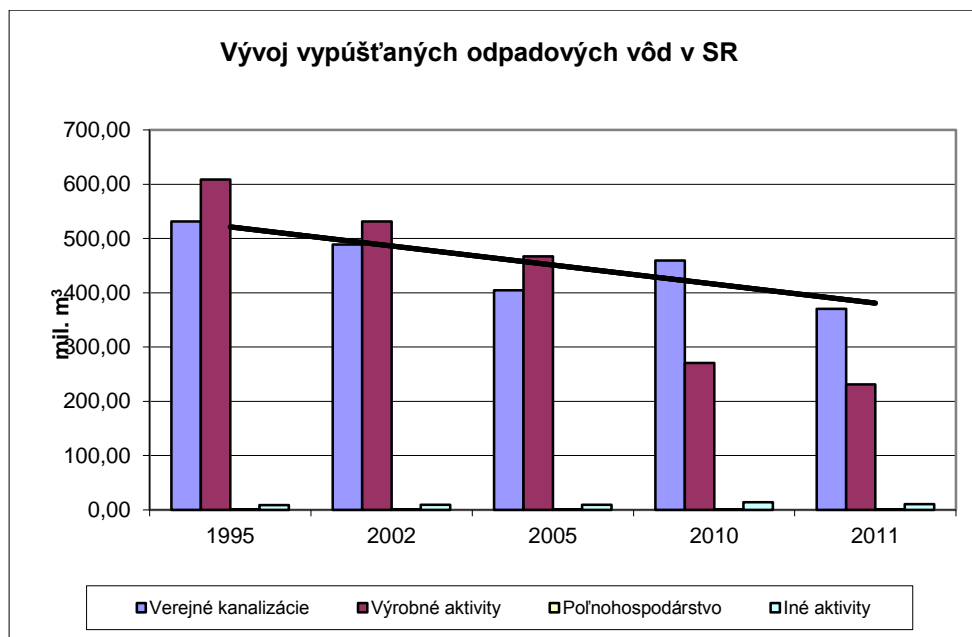

Zdroj údajov: Súhrnná evidencia o vodách

V roku 2011 dosahovalo celkové vypúšťanie organického znečistenia v ukazovateli $CHSK_{Cr}$ hodnotu 21 358,8 ton, čo predstavuje pokles v porovnaní s rokom 2005 o ďalších 15 953,4 ton (pokles o cca 43 %). Na rozdiel od vypúšťaného množstva odpadových vôd – najvýraznejší pokles vo vypúšťanom znečistení je zaznamenaný v poľnohospodárstve (93%). U verejných kanalizácií pokles predstavuje cca o 48%, čo poukazuje na pozitívny trend v čistení odpadových vôd. V priemyselných aktivitách tento pokles predstavuje cca 36,5%. Na celkovom vypúšťanom množstve organického znečistenia z výrobných aktivít majú najväčší podiel odpadové vody z výroby celulózy a papiera (SK-NACE kód 29-30) - 49% a z výroby koksu, ropných produktov a chemikálií (SK-NACE kód 17) - 35%.

Obr. 4.1.2 Vývoj množstva vypúšťaného organického znečistenia v SR podľa hlavných sektorov

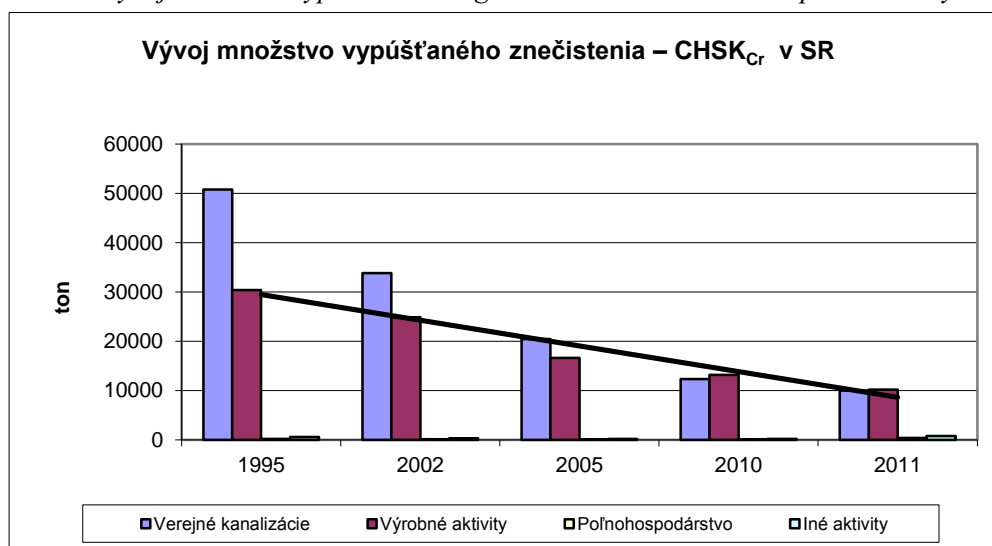

Z uvedeného prehľadu vyplýva, že trend znižovania vypúšťaného množstva odpadových vôd ako aj ich zaťaženia organickými znečisťujúcimi látkami pokračoval i v rokoch 2010 a 2011.

Definovanie významných zdrojov organického znečistenia vôd

Znečisťovanie vôd organickým znečistením sa uskutočňuje priamym vypúšťaním odpadových vôd do recipientov a tiež difúznym spôsobom. Za potenciálne významné bodové zdroje znečistenia považujeme:

- komunálne a priemyselné zdroje znečistenia - podliehajúce smernici 91/271/EHS o čistení komunálnych odpadových vôd (transponovaná do zákona č. 364/2004 Z. z. o vodách v znení neskorších predpisov a jeho vykonávacích predpisov a zákona č. 442/2002 Z. z. o verejných vodovodoch a verejných kanalizáciách); Sú to aglomerácie veľkostnej kategórie nad 2000 EO a aglomerácie pod 2000 EO s vybudovaným zberným systémom, ale bez čistenia odpadových vôd;
- priemyselné zdroje znečistenia - podliehajúce smernici EP a Rady 2010/75/EU o priemyselných emisiách (integrovaná prevencia a kontrola znečisťovania ŽP (transponovaná do zákona č. 39/2013 Z. z. a Vyhlášky MŽP SR č. 183/2013 Z. z.⁵), alebo Nariadeniu EP a Rady č. 166/2006 (E-PRTR), alebo zákonu č. 205/2004 Z. z. o zhromažďovaní a šírení informácií o životnom prostredí. Sú to zdroje znečisťovania, ktoré spadajú do Kategórie priemyselných činností uvedených v článku 2 Prílohy I smernice 2010/75/EÚ.

Za významné difúzne zdroje znečistenia sú považované:

- aglomerácie vymedzené podľa smernice Rady 91/271/EHS, ktorých miera odkanalizovania neodpovedá požiadavkám smernice 91/271/EHS;
- obce pod 2000 EO bez verejnej kanalizácie;
V ďalších podkapitolách sú uvádzané sumarizácie významných vplyvov v členení na znečistenie:
 - z aglomerácií nad 2 000 EO a
 - z priemyselných a iných zdrojov znečistenia.

4.1.1.1 Organické znečistenie z komunálnych odpadových vôd

Podľa *Správy o vodnom hospodárstve v roku 2011* bolo v tomto roku napojených na VK 3 347 300 obyvateľov, čo predstavuje 61,58% **obyvateľov SR**. V porovnaní s rokom 2005 je to nárast o 246 800 obyvateľov bývajúcich v domoch pripojených na verejnú kanalizáciu.

Požiadavky EK na odvádzanie a čistenie odpadových vôd z obcí sú uvedené v *Smernici Rady 91/271/EHS týkajúcej sa zberu, čistenia a vypúšťania komunálnych odpadových vôd a čistenia a vypúšťania odpadových vôd z určitých priemyselných odvetví*, ktoré boli transponované do zákona č. 364/2004 Z. z. o vodách v platnom znení a zákona č. 442/2002 Z. z. o verejných vodovodoch a verejných kanalizáciách v platnom znení. Základnou jednotkou pre vyhodnocovanie súladu tejto smernice s jej požiadavkami je aglomerácia⁶. Na Slovensku bolo v zmysle pokynov pre implementáciu uvedenej smernice celkovo vymedzených 2410 aglomerácií, z toho aglomerácií s veľkosťou nad 2000 EO⁷ je 356.

V správnom území povodia Visla bolo v zmysle pokynov pre implementáciu uvedenej smernice celkovo vymedzených 12 aglomerácií - s veľkosťou nad 2 000 EO. Zoznam aglomerácií s veľkosťou nad 2 000 EO s uvedením obcí spadajúcich do jednotlivých aglomerácií je uvedený v tab. 4.1.2 a ich sumárny prehľad podľa veľkostných kategórií v tab. 4.1.3. K aglomeráciám nad 2 000 EO prislúcha 137 948 obyvateľov, čo predstavuje cca 66,7 % obyvateľov SÚP Visla (celkový počet obyvateľov v povodí k roku 2010: 206 475). To znamená, že cca 33,3 % obyvateľov povodia býva v malých obciach tvoriacich aglomerácie pod 2000 EO. Čo sa týka počtu obcí, ktoré sú súčasťou aglomerácií nad 2 000

⁵ Vyhláška MŽP SR č. 183/2013 Z. z., ktorou sa vykonáva zákon č. 39/2013 Z. z. o integrovanej prevencii a kontrole znečisťovania životného prostredia a o zmene a doplnení niektorých zákonov.

⁶ **Aglomerácia** je podľa čl. 2(4) smernice Rady 91/271/EHS definovaná ako oblasť, v ktorej sú osídlenie alebo hospodárska činnosť natoľko koncentrované, že je opodstatnené odvádzat' z nich komunálne odpadové vody do čistiarny komunálnych odpadových vôd alebo na miesto ich konečného vypúšťania. Existencia aglomerácie je nezávislá na existencii stokovej siete a nezávisí ani od existencie ČOV (Terms and Definitions, 2007).

⁷ EO (ekvivalentný obyvateľ) je množstvo biologicky odstrániteľného organického znečistenia vyjadreného hodnotou ukazovateľa biochemická spotreba kyslíka za päť dní (BSK5 – ATM), ktorá je ekvivalentná znečisteniu produkovanému jedným obyvateľom, t. j. 60 g BSK5 (ATM) za deň

EO, vo vzťahu k počtu obcí v povodí je situácia nasledovná: celkový počet obcí v povodí je 103, počet obcí v aglomeráciách nad 2 000 EO je 17 t.j. 16,5 % z celkového počtu obcí v povodí.

Tab. 4.1.2 Aglomerácie nad 2000 EO v správnom území povodia Visly

Kód		Názov obce	Názov aglomerácie	Veľkosť aglomerácie za rok		Kategória aglomerácie za r.2011
okresu	obce			2005	2011	
703	523	Kežmarok	Kežmarok	51 210	37 383	1.1.3
703	523	Lubica				
706	523	Poprad	Poprad	73 930	98 709	1.1.3
706	523	Lučivná	Svit	18 190	8 582	1.1.1
706	523	Svit				
710	526	Stará Ľubovňa	Stará Ľubovňa	20 930	21 882	1.1.3
710	526	Nová Ľubovňa				
710	526	Jakubany				
703	52352	Huncovce	Huncovce	2 160	2 940	1.1.1
703	52362	Lendak	Lendak	4 170	5 033	1.1.1
703	52382	Spišská Belá	Spišská Belá	5 560	6 411	1.1.1
703	52383	Spišská Stará	Spišská Stará Ves	2 110	2 270	1.1.1
706	52393	Štrba	Štrba	3 280	3 602	1.1.1
706	52400	Veľká Lomnica	Veľká Lomnica	3 380	4 289	1.1.1
706	56010	Vysoké Tatry	Vysoké Tatry	9 800	10 100	1.1.2
706	52376	Nová Lesná				
710	52697	Podolíneec	Podolíneec	2 850	3 271	1.1.1

Legenda názvu okresov: 703 – Kežmarok, 706 – Poprad, 710 – Stará Ľubovňa

Nakoľko veľkosť aglomerácie súvisí s požiadavkami na čistenie odpadových vôd (od ČOV aglomerácií nad 10 000 EO sa vyžaduje odstraňovanie živín), uvádzame v tab. 4.3 prehľad počtu aglomerácií SR v členení na veľkostné kategórie.

Tab. 4.1.3 Počet aglomerácií podľa veľkostných kategórií za rok 2011

Veľkostná kategória podľa počtu EO	SÚP Visla		SR	
	Počet EO	Počet aglomerácií	Počet EO	Počet aglomerácií
1.1.1 – 2 000 - 10 000 EO	36 398 (18%)	8	1 111 503	275
1.1.2 – 10 000 - 15 000 EO	10 100 (5%)	1	280 358	23
1.1.3 – 15 000 - 150 000 EO,	157 974 (77%)	3	2 288 387	55
1.1.4 – viac ako 150 000 EO	0	0	1 383 120	3
Spolu nad 2 000 EO	204 472 (100%)	12	5 063 368	356

Prehľad množstva vyprodukovaného znečistenia vyjadreného v EO a spôsoby jeho odvádzania a odstraňovania v aglomeráciách nad 2000 EO dokumentuje tab. 4.1.4. Súčasný stav nakladania

s odpadovými vodami vo vymedzených aglomeráciách nad 2000 EO je lepší ako celoslovenský priemer, no napriek tomu nezodpovedá plne požiadavkám predmetnej smernice.

Tab. 4.1.4 Vývoj nakladania s komunálnymi odpadovými vodami z aglomerácií nad 2 000 EO

Kategoríe Aglomerácií podľa EO	Počet aglomerácií	Množstvo vyprodukovaného znečistenia (EO)	Spôsoby nakladania s OV (%)		
			cez verejnú kanalizáciu	Individuálne* systémy	iné
Správne územie povodia Visly – rok 2005					
2 000 – 10 000 EO	8	33 310	83,5	9,9	6,6
nad 10 000 EO	4	164 260	67,6	10,7	21,6
Správne územie povodia Visly – rok 2011					
2 000 - 10 000	8	36 398	67,8	30,9	1,3
10 001 - 15 000	1	10 100	85,0	14,5	0,5
15 000 - 150 000	3	157 974	92,0	7,7	0,3
viac ako 150 000	0				0
SPOLU nad 2 000	12	204 472	87,4	12,2	0,5
SR celkom – rok 2005					
2 000 – 10 000 EO	275	1 006 640	39,2	30,3	30,5
nad 10 000 EO	80	4 042 710	84,6	7,6	7,8
Spolu	356	5 049 350	75,6	12,1	12,3
SR celkom – rok 2011					
2 000 - 10 000	275	1 111 503	46,9	51,7	1,4
10 001 - 15 000	23	280 358	79,2	20,3	0,5
15 000 - 150 000	55	2 288 387	88,6	11,1	0,3
viac ako 150 000	3	1 383 120	97,6	2,3	0,1
SPOLU nad 2 000	356	5 063 368	82,3	17,2	0,5

Vysvetlivky: * domové ČOV + žumpy

Z tabuľky vyplýva, že 87,4 % množstva vyprodukovaného znečistenia (vyjadrené v ekvivalentných obyvateľoch) z aglomerácií nad 2000 EO v SUP Visly sa odvádza stokovou sieťou a čistí na ČOV – čo je viac ako celoslovenský priemer. Individuálnymi systémami je riešených 12,2% EO a zvyšok je bez adekvátneho odvádzania odpadových vôd (0,5%) a je zdrojom plošného znečisťovania povrchových i podzemných vôd.

Všetky odpadové vody odvádzané stokovými sieťami sú čistené na komunálnych ČOV, vrátane cca 5% dovezených žumpových vôd. Zobrazenie úrovne odvádzania a čistenia odpadových vôd v aglomeráciách nad 2 000 EO podľa kritérií smernice 91/271/EHS k časovej úrovni december 2011 obsahuje mapová príloha 4.1a.

Sumárne zhodnotenie procesu implementácie smernice 91/271/EHS

V súčasnosti prebieha v SR proces implementácie smernice 91/271/EHS. Čiastkové ciele sú dané záväzkami, ktoré sú zakotvené v Zmluve o prístupí SR k EÚ. SR vytvára podmienky pre realizáciu potrebných stavieb, ale stav implementácie smernice je predovšetkým závislý najmä od vlastníkov infraštruktúry.

V SÚP Visla sa nachádzajú len 2 aglomerácie veľkostnej kategórie nad 10 000 EO, ktoré si vyžadovali zlepšiť úroveň čistenia odpadových vôd. Plnenie k decembru 2012 je nasledovné: v 1 z nich - výstavba alebo rekonštrukcia prebieha a pre ďalšiu prebieha projektová príprava. V kategórii aglomerácií pod 10 000 EO sa vyžadovalo zabezpečiť alebo zlepšiť úroveň čistenia v 3 aglomeráciách, z toho v 1 aglomerácii sa zatiaľ práce nezahájili, pre 1 aglomeráciu prebieha projektová príprava a v tretej je výstavba ČOV ukončená.

I napriek tomu, že sa zvyšuje povedomie obyvateľov k ochrane životného prostredia ukazuje sa potreba väčšej iniciatívy zo strany vlastníkov infraštruktúry k motivovaniu producentov na pripojenie sa na stokovú sieť.

Vypúšťanie znečistenia z aglomerácií nad 2000 EO a výhľad k roku 2021

Výhľad k roku 2021 bol spracovaný na základe predpokladu plnenia podmienok *Zmluvy o pristúpení SR k EÚ* o plnení implementácie smernice Rady 91/271/EHS o čistení komunálnych odpadových vôd. V zmysle zmluvy by mali byť požiadavky smernice Rady 91/271/EHS splnené do 31.12.2015, čo sa kryje s termínom pre splnenie cieľov rámcovej smernice o vodách. Požadovaný stav vypúšťania odpadových vôd z aglomerácií k roku 2015 zobrazuje mapová príloha 4.1b.

Na odhad dopadov splnenia požiadaviek smernice na množstvo vypúšťaného znečistenia v ukazovateľoch BSK₅, CHSK_{Cr} bol použitý nasledovný prístup:

- Množstvo znečistenia, ktoré je potrebné odvádzať a následne odstraňovať na ČOV, je dané veľkosťou aglomerácií - za východisko boli brané veľkosti aglomerácií za rok 2010 uvádzané v Národnom programe SR pre implementáciu smernice Rady 91/271/EHS v znení smernice Komisie 98/15/ES a nariadenia EP a Rady 1882/2003/ES - Aktualizácia k 31. december 2010, vyjadrené v EO,
- Vyprodukované znečistenie vyjadrené nasledovne: BSK₅= 60 g/EO/deň, CHSK_{Cr}= 120 g/EO/deň, N_{celk} = 11 g/EO/deň, P_{celk} = 1,5 g/EO/deň. Špecifická produkcia pre P_{celk} zohľadňuje Nariadenie EP a Rady, ktorým sa mení nariadenie (ES) č. 648/2004 vo vzťahu k používaniu fosforečnanov a iných zlúčenín fosforu do domácich pracích prostriedkoch; Obmedzenia obsahu fosforečnanov a iných zlúčenín fosforu v spotrebiteľských pracích prostriedkoch nadobúda účinnosť od 30.6.2013.
- miera odkanalizovania - 100 % aglomerácie,
- Účinnosť odstraňovania na komunálnych ČOV pre jednotlivé ukazovatele kvality podľa tab. 4.1.5.

Tab. 4.1.5 Účinnosť odstraňovania znečistenia z ČOV aglomerácií nad 2 000 EO

Veľkostná trieda podľa EO	Účinnosť odstraňovania v %			
	BSK ₅	CHSK _{Cr}	N _{celk}	P _{celk}
2000-10000	70	75	35	20
viac ako 10000	90	85	70	80

Reálne zaťaženie povrchových vôd vypúšťaním odpadových vôd z aglomerácií nad 2 000 EO (bodových zdrojov) za referenčný rok 2011, porovnanie s rokom 2005 a výsledky výpočtu výhľadu k roku 2021 dokumentuje tab. 4.1.6. Údaje o vypúšťanom znečistení neobsahujú množstvo znečistenia z aglomerácií, ktoré sa dostanú do povrchových vôd difúznym spôsobom.

Tab. 4.1.6 Porovnanie výhľadu množstva vypúšťaného znečistenia z aglomerácií s východiskovou situáciou

Územie	BSK ₅ (t/rok)				CHSK _{Cr} (t/rok)			
	r. 2005	r. 2011	r. 2021	zmena	r. 2005	r. 2011	r. 2021	zmena
SÚP Visla	245	262	466	204	1581	606	1323	717
Spolu SR	6575	3454	12737	9283	22701	14510	33789	19278

Z porovnania výhľadu k roku 2021 s predchádzajúcim obdobím možno v priemere za SR konštatovať nárast vnosu znečistenia do povrchových vôd vyjadreného skúmanými ukazovateľmi znečistenia.

Výhľadové hodnoty je potrebné chápať ako maximálne prípustné alebo maximálne možné vypúšťané znečistenie pri splnení podmienok prístupovej zmluvy SR k EU, čo zahŕňa kroky na rozšírenie odvádzania a čistenia odpadových vôd vrátane zavedenia technológií na zvýšenú redukciu dusíka a fosforu. Skutočný stav vypúšťaného znečistenia v jednotlivých parametroch i v jednotlivých povodiach sa však bude nachádzať vždy pod úrovňou týchto indikatívnych hodnôt, pretože pri kalkuláciách sa používajú minimálne limitné nároky na redukciu jednotlivých zložiek znečistenia.

4.1.1.2 Organické znečistenie z významných priemyselných a iných zdrojov znečistenia

Vo všeobecnosti takmer všetky priemyselné sektory produkujú organické znečistenie. Medzi najväčších producentov patria papierne a celulózky, chemický priemysel, rafinérie, výroba kovov a potravinársky priemysel. Na selekciu potenciálne významných zdrojov znečistenia boli použité nasledovné kritéria:

- podliehajúce smernici č. 2010/75/EU o priemyselných emisiách (integrovanej prevencii a kontrole znečisťovania, transponovaná do zákona č. 39/2013 Z. z. o IPKZ⁸ a Vyhlášky MŽP SR č. 183/2013 Z. z.⁹), alebo Nariadeniu EP a Rady č. 166/2006 o zriadení Európskeho registra uvoľňovania a prenosov znečisťujúcich látok, ktorým sa menia a dopĺňajú smernice Rady 91/689/EHS a 96/61ES (E-PRTR), alebo zákonu č. 205/2004 Z. z. o zhromažďovaní, uchovávaní a šírení informácií o ŽP a o zmene a doplnení niektorých zákonov,
- zdroje znečistenia, ktoré majú povolené resp. sú v ich odpadových vodách identifikované Prioritné látky (NV č. 296/2005 Z. z. alebo 2006/0129 (COD) - smernica EP a Rady 2008/105/ES o environmentálnych normách kvality v oblasti vodnej politiky a o zmene a doplnení smerníc 82/176/EHS, 83/513/EHS, 84/156/EHS, 84/491/EHS, 86/280/EHS a 2000/60/ES,
- zdroje znečistenia, ktoré majú povolené resp. sú v ich odpadových vodách identifikované látky relevantné pre SR,
- pomer odpadových vôd (OV) k prietoku v recipiente na úrovni Q₃₅₅, Q_{zar}: (1:1 a viac).

V zmysle týchto kritérií bolo v rámci SR za rok 2011 identifikovaných 154 významných priemyselných a iných zdrojov znečistenia (Príloha 4.1), z toho 3 sú situované v SÚP Visly. Dominantným zdrojom vypúšťaného množstva odpadových vôd v tomto SÚP je Chemosvit Energochem, a. s. Svit.

Sumárne údaje o vypúšťaní odpadových vôd a znečistenia z významných priemyselných a iných zdrojov znečistenia za správne územia povodia Visly a celkom za SR uvádza tab. 4.1.7. Ich menovitý zoznam spolu so základnými identifikačnými údajmi uvádza Príloha 4. Situovanie potenciálne významných priemyselných a iných zdrojov znečistenia uvádza mapová príloha 4.2b, situovanie kategórií týchto zdrojov znečistenia – mapová príloha 4.2a.

Tab. 4.1.7 Znečistenie z priemyselných a iných zdrojov vypúšťané do povrchových vôd

Povodie	Rok	Významné zdroje znečistenia Počet	Vypúšťané odpadové vody tis. m ³ /rok	Znečistenie vypúšťané do povrchových vôd			
				BSK ₅	CHSK _{Cr}	N _{celk.}	P _{celk.}
				t/rok			
SÚP Visla	2007	7	873,582	9,9	24,1	4,5	0,5
	2011	3	454,172	2,4	10,6	0,0	0,01
Spolu SR	2007	217	243 223,515	2 247,4	14 055,9	1 910,8	67,70
	2011	154	169 718,158	1 165,5	6 261,9	1 320,3	50,4

Z uvedeného prehľadu vyplýva, že v priemyselných zdrojoch znečistenia došlo v roku 2011 k zníženiu vypúšťaného množstva odpadových vôd ako aj ich zaťaženia znečisťujúcimi látkami vyjadrenými CHSK_{Cr} ale i BSK₅.

4.1.1.3 Organické znečistenie z poľnohospodárstva

Medzi kľúčové poľnohospodárske zdroje organického znečistenia patrí vypúšťanie odpadových vôd zo zariadení intenzívneho chovu hydiny a ošípaných do povrchových vôd. Takéto zariadenia sa v tomto SÚP Visla nenachádzajú.

4.1.2 Znečisťovanie povrchových vôd živinami

Emisie živín sa dostávajú do povrchových vôd rôznymi cestami: z bodových zdrojov (sidelné aglomerácie, priemysel, poľnohospodárstvo) a z difúzných zdrojov (erózia a povrchový odtok, z podzemnej vody, atmosférickej depozície). Difúzne zdroje sú z časti prirodzeného pôvodu a z časti antropogénneho pôvodu (hlavne z poľnohospodárstva). Živiny v povrchových vodách podliehajú širokej škále transformačných procesov. Niektoré transformačné procesy vyúsťujú do strát alebo

⁸ Zákon o integrovanej prevencii a kontrole znečisťovania životného prostredia a o zmene a doplnení niektorých zákonov.

⁹ Vyhlášky MŽP SR č.183/2013 Z. z., ktorou sa vykonáva zákon č. 39/2013 Z. z. o integrovanej prevencii a kontrole znečisťovania životného prostredia a o zmene a doplnení niektorých zákonov.

trvalých, či čiastočne odbúrateľných akumulácií. Zvyšné živiny sú transportované tokom do tokov nižšieho rádu, prípadne až do mora. Najvýznamnejším dopadom vysokej záťaže živinami je eutrofizácia¹⁰ vôd.

Ukazovatele živín (dusík N a fosfor P) sú podpornými ukazovateľmi pre hodnotenie ekologického stavu vôd. Nevyhovujúci stav povrchových vôd SR dokumentujú výsledky monitorovania a taktiež výsledky rizikovej analýzy útvarov povrchových vôd z roku 2013. Hlavnými znečisťovateľmi povrchových vôd živinami obdobne ako u znečisťovania organickými látkami sú :

- sídelné aglomerácie,
- priemysel,
- poľnohospodárstvo.

Definovanie významných zdrojov znečisťovania povrchových vôd

Pre bodové zdroje znečistenia platia rovnaké kritéria ako u organického znečistenia. Za významné oblasti difúzneho znečistenia sa považujú poľnohospodárske aktivity v povodiach vodných útvarov, kde podiel poľnohospodárskej pôdy v rámci vodného útvaru, intenzita využívania poľnohospodárskej pôdy (vyjadrená podielom ornej pôdy v rámci poľnohospodárskej pôdy), svahovitosť ornej pôdy a bilancia dusíka (predstavujúca rozdiel vstupov dusíka a jeho odberu zberanými produktmi plodín) vytvárajú stredné až veľmi vysoké riziko znečistenia povrchových vôd.

Výsledky vyhodnotenia miery tohto vplyvu sú zakomponované do Prílohy 5.1.

4.1.2.1 Znečistenie z bodových zdrojov znečistenia

Znečistenie povrchových vôd živinami z bodových zdrojov znečistenia je dôsledkom vypúšťania nedostatočne čistených alebo nečistených odpadových vôd z aglomerácií, priemyslu a poľnohospodárstva.

Znečistenie živinami z aglomerácií

V súvislosti s redukováním živín v odpadových vodách má mimoriadnu významnosť druh ČOV. Sumárnu bilanciu vypúšťaného množstva odpadových vôd a znečistenia v ukazovateli N_{celk} a P_{celk} za rok 2011 z aglomerácií nad 2000 EO, priemyselných a iných zdrojov znečistenia uvádza tab. 4.1.8. Údaje v tabuľke potvrdzujú dominanciu aglomerácií na vypúšťaní znečistenia živinami z bodových zdrojov znečistenie.

Tab. 4.1.8 Vypúšťané znečistenie z aglomerácií, priemyselných a iných zdrojov znečistenia v ukazovateli N_{celk} a P_{celk} za rok 2011

Povodie	Aglomerácie			Priemysel			Spolu		
	Množstvo odp. vôd tis.m3/r	N_{celk} ton/r	P_{celk} ton/r	Množstvo odp. vôd tis.m3/r	N_{celk} ton/r	P_{celk} ton/r	Množstvo odp. vôd tis.m3/tok	N_{celk} ton/r	P_{celk} ton/r
Visla	20 722,80	175,2	15,5	454,17	0,0	0,0	21 176,97	175,2	15,5
%	97,86	100,0	99,96	0,02	0,00	0,04	100	100	100
SR celkom	396 669,30	4	358,47	169 718,16	1320,4	50,4	566	387,53	6168,3
%	70,03	78,59	87,67	29,97	21,41	12,33	100	100	100

Znečistenie živinami z priemyslu

K priemyselným sektorom s vypúšťaním odpadových vôd bohatých na živiny patrí chemický priemysel. V SÚP Visly je podiel živín v odpadových vodách z priemyselných zdrojov zanedbateľný v porovnaní s množstvom živín z aglomerácií (porovnaj tabuľku č. 4.8 a 4.7 a pozri prílohu 4.1).

Znečistenie živinami z poľnohospodárstva

¹⁰ Definičia eutrofizácie: obohatenie vody živinami, predovšetkým dusíkom a/alebo fosforom, čo spôsobuje zvýšený rast rias a vyšších foriem rastlinstva a neželateľné narušenie rovnováhy organizmov prítomných vo vode a zhoršenie kvality vody (Smernica 91/271/EHS).

V SÚP Visly sa nenachádzajú významné bodové zdroje z nečistenia z poľnohospodárskej výroby. Väčšiu významnosť majú difúzne zdroje znečistenia, ktoré sú analyzované modelom v nasledujúcej kapitole.

4.1.2.2 Odhad emisií živín z difúzných a bodových zdrojov znečistenia

Difúzne znečisťovanie vôd živinami je dôsledkom rôznych aktivít akou je napr. poľnohospodárstvo a iné. Úroveň difúzneho znečistenia je závislé nielen od antropogénnych faktorov ako napr. využívanie krajiny a jeho intenzita ale aj od prírodných faktorov ako napr. klíma, prietokové pomery a vlastností pôdy. Tieto faktory ovplyvňujú cesty vnosu difúzneho znečistenia do povrchových vôd. Vzhľadom k tomu, že emisie látok z difúzných zdrojov znečistenia nie je jednoduché merať, používa sa na ich kvantifikáciu modelovanie.

Aplikácia modelu Moneris pre 2.plánovací cyklus nebola realizovaná. Ročný priemerný odtok emisií živín zo SÚP Visla bol odhadovaný (pomocou rovnice OSPAR 2004) za obdobie rokov 2009 - 11 z nameraných prietokov a koncentrácií znečisťujúcej látky v uzáverových profiloch hlavných tokov. Táto alternatíva však neposkytuje potrebné rozlíšenie ciest vnosu živín do povrchových vôd

Priemerný odtok celkového dusíka za obdobie 2009 - 11 dosahoval hodnotu 1 249 ton za rok čo je oproti roku 2004 menej o 587 ton (cca 30 %). Podiel plošných zdrojov znečistenia, ktoré sa do povrchových vôd dostávajú cez atmosférickú depozíciu, drenážne vody, eróziu, podzemnú vodu, urbanizáciu (bez verejnej kanalizácie) predstavuje cca 86%.

Tab. 4.1.9 Prehľad priemerných ročných emisií celkového dusíka k časovej úrovni rokov 2005 – 2006 a 2009 - 11

Povodie	Plocha v km ²	N _{celk}					
		2005 - 6 celkom t/rok	2009 - 11				Podiel difúzneho %
			Celkom		Bodové	Difúzne	
		t/rok	t/rok	kg/(ha.r.)	t/rok		
SÚP Visla	1 950	1 836	1 249	6,41	175	1 074	86,0
Spolu SR	49 034	2 732	3 301	308,33	408,90	2 892	87,6

* Na odhad emisií za rok 2005-6 bol použitý model Moneris

Priemerný odtok celkového fosforu zo SÚP Visla za obdobie 2009 - 11 dosahoval hodnotu 0,472 tis. za rok čo je o 0,275 tisíc ton (cca 40 %) viac oproti roku 2004. Tento nárast je ovplyvnený rokom 2010, ktorý bol charakterizovaný ako mimoriadne vlhký rok. Podiel plošných zdrojov znečistenia, ktoré sa do povrchových vôd dostávajú cez atmosférickú depozíciu, drenážne vody, eróziu, podzemnú vodu, urbanizáciu (bez verejnej kanalizácie) predstavuje 97 %.

Tab. 4.1.10 Prehľad priemerných ročných emisií celkového fosforu reprezentujúcich časovú úroveň rokov 2005 – 2006 a 2009 - 11

Povodie	Plocha v km ²	P _{celk}					
		2005 - 6 t/rok	2009 - 11				Podiel difúzneho %
			Celkom		Bodové znečistenie	Difúzne znečistenie	
		t/rok	t/rok	kg/(ha.r.)	t/rok		
SÚPV	1 950	197	472	22,91	15	457	96,7
Spolu SR	49 034	2 732	3 301	308,33	408,90	2 892	87,6

* Na odhad emisií za rok 2005-6 bol použitý model Moneris

Znečistenie povrchových vôd fosforečnanmi z detergentov

Emisie fosforečnanov do povrchových vôd pochádzajúcich z detergentov používaných v domácnostiach sú významné. Tieto emisie sú zahrnuté v bilanciách z aglomerácií. V prípade, že aglomerácia je bez verejnej kanalizácie a ČOV, alebo ČOV nezabezpečuje zvýšené odstraňovanie

fosforu, fosforečnany sa dostávajú do vodného prostredia. Na rozdiel od Slovenska, niektoré krajiny majú už legislatívnym spôsobom zavedenú výrobu bezfosfátových detergentov na pranie.

Za účelom limitovania obsahu fosforečnanov v detergentoch EP schválil 14.12.2011 Nariadenie EP a Rady, ktorým sa mení nariadenie (ES) č. 648/2004 vo vzťahu k používaniu fosforečnanov a iných zlúčenín fosforu do domácich pracích prostriedkoch (návrh KOM(2010)0597 – C7-0356/2010 – 2010/0298(COD)). Nariadenie č. 259/2012 vstúpilo do platnosti 20-tým dňom po jeho uverejnení (dňa 30.3.2012) v ústrednom Vestníku EÚ a je záväzné v celom rozsahu a priamo použiteľné vo všetkých členských štátoch. Zmena v nariadení sa týka :

- Zavedenia povinnosti doplnkového označovania detergentov vrátane alergénnych vonných látok;
- Informácií, ktoré musia výrobcovia uchovávať pre potrebu príslušných orgánov členských štátov a zdravotníckych pracovníkov;
- Obmedzenia obsahu fosforečnanov a iných zlúčenín fosforu v spotrebiteľských pracích prostriedkoch a v prostriedkoch na umývanie riadu, a to nasledovne:

Pracie prostriedky (nadobudnutie účinnosti obmedzenia 30.6.2013):

- nesmú sa uvádzať na trh, pokiaľ sa celkový obsah fosforu rovná alebo je väčší ako *0,5 gramov v množstve pracieho prostriedku odporúčanom pre hlavný cyklus prania štandardnej náplne pračky definovanej v prílohe VII oddielu B pri použití tvrdej vody;*
- pre „bežne znečistené“ tkaniny v prípade vysoko účinných pracích prostriedkov;
- pre „málo znečistené“ tkaniny v prípade pracích prostriedkov na jemné tkaniny.

Detergenty určené pre automatické umývačky riadu (nadobudnutie účinnosti obmedzenia 1.1.2017):

nesmú sa uvádzať na trh, pokiaľ sa celkový obsah fosforu rovná alebo je väčší ako *0,3 gramu pri štandardnom dávkovaní definovanom v prílohe VII oddielu B*

Vstup živín cez minerálne a organické hnojivá

Používanie minerálnych a organických hnojív významne prispieva k znečisťovaniu vôd živinami. Trendy aplikácie živín organického a anorganického pôvodu sú uvedené v kapitole 4.2.1.

Vstup živín z atmosférickej depozície

Podiel znečisťovania vôd z atmosférickej depozície (NO_x a NH_y) je významný. Znečistenie z atmosférickej depozície pochádza z antropogénnych aktivít, ako je doprava, poľnohospodárstvo (živočišna výroba) a priemysel. Čiastočne pochádza zo zdrojov mimo územia SR.

Sumárne zhodnotenie implementácie smernice 91/676/EHS

Smernica 91/676/EHS o ochrane vôd pred znečistením dusičnanmi z poľnohospodárskych zdrojov (dusičnanová smernica) je v etape implementácie. Plnenie opatrení Programu poľnohospodárskych činností v zraniteľných oblastiach v zmysle Dusičnanej smernice prebieha v súlade s národnou legislatívou.

4.1.3 Znečisťovanie povrchových vôd prioritnými látkami a látkami relevantnými pre SR

Nadmerné znečistenie vôd prioritnými látkami a látkami relevantnými pre SR môže vyústiť do mnohých nežiaducich účinkov na riečnu ekológiu a na zdravie ľudskej populácie. Relevantné látky pre SR a prioritné látky majú za následok inhibíciu fyziologických procesov v organizmoch žijúcich vo vodách (akútna toxicita) alebo môžu vyvolať účinky ohrozujúce populáciu z dlhodobejšieho hľadiska (chronická toxicita). Ak je látka perzistentná, t. j. jej degradačné procesy pretrvávajú dlhšie časové obdobie, zostáva v životnom prostredí a vedie ku kontinuálnej a / alebo dlhodobej expozícii. Látky s vysokou lipofilitou majú tendenciu akumulovať sa na tuhú fázu a v živých organizmoch. Medzi tieto látky patria umele vyrobené chemikálie, prirodzene sa vyskytujúce kovy, oleje a ich zlúčeniny, endokrinné rozrušovače a rôzne farmaceutiká.

Zdrojmi prioritných a relevantných látok vo vodách sú vypúšťané odpadové vody z priemyslu, odľahčenia verejných kanalizácií, chemikálie aplikované v poľnohospodárstve, odpadové vody z banskej činnosti a taktiež havarijné znečistenie. Významným zdrojom niektorých druhov látok môže byť i atmosférická depozícia.

Uvádzanie na trh a používanie chemických výrobkov v Európe je regulovaný nasledovnými legislatívnymi dokumentmi:

1. Nariadenie Európskeho parlamentu a Rady (ES) č. 1107/2009/ES z 21. októbra 2009 o uvádzaní prípravkov na ochranu rastlín na trh a o zrušení smerníc Rady 79/117/EHS a 91/414/EHS (uvádzanie prípravkov na ochranu rastlín na trh, kontroly) a Smernica Európskeho parlamentu a Rady 2009/128/ES z 21. októbra 2009, ktorou sa ustanovuje rámec pre činnosť Spoločenstva na dosiahnutie trvalo udržateľného používania pesticídov (používanie prípravkov na ochranu rastlín);
2. Nariadenie EP a Rady o biocídnych výrobkoch č. 98/8/ES - cieľom nariadenia je harmonizovať európsky trh pre biocídne výrobky a ich aktívne látky a zároveň poskytnúť vysokú úroveň ochrany ľudského zdravia, zvierat a životného prostredia. V SR sú podmienky pre uvádzanie biocídnych prípravkov na trh a ich používanie ustanovené zákonom č. 217/2003 Z. z. o podmienkach uvedenia biocídnych výrobkov na trh a o zmene a doplnení niektorých zákonov v znení neskorších predpisov.
3. Nariadenie EP a Rady č. 1907/2006 o registrácii, hodnotení a autorizácii chemických látok (REACH). Cieľom tohto nariadenia je zabezpečenie vysokej ochrany ľudského zdravia a životného prostredia, vrátane propagácie alternatívnych metód pre hodnotenie rizík látok. Toto nariadenie vstúpilo do platnosti 1. júna 2007.
4. Nariadenie Európskeho parlamentu a Rady (ES) č. 1272/2008 zo 16. decembra 2008 o klasifikácii, označovaní a balení látok a zmesí.

Pre hodnotenie stavu vôd sú prioritné látky (vrátane ďalších znečisťujúcich látok pre ktoré boli určené ENK na úrovni EÚ v smernici 2008/105/ES) a látky relevantné pre SR členené do dvoch skupín ukazovateľov. Prioritné látky spadajú do skupiny ukazovateľov, na základe ktorej sa hodnotí chemický stav útvarov povrchových vôd. Látky relevantné pre SR patria do skupiny ukazovateľov pre hodnotenie ekologického stavu.

Znečisťovanie povrchových vôd týmto druhom látok sa uskutočňuje priamo cez vypúšťania odpadových vôd z bodových zdrojov znečistenia, ale taktiež cez difúzne zdroje vrátane atmosférickej depozície. Z toho dôvodu je táto kapitola v ďalšej časti členená na niekoľko podkapitol:

1. Vypúšťanie odpadových vôd z potenciálnych významných priemyselných a iných zdrojov znečistenia - kapitola 4.1.3.1
2. Vypúšťanie odpadových vôd z potenciálnych komunálnych zdrojov znečistenia - kapitola 4.1.3.2
3. Potenciálne znečistenie difúznym spôsobom . 4.1.3.3
 - a. Produkcia čistiarenských kalov - kapitola 4.1.3.3.1
 - b. Aplikácia pesticídov kapitola 4.1.3.3.2
4. Súpis emisií, vypúšťaní a únikov - kapitola 4.1.3.4

4.1.3.1 Vypúšťanie odpadových vôd z potenciálnych významných priemyselných a iných zdrojov znečistenia

Zdrojom dát pre bilancovanie týchto látok boli údaje nahlasované znečisťovateľmi do Národného registra znečisťovania (NRZ), budovaného na základe „Nariadenia EP a Rady (ES) č. 166/2006 o zriadení Európskeho registra uvoľňovania a prenosov znečisťujúcich látok, ktorým sa menia a dopĺňajú smernice Rady 91/689/EHS a 96/61/ES” zo dňa 18. januára 2006 a zákona č. 205/2004 Z. z. o zhromažďovaní a šírení informácií o životnom prostredí.

E-PRTR je budovaný v rámci smernice 2010/75/EU o priemyselných emisiách (táto smernica od 7.1.2014 nahradila smernicu 96/61/ES o integrovanej prevencii a kontrole znečisťovania životného

prostredia) transponovanej do zákona č. 39/2013 Z. z. o integrovanej prevencii a kontrole znečisťovania životného prostredia a o zmene a doplnení niektorých zákonov a Vyhlášky MŽP SR č.183/2013 Z. z., ktorou sa vykonáva zákon č. 39/2013 Z. z. o integrovanej prevencii a kontrole znečisťovania životného prostredia a o zmene a doplnení niektorých zákonov.

Európskym PRTR (E-PRTR) sa na európskej úrovni vykonáva Protokol EHK OSN o PRTR, ktorý podpísalo Európske spoločenstvo a 23 členských štátov v máji 2003 v Kyjeve, a ktorý je protokolom k Aarhuskému dohovoru¹¹. Nariadenie o E-PRTR má za cieľ zlepšiť prístup verejnosti k environmentálnym informáciám prostredníctvom zavedenia komplexného a integrovaného E-PRTR, čím v konečnom dôsledku prispieva k znižovaniu znečistenia, poskytovaní údajov pre tvorcov politiky a vytváraní podmienok pre účasť verejnosti na prijímaní rozhodnutí o otázkach životného prostredia.

Na území SR je k roku 2011 identifikovaných 37 prevádzkarní s vypúšťaním odpadových vôd s obsahom prioritných látok a látok relevantných pre SR (pozri tab. 4.1.11).

Zákon č. 39/2013 Z. z. rozlišuje 2 druhy zavádzania znečisťujúcich látok do vôd: priame a nepriame. V zmysle toho okrem zdrojov znečistenia, ktoré vypúšťajú svoje odpadové vody priamo do recipientov, je potrebné evidovať i tie, ktoré sú napojené na verejné kanalizácie a ČOV iných prevádzkovateľov – tzv. nepriame vypúšťania odpadových vôd. Povolenia na nakladanie s vodami prevádzkovateľov takýchto verejných kanalizácií a čistiarní odpadových vôd by mali rešpektovať i charakter znečistenia napojených priemyselných odpadových vôd. V zmysle zákona č. 39/2013 Z. z. o IPKZ sú prevádzky s nepriamym vypúšťaním povinné oznamovať údaje o ročnom vypúšťaní do Integrovaného registra informačného systému vedeného SHMÚ Bratislava. V SÚP Visla sa nachádza len 1 zdroj s nepriamym vypúšťaním odpadových vôd za rok 2011. Je to Tatranská odpadová spoločnosť s.r.o - Skládko odpadov, ktorej odpadové vody s obsahom Cd, Hg, Ni, Pb, As, Cr sú čistené na ČOV Kežmarok.

Tab. 4.1.11 Prevádzky IPKZ v SR podľa druhu aktivít za rok 2011

Aktivita	Priame vypúšťanie		Nepriame vypúšťanie	
	Počet prevádzok	Počet znečisťujúcich látok	Počet prevádzok	Počet znečisťujúcich látok *
Energetika	4	21	0	0
Výroba a spracovanie kovov	3	29	1	1
Minerálny priemysel	0	0	1	1
Chemický priemysel	4	25	5	7
Komunálne odpady a odp. vody	9	23	2	2
Papiernický a drevospracujúci priem.	2	8	1	1
Intenzívna živočíšna výroba	0	0	0	0
Potravinársky priemysel	0	0	3	5
Iné	0	0	2	3
Spolu	22		15	

Vysvetlivka: * Podľa zoznamu "List of pollutants" E-PRTR

Sumárny prehľad druhu prioritných látok a látok relevantných pre SR v odpadových vodách vypúšťaných v SÚP Visly za rok 2011 dokumentuje tab. 4.1.12.

Sumárne bilancie znečistenia za roky 2007 a 2011 pre:

- znečistenie prioritnými látkami je uvedené v tab. 4.1.13 a pre
- znečistenie látkami relevantnými v tab. 4.1.14.

¹¹ Dohovor o prístupe k informáciám, účasti verejnosti na rozhodovacom procese a prístupe k spravodlivosti v záležitostiach životného prostredia, Aarhus 1998.

Z uvedených tabuliek vyplýva, že podľa nahlásení znečisťovateľov do povrchových vôd SÚP Visla bola v roku 2011 vypúšťaná 1 prioritná látka (Nikel a jeho zlúčeniny), pre ktorú sú na úrovni EÚ určené ENK (smernica 2008/105/ES). Táto látka nie je identifikovaná ako prioritne nebezpečná. Z porovnania nahlasovaných údajov pre rok 2007 a 2011, ktorých výpovedná hodnota je podmienená počtom a kvalitou oznámení znečisťovateľmi do registra E-PRTR, možno konštatovať, že u tejto látky bol zaznamenaný výrazný pokles vo vypúšťanom množstve z 9,3 kg na 0,5 kg. Z relevantných látok bola znečisťovateľmi nahlásená len 1 znečisťujúca látka – zinok; jej množstvo nevykazuje výraznú zmenu oproti roku 2007.

Tab. 4.1.12 *Prioritné a relevantné látky v odpadových vodách v SÚP Visly*

SÚ povodia	Prioritné látky	Relevantné látky pre SR
Visla	Ni	Zn

Vysvetlenie: A – prevádzky s vypúšťaním odpadových vôd s obsahom prioritných látok priamym vypúšťaním, B - prevádzky s vypúšťaním odpadových vôd s obsahom prioritných látok nepriamym vypúšťaním

Tab. 4.1.13 *Bilancia znečistenia vypúšťaného do povrch. vôd charakterizovaného prioritnými látkami a určitými ďalšími znečisťujúcimi látkami – r. 2007, 2011*

P. č.	Rel SR	CAS	Názov látky Počet povolení	prioritná nebezpečná	Rok	SÚPV
8	33	7440-43-9	Kadmium a jeho zlúč.	X	2007	0,02
			Počet povolení - 18		2011	
			Počet nahlásení			
10	40	7440-02-0	Nikel a jeho zlúč.		2007	9,31
			Počet povolení -30		2011	0,52
			Počet nahlásení			1

Vysvetlenie: v stĺpci 2 je uvedené poradové č. látky zo zoznamu 59 relevantných látok pre SR z Programu znižovania znečistenia vôd škodlivými a obzvlášť škodlivými látkami.

Tab. 4.1.14 *Bilancia znečistenia vypúšťaného do povrchových vôd charakterizovaného relevantnými látkami pre SR – roky 2007 a 2011*

P. č.	Rel SR	CAS	Ukazovateľ	Rok	Látka povolená v povodí v kg/rok		
					SR	SÚPV	
1	30	7440-47-3	Chrómov a jeho zlúč.	2007	531,0	0,1	
			Počet povolení -27	2011	356,6		
			Počet nahlásení		31		
10	59	7440-66-6	Zinok	2007	3069,4	0,5	
			Počet povolení - 47	2011	5274,1	1,2	
			Počet nahlásení		48	1	

Vysvetlenie: v stĺpci 2 je uvedené poradové číslo látky zo zoznamu 59 relevantných látok pre SR z Programu znižovania znečistenia vôd škodlivými a obzvlášť škodlivými látkami.

Sumárne zhodnotenie pokroku dosiahnutého v zavádzaní programu opatrení na elimináciu znečistenia povrchových vôd prioritnými látkami a látkami relevantnými pre SR v SÚP Visla k decembru 2012

Povolenia na vypúšťanie odpadových vôd vydané orgánmi štátnej vodnej správy sa v zmysle § 21 zákona č.364/2004 Z. z. o vodách v znení neskorších predpisov aktualizujú pravidelne – max. každé 4 roky v prípade, že odpadové vody sú znečistené obzvlášť škodlivými látkami, pre ostatné odpadové vody každých 10 rokov. Pod zdrojmi znečistenia v tomto správnom území nebolo indikované prekročenia environmentálnych noriem kvality.

Výhľad k roku 2021

Vo všetkých čiastkových povodiach SR je predpoklad rozvoja priemyslu a ekonomických aktivít. Napriek tomu nárast vypúšťania znečistenia z priemyselných podnikov sa nepredpokladá, naopak predpokladáme pokles znečistenia charakterizovaného ukazovateľmi prioritných látok i látok relevantných pre SR. Toto konštatovanie je založené na predpokladoch, že do roku 2021 nastane:

- Zosúladienie vypúšťania odpadových vôd s požiadavkami zákona 39/2013 Z. z. o integrovanej prevencii a kontrole znečisťovania životného prostredia a o zmene a doplnení niektorých zákonov (transpozícia smernice Rady 96/61/EC o IPKZ a jej nahradenie smernicou č. 2010/75/EU o priemyselných emisiách) a Vyhlášky MŽP SR č.183/2013 Z. z., ktorou sa tento zákon vykonáva.

4.1.3.2 Vypúšťanie komunálnych odpadových vôd - potenciálny zdroj špecifického znečistenia

Opadové vody z komunálnych zdrojov môžu taktiež byť potenciálnym zdrojom znečisťovania povrchových vôd prioritnými látkami a látkami relevantnými pre SR, keďže na prítoku do ČOV môžu byť znečistené splachmi z urbanizovanej zástavby alebo priemyselnými odpadovými vodami z priemyslu pripojeného na stokovú sieť alebo odpadových vôd priamo dovezených na ČOV. Miesta nepriamych vypúšťaní z prevádzok IPKZ sú prevádzkovatelia povinní každoročne nahlasovať. Komunálne ČOV, do ktorých bola odvádzaná odpadová voda z takýchto prevádzok v roku 2011 sú uvedené v predchádzajúcej kapitole v tab. 4.12.

Systematické informácie o skutočnom vypúšťaní prioritných látok a látok relevantných pre SR v komunálnych odpadových vodách do povrchových vôd nie sú k dispozícii.

4.1.3.3 Potenciálne zdroje difúzneho znečistenia vôd prioritnými látkami a látkami relevantnými pre SR

Produkcia čistiarenských kalov a nakladanie s nim

Nakladanie s kalmi z čistenia komunálnych odpadových vôd v SR vo všeobecnosti upravuje právna úprava platná pre odpadové hospodárstvo. Vypúšťať čistiarenský kal do podzemných a povrchových vôd je v SR zakázané (§ 36 ods. 12 zákona č. 364/2004 Z. z. o vodách v znení neskorších predpisov). V prípade priamej aplikácie čistiarenských kalov do poľnohospodárskej a lesnej pôdy podlieha tento proces zákonu č. 188/2003 Z. z. o aplikácii čistiarenského kalu a dnových sedimentov do pôdy a o doplnení zákona č. 223/2001 z. z. o odpadoch a o zmene a doplnení niektorých zákonov v znení neskorších predpisov v úplnom znení (v ďalšom texte zákon č.188/2003 Z. z. v znení neskorších predpisov).

V súlade s týmto zákonom sa v SR do poľnohospodárskej alebo lesnej pôdy aplikuje len upravený čistiarenský kal a to na základe písomnej zmluvy uzavretej medzi producentom čistiarenského kalu a užívateľom pôdy. Neoddeliteľnou súčasťou zmluvy je projekt aplikácie čistiarenského kalu schválený poverenou organizáciou – VÚVH Bratislava a VÚPOP Bratislava. Projekt obsahuje podrobnosti o aplikácii kalu do pôdy a musí deklarovať spôsob zabezpečenia, resp. dodržania zákonom stanovených podmienok, vrátane ochrany vôd (pH pôdy, ochranné pásmo vodných zdrojov, svahovitosť pozemku, hladina podzemnej vody, hĺbka pôdy, zamokrenosť pôdy) a pod. V prípade nedodržania podmienok sa aplikácia kalu do pôdy nepovolí.

Kvantitatívna produkcia kalov z čistenia komunálnych odpadových vôd ako aj úroveň ich kontaminácie sa trvalo sleduje. Evidenciu o kvalite a množstve vyprodukovaného kalu podľa § 11 ods. 1) písm. a) zákona č. 188/2003 Z. z. v znení neskorších predpisov vedie VÚVH Bratislava. Pozornosť sa zameriava predovšetkým na koncentráciu rizikových látok (limitujúcich proces aplikácie

kalov do pôdy), ktorá sa pravidelne sleduje v kaloch z čistenia komunálnych odpadových vôd z vybraných ČOV.

V roku 2009 sa analyzovali vzorky zo 104 komunálnych ČOV (podieľajúcich sa na cca 97 % celkovej produkcii kalu z ČOV), v roku 2011 z 55 komunálnych ČOV (86 % celkovej produkcie z ČOV) a v roku 2012 zo 71 komunálnych ČOV (cca 91,58 % z celkovej produkcie z ČOV). Percentá produkcie kalov sú vždy vzťahované k celkovej produkcii kalu z ČOV v pôsobnosti vodárenských spoločností za predchádzajúci rok.

Vývoj v produkcii kalov z čistenia komunálnych odpadových vôd pre ČOV a zrealizovanom spôsobe nakladania s nimi od roku 2006 po rok 2012 poskytuje tabuľka tab. 4.1.15. Údaje o zhodnotení množstva kalu zahŕňajú množstvo kalu aplikovaného do pôdy, množstvo kalu spotrebovaného na výrobu kompostu, množstvo kalu inak využitých v pôdnych procesoch a kalu energeticky zhodnotené.

Tab. 4.1.15 Vývoj v produkcii kalov z komunálnych ČOV na území SR a spôsobe nakladania s nimi

Rok	Produkcia kalu (sušina) t/r	z toho					
		aplikácia do pôdy		dočasne uskladnené		ukladané na skládke odpadu	
		t/r	%	t/r	%	t/r	%
2006	54 780	39 405	71,9	6 130	11,2	9 245	16,9
2007	55 305	42 315	76,5	9 400	17,0	3 590	6,5
2008	57 810	38 368	66,4	10 766	18,6	8 676	15,0
2009	58 582	47 056	80,3	8 830	15,1	2 696	4,6
2010	54 760	48 063	87,8	6 681	12,2	16	0,03
2011	58 718	50 469	86,0	5 943	10,1	2 306	3,9
2012	58 706	50 782	86,5	6 195	10,6	1 729	2,9

Zdroj : Modrá správa 2012

V roku 2012 predstavovala celková produkcia kalu v SR 58706 t sušiny. Zhodnotilo sa 50782 t sušiny (86,50%). Z toho v pôdnych procesoch sa využilo 47 586 t sušiny kalu (81,06 %): priamo do poľnohospodárskej pôdy sa aplikovalo 1140 t (1,94%), na výrobu kompostu bolo použité 36830 t sušiny kalu, iným spôsobom bolo v pôdnych procesoch využitých (rekultivácia skládok, plôch a pod.) 9616 t sušiny kalu. Okrem toho sa 3196 t sušiny po spracovaní na energokompost zhodnotilo energeticky.

Na skládky sa uložilo 1729 t sušiny kalu (2,95%) a v priestoroch ČOV sa dočasne uskladnilo 6195 t sušiny kalu (10,55 %).

V dôsledku uplatňovania princípu dôsledného obmedzovania kontaminácie odpadových vôd na vstupe do ČOV sú vyriešené najvýznamnejšie problémy nadmernej kontaminácie kalu na území SR spojené s vypúšťaním priemyselných odpadových vôd do verejnej kanalizácie. Na druhej strane sa však v posledných rokoch opakovane zaznamenáva výskyt nadmernej kontaminácie kalov. Pravdepodobne je spôsobený nedodržaním technologickej disciplíny pri vypúšťaní odpadových vôd z drobných prevádzok (sklárska výroba, pokovovanie a i.). V roku 2009 nebolo možné zhodnocovať kal priamou aplikáciou do poľnohospodárskej pôdy z 8 ČOV (cca 1,98 % kalovej produkcie SR) vzťahované na produkciu kalu v roku 2008, v roku 2011 z 8 ČOV (cca 3,7 % ročnej kalovej produkcie SR) vzťahované na produkciu kalu v roku 2010 a v roku 2012 z 8 ČOV (cca 17,02 % z celkovej produkcie (vzťahované na produkciu roku 2011)).

Prehľad o miere kontaminácie kalov z čistenia komunálnych odpadových vôd za roky 2009, 2010 a 2012 je prezentovaný v tab. 4.1.16. Výsledky sú prezentované formou jednoduchých štatistických charakteristík popisujúcich hodnoty a rozptyl nameraných ukazovateľov. Škálu rizikových prvkov limitujúcich proces priamej aplikácie kalov do pôdy dopĺňa prehľad o koncentrácii živín.

Tab. 4.1.16 Prehľad o miere kontaminácie kalov z komunálnych ČOV na území SR rizikovými prvkami

Parameter	As	Cd	Cr	Cu	Hg	Ni	Pb	Zn	N	P	Mg	K	Ca
	mg.kg ⁻¹								g.kg ⁻¹	mg.kg ⁻¹	g.kg ⁻¹		
STN 465735	50	13	1000	1200	10	200	500	5000	-	-	-	-	-
86/278/EEC	-	20	-	1 000	16	300	750	2 500	-	-	-	-	-
Zákon č. 188/2003	20	10	1 000	1 000	10	300	750	2 500	-	-	-	-	-
Rok 2009													
počet mer.	104	104	104	104	104	104	104	104	104	104	104	104	104
min	0,79	0,50	9,1	36,95	0,37	6,05	0,85	230,5	104,0	2,60	1,89	0,67	8,45
max	232	44,2	341,5	600,0	8,35	302,0	880,0	4475,0	9,27	31,69	12,15	16,7	167,9
priemer	7,85	1,78	32,79	170,19	2,15	23,3	53,44	1065	161,8	16,07	6,19	2,54	39,98
median	4,54	0,85	22,5	141,25	1,85	17,4	34,78	1007,5	38,11	15,30	6,05	2,02	36,23
variač. koef.	2,88	2,78	1,19	0,55	0,65	1,29	1,82	0,48	0,55	0,41	0,49	0,75	0,37
Rok 2011													
počet mer.	36	36	36	36	36	36	36	36	55	55			
min	1,09	0,50	11,30	54,0	1,04	8,45	7,10	253,0	6,81	1,96			
max	81,5	42,70	970,0	1400	6,90	337,5	1055	7150	61,09	25,0			
priemer	9,14	3,53	69,47	277,3	3,18	34,48	71,62	1345	40,71	13,2			
median	5,40	1,08	25,85	190,2	2,69	18,43	33,73	1005	41,68	13,3			
variač. koef.	1,53	2,26	2,32	0,94	0,45	1,74	2,41	0,96	0,26	0,43			
Rok 2012													
počet mer.	71	71	71	71	71	71	71	71	71	71			
min	0,16	0,5	15,0	64,5	0,16	5,15	9,75	395,0	23,16	3,61			
max	209	28,5	309,5	1785	7,45	446	1235	3790	78,95	37,46			
priemer	7,6	1,76	46,29	207,9	2,5	27,83	64,46	1025	46,48	17,58			
median	3,2	0,95	34,8	154,5	1,99	14,05	27,2	970,0	45,47	17,35			
variač. koef.	3,29	2,03	1,05	1,02	0,66	2,23	2,43	0,4	0,24	0,38			

V súvislosti so zvyšujúcimi sa požiadavkami na čistenie odpadových vôd - implementácia smernice Rady 91/271/EHS o čistení mestských odpadových vôd, je potrebné počítať s nárastom kalovej produkcie. Zvýšenie produkcie kalu je závislé od počtu novo pripojených obyvateľov a zvýšenia produkcie kalu pri technológiách odstraňovania živín, najmä fosforu.

Vzhľadom na to, že sa jedná predovšetkým o prírastok produkcie kalu z malých ČOV bez významného zapojenia priemyselných odpadových vôd, možno očakávať mieru kontaminácie kalu zodpovedajúcu požiadavkám limitujúcim proces aplikácie do pôdy.

V súčasnosti je v rámci kalového hospodárstva potrebné orientovať sa v smere ďalšieho znižovania kontaminácie kalov, a to aj z pohľadu organickej kontaminácie v zmysle Stratégie o ochrane pôdy pripravovanej v rámci EÚ.

Opatrenia prijaté v Pláne odpadového hospodárstva SR na roky 2011 - 2015 (POH) na zníženie skládkovania biologicky rozložiteľného odpadu sú zamerané na podporu separovaného zberu biologicky rozložiteľného odpadu, na triedenie odpadu, jeho zhodnocovanie a recykláciu. V rámci týchto aktivít majú kaly z čistenia komunálnych vôd v obciach nad 15 000 obyvateľov smerovať k zhodnocovaniu anaeróbnymi metódami s cieľom výroby bioplynu. Súčasne sa pripravuje aj Akčný plán na podporu umiestnenia kompostov z biologicky rozložiteľných odpadov na trhu.

Používanie pesticídov v poľnohospodárstve

Zdrojom pesticídov v riekach môže byť difúzny odtok z poľnohospodárstva - prostredníctvom drenáže, vplyvom vetra pri postrekoch a povrchovým odtokom. Podrobnejšie informácie o aplikácii pesticídov v SR uvádza kapitola 4.2.1.

4.1.3.4 Súpis emisií, vypúšťaní a únikov prioritných látok a látok určených za relevantné pre SR

V zmysle článku 5 smernice 2008/105/ES bol vypracovaný *Súpis emisií, vypúšťaní a únikov všetkých prioritných látok a ďalších znečisťujúcich látok*, uvedených v časti A prílohy I k tejto smernici

pre každé správne územie povodia SR¹². Pri jeho vypracovaní boli zohľadnené odporúčania technického usmernenia č. 28 *Pre vypracovanie súpisu emisií, vypúšťaní a únikov 2011*¹³.

Identifikácia významných prioritných látok a látok relevantných pre správne územia SR

Na vyhodnotenie významnosti – relevantnosti látok pre čiastkové povodia a správne územia povodí boli použité nasledujúce kritéria:

- i.) látka môže spôsobiť zhoršenie stavu aspoň v 1 vodnom útvere,
- ii.) priemerná koncentrácia látky je nad polovicou ENK vo viac ako 1 vodnom útvere,
- iii.) údaje z E-PRTR a súhrnnej evidencie o vodách (SEV) potvrdzujú uvoľňovania, ktoré by mohli viesť ku koncentráciám zodpovedajúcim vyššie uvedeným kritériám,
- iv.) existujú známe zdroje a činnosti spôsobujúce vstupy do povodia vodných útvarov, ktoré by mohli viesť ku koncentráciám zodpovedajúcim vyššie uvedeným kritériám.

Analyzované boli údaje získané monitorovaním povrchových vôd za obdobie rokov 2009-2011. Na základe výstupov aplikácie prvých dvoch kritérií medzi prioritné látky významné pre SÚP Visla patria 3 prioritné nebezpečné látky (PNL) látky: **Bis(2-etylhexyl)-ftalát (DEHP), Ortuť a jej zlúčeniny*, Trichlórmetán (chloroform)**. Podľa počtu miest s prekročením kritéria 1 a 2 medzi najvýznamnejšie prioritné látky patrí DEHP.

Z látok relevantných pre SR (určených v roku 2008) významné pre SÚP Visla sú: 4-metyl-2,6-di-terc butylfenol a celkové kyanidy, podľa počtu miest s prekročením kritéria 1 a 2 najvýznamnejšou relevantnou látkou sú celkové kyanidy. Identifikované významné / relevantné látky boli ďalej konfrontované s údajmi o vypúšťanom znečistení s obsahom prioritných látok a látok relevantných pre SR za rok 2011. Konfrontáciou bolo zistené, že niektoré látky boli nahlasované producentmi odpadových vôd do národných databáz, ale v povrchových vodách nebolo zaznamenané prekročenie ich 50%nej hodnoty ENK a preto ich pokladáme za menej významné.

Kvantifikácia emisií, vypúšťaní a únikov

Kvantifikácia emisií, vypúšťaní a únikov bola prednostne vykonaná pre významné látky identifikované na hlavných tokoch čiastkových povodí a doplnená kvantifikáciou látok identifikovaných na malých tokoch, na ktorých bol známy potenciálny difúzny alebo bodový zdroj znečisťovania.

Bola uskutočnená prostredníctvom výpočtu látkového odtoku v povrchových tokoch a následným prepojením s existujúcimi informáciami o zdrojoch znečistenia a prípadne prirodzeným pozadím. Prirodzené pozadie kovov bolo prevzaté zo záverečnej správy Návrh stanovenia pozad'ových koncentrácií vybraných kovov vo vodných útvaroch Slovenskej republiky dostupnej na web stránke http://www.vuvh.sk/rsv2/index.php?option=com_content&view=article&id=59&Itemid=68&lang=sk. Pre syntetické látky sme ako pozad'ovú hodnotu použili koncentráciu zodpovedajúcu polovici limitu kvantifikácie (0,5LOQ).

Kvantifikácia všadeprítomných látok nebola vykonaná, ak nie je jednoznačne známy pôvodca tohto znečistenia. Výsledkom riešenia bol odhad množstva znečistenia z difúzných zdrojov znečistenia v príslušných ukazovateľoch v monitorovacích miestach, v ktorých bola vykonaná kvantifikácia celkového odtoku, identifikácia bodových a potenciálnych difúzných zdrojov znečistenia, identifikácia VÚ v riziku k roku 2021 a predbežný návrh opatrení.

Rizikové vodné útvary sa v SÚP Visla nenachádzajú.

Nie všetky látky identifikované v tokoch je možné redukovať len vodohospodárskymi opatreniami. Riešenie niektorých z nich si vyžaduje komplexný prístup, nakoľko napr. prioritné nebezpečné látky si vyžadujú zastavenie vypúšťaní. To znamená zmenu procesu výroby a/alebo nahradenie príslušných vstupov. Niektoré látky sú emitované do vôd aj prostredníctvom atmosférickej depozície alebo aj cez eróziu pôdy.

¹² Prehodnotenie zoznamu prioritných látok *Smernice 2008/105/ES*.

¹³ <http://www.emissieregistratie.nl/ERPUBLIEK/documenten/Water/WFD%20guidance%20on%20emission%20inventories.pdf>

Správa o kvalite ovzdušia za rok 2011 uvádza emisie perzistentných organických látok v ukazovateľoch ΣPAU, benzo(a) pyrén, benzo (k) flourantén, benzo(b) fluorantén indeno (1,2,3-cd) pyrén, PCB a hexachlórbenzén (HCB) a PCDD/PCDF v celkovom množstve za celú SR a v členení na jednotlivé sektory. Všetky tieto látky zároveň patria k POPs. V ukazovateli ΣPAU sú dominantným zdrojom emisií do ovzdušia spaľovacie procesy pri vykurovaní obchodu a služieb, domácností a spaľovanie v poľnohospodárstve (14,7 t/rok, čo predstavuje 81% z celkového množstva 18,2 t/rok). Toto platí aj pre jednotlivé kongenéry. Na emisiách v ukazovateli PCB je dominantným zdrojom cestná doprava (14,9 kg/rok čo tvorí cca 45% z celkového množstva emisií – 33,3 kg/rok). Na emisiách v ukazovateli HCB sú dominantným zdrojom priemyselné technológie ako výroba hliníka, ocele, uhľíkatých materiálov, impregnácia dreva (0,38 kg/rok čo tvorí cca 39% z celkového množstva emisií – 0,99 kg/rok). Za posledné roky (2005-2010) je množstvo emisií v ukazovateli PAU približne na rovnakej úrovni, v ukazovateli PCB je možné konštatovať mierny pokles. Výraznejší pokles sa javí v ukazovateľoch dioxíny a difurány (PCDD/F) a HCB.

V rámci emisií ťažkých kovov do ovzdušia sa sleduje všetkých 8 kovov zaradených medzi prioritné látky (PL) a relevantné látky (RL). Dominantné zdroje pre jednotlivé kovy sú uvedené v tab. 4.1.17.

Tab. 4.1.17 Emisie ťažkých kovov do ovzdušia v SR za rok 2010

Látka	Celkové množstvo za SR t/rok	Údaje o dominantnom sektore (DS)		
		Druh sektora	Emitované množstvo, t/rok	Podiel DS na celkovom množstve, %
Olovo	55,8	Spaľovacie procesy v priemysle	40,6	73
Arzén	21,8	Spaľovacie procesy v priemysle z toho výroba Cu	20,8 19,8	95,4 91
Kadmium	1,2	Spaľovanie odpadu	0,7	58,3
Chróom	4,0	Spaľovacie procesy v priemysle	2,1	52,5
Meď	46,6	Spaľovacie procesy v priemysle	38,4	82,4
Ortuť	1,2	Spaľovanie odpadu	0,6	50
Nikel	18,6	Spaľovacie procesy v priemysle	10,0	53,8
Zinok	54,8	Spaľovacie procesy v priemysle Priemyselné technológie	28,1 15,1	51,3 27,6

Z uvedeného množstva emisií do ovzdušia je možné dedukovať ako jeden z difúzných zdrojov aj atmosférickú depozíciu.

4.1.4 Významné hydromorfologické zmeny

Hydromorfologickým zmenám a ich účinkom na stav vôd sa začala venovať náležitá pozornosť v dôsledku požiadaviek RSV. Antropogénne vplyvy vyplývajúce z rôznych zásahov do riečného systému môžu významne zmeniť prirodzenú štruktúru povrchových vôd a substrát koryta rieky, ktoré sú významné pre poskytnutie vhodných biotopov a podmienok pre prirodzenú udržateľnosť vodnej populácie. Zmeny prirodzenej hydromorfologickej štruktúry a substrátu koryta rieky môžu negatívne ovplyvňovať akvatickú populáciu a z toho dôvodu zhoršenie stavu útvarov povrchových vôd.

Hlavnými hybnými silami hydromorfologických zmien sú: výroba energie – hydroelektrárne, protipovodňová ochrana, zásobovanie vodou a lodná doprava. V mnohých prípadoch nie sú významné hydromorfologické zmeny spojené len s jediným užívaním, ale slúžia viacnásobným funkciám (napr. výroba energie a plavba). Ostatné aktivity ako je ťažba štrkov, rekreácia, rybárstvo sú menšieho významu.

Predbežná identifikácia hydromorfologických zmien sa podobne ako v iných krajinách uskutočnila v 1. plánovacom cykle na základe kombinácie dostupných dát (pasporty tokov, technická dokumentácia k upraveným úsekom) a miestnych znalostí, najmä pracovníkov SVP, š. p. Predbežná hydromorfologická identifikácia pozostávala z informácií pre vyhodnotenie desiatich použitých kritérií: č. 1. Zakrytosť úseku; č. 2. Napriamenie toku; č. 3. Zavzdutie úsekov; č. 4. Dĺžka a spôsob opevnenia brehov; č. 5. Protipovodňová ochrana; č. 6. Urbanizácia; č. 7. Kombinované hodnotenie (alternatíva pre parametre 4, 5 a 6); č. 8. Zmena priečného profilu; č. 9. Hate a stupne a č. 10. Odbery. Hodnotenie hydromorfologických zmien sa vykonalo celkovo pre 1 477 vodných útvarov (zvyšok bol bez údajov, jedná sa však výlučne o malé vodné útvary s plochou povodia pod 100 km²).

Významnosť identifikovaných zmien jednotlivých kritérií sa v zmysle metodického postupu (Matok - Metodika pre testovanie predbežne určených výrazne zmenených vodných útvarov (HMWB), VÚVH, 2007) vyjadrovala kvantitatívne – bodovou hodnotou od 1 do 10 (1 - je najnižšia zmena, 10 - najvýraznejšia zmena). Za významnú zmenu bola považovaná zmena s hodnotou bodu viac ako 5 bodov.

Identifikované hydromorfologické zmeny boli základom predbežného kategorizovania útvarov na prirodzené, výrazne zmenené, umelé a následne pre konečné vymedzenie HMWB a AWB.

Významnosť jednotlivých zmien bola u každého vodného útvaru ďalej individuálne preverovaná v rámci testovania kandidátov na HMWB a to na základe fotodokumentácie z monitorovania bariér vykonanej Štátnou ochranou prírody SR (ŠOP SR), posudkov biológov vrátane rybárov a technických pracovníkov SVP, š. p. – jednotlivých odštepných závodov. V rámci týchto prác boli mnohé prekážky identifikované v predchádzajúcej etape prác preradené do nevýznamných resp. neexistujúcich.

Z hľadiska dopadu na stav vôd boli jednotlivé kritériá zoskupené do troch hlavných skupín významných hydromorfologických zmien:

- a. narušenie pozdĺžnej spojitosti riek a biotopov,
- b. narušenie priečnej spojitosti mokradí a inundácií s tokom a iné morfológické zmeny,
- c. hydrologické zmeny.

Ďalšiu skupinu tvoria potenciálne vplyvy, ktoré môžu vyplynúť z budúcich projektov v oblasti infraštruktúry.

Táto kapitola odráža poznatky o hydromorfologických zmenách a ich významnosti získané pri tvorbe Vodného plánu Slovenska 2009 a najnovších národných údajov prihladením na pokrok pri implementácii programu opatrení.

Predmetom analýz je prerušená pozdĺžna kontinuita tokov pre migráciu rýb, odpojené mokrade / záplavové územia s potenciálom na opätovné pripojenie, riečna morfológia, hydrologické zmeny vrátane riečnych úsekoch so vzdutím, odbery vody a špičkovanie. Informácie o rozsahu týchto typov vplyvov boli aktualizované s cieľom získať úplný obraz o súčasnej situácii.

4.1.4.1 Narušenie pozdĺžnej spojitosti riek a biotopov

Ako je vyššie uvedené, predbežné identifikované priečne stavby boli v rámci testovania ďalej posudzované, výsledok ktorého uvádza tab. 4.1.19. Tab. 4.1.18 uvádza aplikované kritériá na posudzovanie významného vplyvu narušenia pozdĺžnej spojitosti riek a biotopov. Hlavné hybné sily vyvolávajúce prerušenie kontinuity sú ochrana pred povodňami (81%), hydroelektrárne (14 %) a odbery vody pre rôzne účely (3 %). V mnohých prípadoch prekážky nie sú spojené s jediným druhom hybnej sily vzhľadom k multifunkčnému využitiu vodnej stavby – napr. vodná energia s lodnou dopravou; vodná energia s ochranou pred povodňami.

Tab. 4.1.18 Prerušenie pozdĺžnej kontinuity pre migráciu rýb - Kritérium významného vplyvu

Vplyv	Vyvolaná zmena	Kritérium významnosti vplyvu	hodnotenia
Narušená kontinuita riek	Prerušená migrácia rýb a prístup k biotopom	Antropogénne prerušenie, rhytrálne rieky - výška > 0,7m, potamálne - výška > 0,3m	

Menovitý zoznam stavieb spolu so základnými identifikáciami (názov prekážky, tok, riečni kilometer, zabezpečenosť priechodnosti pre ryby, vlastník priečnej stavby, realizácia opatrenia k roku 2021, resp. časová výnimka a iné) je obsahom Prílohy 8.4. Situovanie priečných stavieb k roku 2014 je znázornené v mapovej prílohe 4.5a, výhľad k roku 2021 v mapovej prílohe 4.5b. Z tabuľky vyplýva, že na testovaných vodných útvaroch existuje v SÚP Visla 74 stavieb narúšajúcich pozdĺžnu kontinuitu tokov, z tohto počtu len 10 s funkčným rybovodom.

Tab. 4.1.19 Prekážky pozdĺžnej kontinuity riek a biotopov na testovaných vodných útvaroch – rok 2014

Povodie	Počet prekážok			prítomnosť alebo funkcia rybovodu nie je známa
	celkom	bez funkčného rybovodu	s funkčným rybovodom	
SÚP Visla	74	64	10	1
Spolu SR	1077	954	117	6

Konkrétne vodné útvary ovplyvnené týmto druhom vplyvov obsahuje Príloha. 5.1.

4.1.4.2 Narušenie priečnej spojitosti mokradí a inundácií s tokom a ostatné morfológické zmeny

Mokrade a inundácie a ich opätovné prepojenie s útvarmi povrchových vôd zohráva významnú úlohu pri fungovaní akvatických ekosystémov a má pozitívny vplyv na stav ich vôd. Podľa RSV sú vplyvy na mokrade považované za významné a v prípade, že majú negatívny dopad na stav súvisiacich vodných útvarov je potrebné navrhovať opatrenia. Opätovné napojenie mokradí a inundácií zohráva významnú úlohu i ako retenčné územie počas povodní a môže mať pozitívny účinok na redukovanie živín.

Hlavným dôvodom odrezávania mokradí v minulosti bolo rozširovanie poľnohospodárskej výroby, úpravy tokov za účelom protipovodňovej ochrany a využívania hydroenergetického potenciálu riek. Taktiež odvodnenia a závlahy mali podiel na strate mokradí v dôsledku zmeny úrovne hladiny podzemnej vody. Celková strata pôvodných mokradí a inundácií na území SR nebola identifikovaná.

Základom analýzy vplyvov tohto druhu bola úvaha, že odpojené mokrade a inundácie majú potenciálny vplyv na akvatické ekosystémy a pokiaľ je to možné, malo by byť čo najviac území opätovne spojených s tokmi za účelom podpory dosiahnutia environmentálnych cieľov.

V tomto plánovacom cykle rozširujeme identifikáciu a analýzu významnosti narušení priečnej spojitosti mokradí a inundácií na všetkých vodných útvaroch. V nadväznosti na dostupné údaje sme pre identifikovanie tohto druhu vplyvu aplikovali kritérium č. 2. Napriamenie toku.

Tab. 4.1.20 Narušenie priečnej spojitosti mokradí a inundácií s tokom - Kritérium významného vplyvu

Vplyv	Vyvolaná zmena	Kritérium hodnotenia významnosti vplyvu
Narušená priečna kontinuita riek	Strata a zmena biotopov	Bodová hodnota nad 5 (v zmysle metodického postupu (Matok - Metodika pre testovanie predbežne určených výrazne zmenených vodných útvarov (HMWB), VÚVH, 2007)

V tomto správnom území povodia nebol tento druh vplyvu identifikovaný ako významný.

Morfologické zmeny riek

RSV v prílohe II vyžaduje identifikáciu významných morfológických zmien vodných útvarov. Prvky definujúce morfológiu zahŕňajú variáciu hĺbky a šírky, štruktúru a substrát koryta rieky, a štruktúru príbrežnej zóny. Narušená prirodzená riečna morfológia ovplyvňuje biotopy vodných rastlín a živočíchov, a preto môže mať dopad na vodnú ekológiu.

V nadväznosti na dostupné údaje sme pre identifikovanie morfológických zmien aplikovali kritérium s vyšším bodovým ohodnotením z nasledujúcich dvoch kritérií:

- Kombinované hodnotenie (č.7) - alternatíva pre parametre č. 4. Dĺžka a spôsob opevnenia brehov; č. 5. Protipovodňová ochrana; č. 6. Urbanizácia;
- Zmena priečného profilu (č.8);

Tab. 4.1.21 Morfológická zmena - Kritérium významného vplyvu

Vplyv	Vyvolaná zmena	Kritérium hodnotenia významnosti vplyvu
Narušená kontinuita riek	zmena biotopov	Bodová hodnota nad 5 (v zmysle metodického postupu (Matok - Metodika pre testovanie predbežne určených výrazne zmenených vodných útvarov (HMWB), VÚVH, 2007)

Sumárny prehľad počtu vodných útvarov s významnou morfológickou zmenou uvádza tab. 4.1.22. Konkrétne vodné útvary ovplyvnené týmto druhom vplyvov obsahuje Príloha 5.1.

Z tabuľky vyplýva, že v SÚP Visla existujú 3 vodné útvary s významnou morfológickou zmenou – čo je 4,1 % z celkovej počtu vodných útvarov.

Tab. 4.1.22 Prekážky pozdĺžnej kontinuity riek a biotopov na testovaných vodných útvaroch – rok 2014

Čiastkové povodie	Počet vodných útvarov		Podiel počtu VÚ s významnou morfológickou zmenou (%)
	Celkom	s významnou morfológickou zmenou	
SÚP Visla	74	3	4,1
SR celkom	1511	641	42,4

4.1.4.3 Hydrologické zmeny

Hlavné druhy vplyvov spôsobujúcich hydrologické zmeny sú: vzduštie vody, odbery vôd a kolísanie hladiny. Zmeny vyplývajúce z týchto vplyvov a kritériá na hodnotenie významnosti sú uvedené v tab. 4.1.23.

Tab. 4.1.23 Hydrologické vplyvy a kritéria významnosti jednotlivých vplyvov

Hydrologický vplyv	Vyvolané zmeny	Kritéria významnosti vplyvu
	zmena rýchlosti prúdenia a prietokového režimu v toku	a pri nízkom prietoku Dunaj: > 10 km Dunaj: > 1 km
Odbery vôd/ zostatkový prietok	Zmena kvantity a dynamiky prietoku v rieke	Veľké toky: Q pod nádržou < 50% priem. ročného min. prietoku za referenčné obdobie (porovnateľné s Q95) alebo 50% z Q ₃₅₅ Stredné a malé toky: Q pod nádržou < Q ₃₅₅
Kolísanie hladiny	Zmena kvantity a dynamiky prietoku v rieke	Kolísanie hladiny > 1m /deň alebo menej v prípade známeho alebo pozorovaného negatívneho účinku na biológiu

Vzduštie

Vzduštie spôsobujú priečne stavby, ktoré okrem narušenia spojitosti rieky a biotopov, spôsobujú zmenu prietokových charakteristík nad danou stavbou. Charakter rieky sa v dôsledku poklesu rýchlostí a zmeny prietoku môže zmeniť na charakter jazier. Na území SR bolo identifikovaných 23 vodných nádrží s významnou zmenou, s predpokladom zmeny kategórie (pozri kapitolu 2.3.1) – v danom čiastkovom povodí sa nevyskytuje.

Odbery vôd

Hlavným užívaním vôd spôsobujúcich významnú zmenu v dôsledku odberov je najmä výroba energie. Odbery môžu významne redukovať prietok a množstvo vody a môžu mať dopad na stav vôd v prípade, že nie sú zabezpečené minimálne zaručené prietoky, ktoré zabezpečujú ekologické minimum v toku. V čiastkovom povodí Dunajca a Popradu neboli identifikované úseky vodných útvarov s významnou redukciami prietoku.

Odbery a využívanie vodných zdrojov

Účelom RSV je udržanie a zlepšenie vodného prostredia. V prvom rade sa tento účel týka kvality vôd. Kontrola /regulácia množstva vôd je podporným prvkom pri zabezpečovaní dobrej kvality vody, a preto by mali byť definované i opatrenia zamerané na kvantitu vôd, ktoré podporia ciele pre zabezpečenie dobrej kvality.

Aj keď RSV je prednostne zameraná na kvalitu vody, riadenie množstva vody zohráva veľmi dôležitú úlohu prostredníctvom cieľov pre dobrý kvantitatívny stav podzemných vôd a hydromorfologických prvkov pre dobrý ekologický stav povrchových vôd. Dosiachnutie environmentálnych cieľov rámcovej smernice o vode je možné len vtedy ak, je k dispozícii dostatočné množstvo vody.

Potreba integrovať riadenia kvality a množstva vody bolo zdôraznené v niekoľkých správach na úrovni EÚ14. Rôzne CIS skupiny a siete boli stanovené aj pre niekoľko rokov. Súčasný pracovný program CIS zahŕňa pracovnú skupinu pre E-flow a vodné účty.

Článok 5 RSV vyžaduje, aby členské štáty určili hlavné vplyvy pôsobiace v SÚP, ktoré by mohli byť príčinou nedosiachnutia dobrého stavu vodných útvarov. Taktiež čl. 5 vyžaduje vyhodnotiť dopady na vodné útvary za účelom podpory určenia stavu. Tieto analýzy by mali zahŕňať súvisiace úvahy o množstve vody tam kde je to opodstatnené.

V povodiach náchylných na sucho sa bilancia vôd často vyhodnocuje na úrovni správneho územia, napr. v časti manažmentu s vodnými zdrojmi alebo vypracovanie plánov manažmentu čiastkových povodí alebo plánov sucha.

V roku 2012 Vodní riaditelia odsúhlasili vzorec na výpočet indexu využitia vody (WEI +), ktorý vyjadruje pomer požiadaviek na vodu a obnoviteľných vodných zdrojov pre určitú oblasť:

$$\text{WEI +} = (\text{odbery} - \text{vypúšťanie}) / \text{obnoviteľné vodné zdroje,} \\ \text{obnoviteľné vodné zdroje} = \text{odtok} - (\text{odbery} - \text{vypúšťanie}) - \text{vplyv vodných nádrží}$$

Pre výpočet indexu WEI+ sme použili nahlásené množstvá užívania vody evidované v Súhrnej evidencii o vodách na SHMÚ, ktoré nahlásujú 1x ročne samotní užívatelia vody. Nevieme však určiť aké percento predstavuje ich množstvo z povolených množstiev, ktorými sa štát zaviazal plniť požiadavky jednotlivých užívateľov na vodu, nakoľko takáto evidencia v súčasnosti nie je vedená.

Index WEI+ sme ilustračne vypočítali pre uzáverové profily čiastkových povodí v ročnom kroku pre zrážkovo suchý rok 2011 a zrážkovo normálny rok 2012, ktorý bol ovplyvnený prenosom účinkov zo suchého roku 2011 a z hľadiska odtoku bol hlboko pod dlhodobým normálom (59%). Výpočet v uzáverových profiloch však nie je postačujúci pre identifikáciu lokálnych problémov v povodí a ročný krok nepoukazuje na problémy spôsobené nerovnomerným prerozdelením vody v jednotlivých mesiacoch v roku, preto sme na základe výsledkov bilančného hodnotenia rokov 2011 a 2012 vybrali bilančné profily, v ktorých bol dosiahnutý napätý alebo pasívny bilančný stav spôsobený nepriaznivou hydrologickou situáciou a vypočítali index WEI+ v mesiacoch, kedy boli tieto nepriaznivé stavy dosiahnuté.

Výpočet indexu WEI+ : Zvolili sme dve alternatívny výpočtu:

1. **O/C;** požiadavky na vodu predstavujú celkové odbery vôd O, zvolili sme alternatívu výpočtu bez vypúšťania, ktorá je nepriaznivejšia, nakoľko zahrnutie vypúšťania by predstavovalo zníženie požiadaviek na vodu, C – očistený prietok je prietok očistený od užívania vody, vplyvu nádrží a prevodov vody a ktorý by v danom profile tiekol za prirodzených podmienok,

2. **(O + MQ)/C;** požiadavky na vodu sú zvýšené o MQ – minimálny bilančný prietok.

Minimálny bilančný prietok MQ má charakter prednostne zabezpečeného nároku na vodný zdroj z hľadiska ochrany prírodného prostredia.

Alternatíva 2 pre výpočet indexu WEI+ je používaná aj v súčasne platnej metodike Vodohospodárskej bilancie množstva povrchových vôd, pričom výpočet bilančného stavu predstavuje recipročnú hodnotu indexu WEI+. Zvolili sme alternatívu výpočtu bez vypúšťania, ktorá je nepriaznivejšia.

¹⁴ E.g. in the Communication from the Commission on Water Scarcity and Droughts COM(2007)414, on the Council Conclusions of June 2010 on the same subject and lately on the Blueprint to Safeguard Europe's Water Resources COM(2012)673.

Index WEI+ vyjadrujúci pomer požiadaviek na vodu a zdrojov vody dosiahol v uzáverovom profile povodia Popradu v roku 2011 10,4% a v roku 2012 22,5% (alt. 1), pre alt. 2 to bolo v roku 2011 17,2% a v roku 2012 39,7%.

Poprad – štátna hranica

Rok	2011	2012
Súčet odberov (m ³ .s ⁻¹)	0,418	0,359
MQ (m ³ .s ⁻¹)	0,275	0,275
Očistený prietok C (m ³ .s ⁻¹)	4,025	1,597
O/C (%)	10,4	22,5
(O+MQ)/C (%)	17,2	39,7

Bilančný stav bol v celom povodí počas jednotlivých mesiacov roka 2011 aj 2012 aktívny.

Kolísanie hladiny - tento druh vplyvov nebol v tomto SÚ povodia identifikovaný.

4.1.4.4 Výhľadové infraštruktúrne projekty

Základný politicko-strategický rámec dlhodobého rozvoja jednotlivých sektorov/oblastí národného hospodárstva SR je definovaný v politikách týchto sektorov a v ďalších nadväzujúcich strategických rozvojových dokumentoch (stratégiách, koncepciách, plánoch), ktoré sú schválené vládou SR. Schvaľovací proces uvedených dokumentov sa riadi platnou legislatívou SR.

Tieto sektorové politiky ako aj ďalšie strategické rozvojové dokumenty (podrobnejšie popísané v kapitole 7.2) vytyčujú priority a strategické ciele pre jednotlivé sektory v súlade s európskou a národnou legislatívou a definujú/navrhujú opatrenia na ich naplnenie, súčasťou ktorých sú aj výhľadové infraštruktúrne zámery, ktorých realizáciou môže dôjsť k novým hydromorfologickým zmenám útvarov povrchovej vody alebo zmenám hladín útvarov podzemnej vody.

Už pri plánovaní nových projektov, u ktorých sa dá predpokladať, že môžu spôsobiť nové hydromorfologické zmeny útvaru povrchovej vody alebo zmeny hladín útvarov podzemnej vody rámcová smernica o vode vyžaduje uplatňovanie „princípu zamedzenia ďalšieho zhoršovania“, to znamená ochranu pred zhoršovaním stavu vôd. Rámcová smernica o vode súčasne umožňuje za splnenia stanovených požiadaviek, ktoré sú premietnuté do ustanovení článku 4.7 RSV, existenciu výnimiek z tohto princípu. To znamená, že realizovať bude možné len taký nový projekt, ktorý prešiel procesom posúdenia v zmysle článku 4.7 RSV a spĺňa všetky jeho požiadavky. Proces posúdenia jednotlivých projektov je podmienkou pre vydanie územného rozhodnutia.

Konkrétne sa to týka nasledovných sektorov a ich strategických dokumentov:

Sektor hospodárstva

- Energetická politika SR (schválená dňa 5. novembra 2014 uznesením vlády SR č. 548/2014)
- Stratégia energetickej bezpečnosti SR (schválená dňa 15. októbra 2008 uznesením vlády SR č. 732/2008)
- Národný akčný plán pre energiu z obnoviteľných zdrojov energie (schválený dňa 6. októbra 2010 uznesením vlády SR č. 677/2010)

Materiály sú dostupné na webovej stránke: <http://www.mhsr.sk/dolezite-dokumenty-5714/127399s>

V nadväznosti na Národný akčný plán pre energiu z obnoviteľných zdrojov energie sa predpokladá rozvoj malých vodných elektrární (v r. 2014-2020 sa má zvýšiť inštalovaný výkon v MVE o 68 MW).

Sektor dopravy

- Strategický plán rozvoja dopravnej infraštruktúry SR do roku 2020 (schválený dňa 25. júna 2014 uznesením vlády SR č.311/2014). Materiál je dostupný na webovej stránke <http://www.telecom.gov.sk/index/index.php?ids=1>

Materiál obsahuje projektový plán resp. indikatívny zoznam projektov pre obdobie 2014 - 2020 (2023) implicitne zameraný na plnenie infraštruktúrnych opatrení, resp. opatrení súvisiacich s bezpečnosťou či životným prostredím. Konkrétne projekty boli identifikované na základe posúdenia konkrétnych problémov a potrieb jednotlivých dopravných podsektorov (cestná, železničná, letecká a vodná doprava) a predstavujú implementačný nástroj dopravnej sektorovej stratégie. Prostredníctvom ich realizácie budú postupne napĺňané definované vízie a strategické ciele dopravného sektora.

Sektor vôd

Všetky aktivity a rozvojové infraštruktúrne projekty plánované na realizáciu v rámci jednotlivých sektorov národného hospodárstva sú podmienené zabezpečením dostatočného množstva vody na rôzne účely využitia, ochranu zdravia, života ľudí, zvierat a majetku pred povodňami a negatívnymi účinkami zmeny klímy. Za týmto účelom sa v oblasti vôd pripravujú nasledovné strategické dokumenty a infraštruktúrne projekty:

- Plány manažmentu povodňového rizika (budú predložené na schválenie vláde SR v decembri 2015).
- Koncepcia využitia hydroenergetického potenciálu vodných tokov SR do roku 2030 (aktualizácia 2015 – bude predložená na schválenie vláde SR)
- Stratégia adaptácie Slovenskej republiky na nepriaznivé dôsledky zmeny klímy – oblasť vodné hospodárstvo (schválená dňa 26. marca 2014 uznesením vlády SR č. 148/2014)

Medzi pripravované významné infraštruktúrne projekty patria:

Projekty opatrení na ochranu pred povodňami

Opatrenia na ochranu pred povodňami sú navrhnuté v Plánoch manažmentu povodňového rizika v súlade s požiadavkami Smernice 2007/60/ES za účelom zníženia nepriaznivých dôsledkov povodní na ľudské zdravie, životné prostredie, kultúrne dedičstvo a hospodársku činnosť. Zoznam opatrení do roku 2021 s dopadom na pozdĺžnu kontinuitu je uvedený v Prílohe 4.4 a s dopadom na laterálnu kontinuitu v Prílohe 4.5.

Projekty na využitie hydroenergetického potenciálu vodných tokov SR

Projekty na využitie hydroenergetického potenciálu vodných tokov SR sú navrhované s cieľom naplniť strategické ciele v oblasti výroby elektrickej energie z obnoviteľných zdrojov energie (využitie energie vodných tokov) stanovené európskou a národnou legislatívou, pri zohľadnení environmentálnych aspektov a princípov trvalo udržateľného rozvoja.

Koncepcia využívania hydroenergetického potenciálu vodných tokov SR do roku 2030 dokumentuje súčasný stav využívania hydroenergetického potenciálu vodných tokov SR a potenciálne, environmentálne prípustné možnosti jeho ďalšieho využitia pri napĺňaní cieľov Stratégie vyššieho využitia obnoviteľných zdrojov v SR a Stratégie energetickej bezpečnosti SR týkajúcich sa zvyšovania výroby elektrickej energie v malých vodných elektrárnach (MVE).

Koncepcia definuje vodné útvary s potenciálne technicky využiteľným potenciálom. Identifikuje pre každý navrhnutý profil iné záujmy a činnosti, ktoré predurčujú daný profil z ekologického a ekonomického hľadiska na vhodný, resp. menej vhodný alebo nevhodný. Ich reálna vhodnosť bude posúdená na základe konkrétneho projektu z hľadiska EIA a čl. 4.7 RSV.

Koncepcia využitia hydroenergetického potenciálu vodných tokov SR do roku 2030 identifikovala profily na vodných tokoch, ktoré z technického hľadiska umožňujú zabezpečiť požiadavky energetickej politiky SR a stratégie energetickej bezpečnosti SR v nadväznosti na zásady energetickej politiky EÚ. Tieto identifikované profily však nie je možné stotožňovať s profilmi určenými na výstavbu malých vodných elektrární bez splnenia najmä nasledujúcich zásad a podmienok:

- Zoznam profilov s technicky využiteľným hydroenergetickým potenciálom pre výstavbu MVE uvedený prílohe 3 tejto koncepcie predstavuje lokality vhodné z hľadiska ich možného technicko-energetického využitia. Možnosť realizácie MVE v týchto lokalitách je podmienená zohľadnením environmentálnych, sociálnych a ekonomických aspektov a tiež iných oprávnených záujmov v území ovplyvnenom stavbou MVE, v súlade s relevantnými právnymi predpismi.
- Nové MVE realizovať tak, aby zabezpečovali laterálnu a pozdĺžnu spojitosť vodných útvarov, minimalizovali hydromorfologické zmeny vodných tokov a neohrozovali ekologické prietoky.
- V rámci jednotlivých konkrétnych projektov (navrhovaných činností) zabezpečiť dôslednú realizáciu posudzovania vplyvov na životné prostredie (vrátane kumulatívnych vplyvov a cezhraničných vplyvov) v súlade so zákonom č. 24/2006 Z. z. o posudzovaní vplyvov na životné prostredie a o zmene a doplnení niektorých zákonov v znení neskorších predpisov tak, aby bola zabezpečená komplexnosť posudzovania, optimalizácia zvolených riešení a ich lokalizácie, výber environmentálne prijateľných technológií, optimálna časová a vecná následnosť jednotlivých realizačných krokov, ako aj vyváženosť environmentálnych, sociálnych a ekonomických aspektov realizovaných projektov s ohľadom na strategické ciele koncepcie. Paralelne je potrebné zabezpečiť primárne posúdenie, resp. splnenie podmienok podľa §16 ods. 6 písmena b) vodného zákona (článok 4. ods.7 a ods. 8 a 9 RSV) vrátane posúdenia kumulatívnych vplyvov existujúcich a plánovaných infraštrukturálnych projektov na dotknutý vodný útvar/tok podľa postupu, ktorý je stanovený v dokumente „Postupy pre posudzovanie infraštrukturálnych projektov podľa čl. 4.7 smernice Európskeho parlamentu a Rady 2000/60/ES, ktorou sa ustanovuje rámec pôsobnosti spoločenstva v oblasti vodnej politiky“ a ktorý je súčasne podporným dokumentom k Plánom manažmentu správnych území povodia Dunaja a Visly.
- V štádiu plánovania, prípravy a realizácie výstavby MVE rešpektovať územia sústavy Natura 2000 a predmety ich ochrany, a to nie len pri ich realizácii priamo v týchto územiach ale aj v prípade, ak sú situované tak, že existuje predpoklad ovplyvnenia týchto území v súlade s § 28 zákona č. 543/2002 Z. z. o ochrane prírody a krajiny v znení neskorších predpisov.

Projekty na adaptačné opatrenia

- opatrenia zamerané tak na kompenzáciu prejavov sucha, teda poklesu prietokov a výdatností vodných zdrojov, ako aj na minimalizovanie negatívnych dôsledkov povodní, najmä prívalových povodní v horských a podhorských oblastiach
- opatrenia zamerané na zadržiavanie a akumuláciu vôd, umelé usmerňovanie odtokového režimu povrchových vôd.

Postupy pre posudzovanie infraštrukturálnych projektov podľa článku 4.7 RSV

Posudzovanie nových infraštrukturálnych projektov podľa článku 4. ods. 7 resp. 8 a 9 RSV sa bude vykonávať podľa „*Postupov pre posudzovanie infraštrukturálnych projektov podľa čl. 4.7 smernice Európskeho parlamentu a Rady 2000/60/ES, ktorou sa ustanovuje rámec pôsobnosti spoločenstva v oblasti vodnej politiky*“, ktoré upravilo Ministerstvo životného prostredia SR, ktoré je v zmysle § 11 ods. 6 zákona č. 364/2004 Z. z. o vodách v Slovenskej republike oprávneným orgánom pre vodohospodársky manažment povodí v zmysle čl. 3.2 rámcovej smernice o vode. Tieto postupy sú uvedené v prílohe 4.6.

Zoznam nových infraštrukturálnych projektov, ktoré boli posúdené v zmysle *Postupov pre posudzovanie infraštrukturálnych projektov podľa čl. 4.7 smernice Európskeho parlamentu a Rady 2000/60/ES, ktorou sa ustanovuje rámec pôsobnosti spoločenstva v oblasti vodnej politiky*“, je uvedený v prílohe 6.1.

4.1.5 Iné významné antropogénne vplyvy

Medzi iné významné antropogénne vplyvy zaraďujeme:

- Invázne druhy – neozoa a neofyty
- Havarijné znečisťovanie vôd

4.1.5.1 Invázne druhy

Invázny druh podľa §2 ods. 2 písm. r) zákona č. 543/2002 Z. z. o ochrane prírody a krajiny v znení neskorších predpisov je nepôvodný druh, ktorého introdukcia alebo samovoľné šírenie ohrozuje biologickú rozmanitosť. Vo svojom pôvodnom areáli, kde sa geneticky a ekologicky vyvinul, nemusí predstavovať žiadne riziko. Problémy však môže spôsobovať ako invázny druh transportovaný do nových ekosystémov, kde narúša rovnováhu prirodzených spoločenstiev zmenou miestnych potravných reťazcov alebo nutričnej rovnováhy, môže so sebou prinášať nové choroby a parazity, meniť prirodzené biotopy (napr. modifikovať fyzikálno-chemické podmienky) a tým potláčať prirodzený výskyt pôvodných druhov. Výskyt invázných druhov často korešponduje s nárastom antropogénnej činnosti, poklesom diverzity a stability ekosystémov. Hlavnými faktormi, ktoré prispievajú k šíreniu cudzích a invázných druhov je jednak degradácia a znečisťovanie životného prostredia v dôsledku antropogénnej činnosti a tiež intenzívny zahraničný obchod, lodná a letecká doprava.

V sladkovodných ekosystémoch sa šírenie invázných druhov spája najmä s hydromorfologickými zmenami (prehrádzanie a prekladanie tokov, úprava tokov a ich vysušovanie, resp. zavodňovanie), zhoršovaním kvality vôd (napr. znečistením, eutrofizáciou, acidifikáciou), degradáciou biotopov a ich fragmentáciou (zkanalizovanie a zintenzívňovanie využívania krajiny formou poľnohospodárstva, odlesňovania a urbanizáciou).

Podľa Dohovoru o biologickej diverzite (93/626/EHS, článok 8 písm. h) každá zo zmluvných strán „zabráni introdukovaniu, bude kontrolovať nepôvodné druhy alebo vyhubí tie, ktoré ohrozujú ekosystémy, stanovištia alebo druhy“. V zmysle výstupov stratégie EÚ v oblasti invázných druhov (2008) je od roku 2015 účinné nariadenie EP a Rady (EÚ) č.1143/2014 z 22. októbra 2014 o prevencii a manažmente introdukcie a šírenia nepôvodných druhov. Týmto nariadením sa stanovujú pravidlá na prevenciu, minimalizáciu a zmiernenie nepriaznivých vplyvov introdukcie a šírenia (úmyselného aj neúmyselného) cudzích invázných druhov na biodiverzitu a ekosystémové služby. Európske krajiny budú musieť prijať opatrenia na odhaľovanie druhov, ktoré sú na ich území nepôvodné a v nepôvodných regiónoch sa šíria a tiež opatrenia zamerané na obnovu a posilnenie odolnosti ekosystémov proti inváziám, na nápravu nimi spôsobených škôd a zhoršeného ekologického stavu vnútrozemských povrchových vôd v súlade s článkom 11 smernice 2000/60/ES.

V zmysle pripravovanej legislatívy bola vypracovaná analýza výskytu a rozšírenia invázných vodných organizmov. Cieľom bolo identifikovať nepôvodné (cudzíe) invázne druhy na našom území a zmapovať ich rozšírenie podľa výsledkov monitorovania vôd a to pre každý biologický prvok, ktorý sa uplatňuje pri hodnotení ekologického stavu vodných útvarov povrchových vôd.

V prvom kroku prebehla identifikácia nepôvodných invázných druhov na území Slovenska a to na základe dostupných literárnych údajov (vychádzajúcich aj z historických zdrojov) zo Slovenska, ale aj z ostatných európskych štátov s podobnými typmi vodných útvarov, a tiež na základe zoznamov invázných druhov uvedených vo vyhláske MŽP SR č. 24/2003 Z. z. a z Dohovoru o biologickej diverzite (93/626/EHS). Z uvedených zdrojov boli vypracované zoznamy invázných vodných organizmov na území Slovenska. Následne sa vypracovala analýza ich rozšírenia, pričom sa vychádzalo z výsledkov monitorovania stavu vodných útvarov povrchových vôd v období 2009-2012. Výsledky rozšírenia invázných druhov je zobrazené na mape 4.5. Podrobné výsledky rozšírenia nepôvodných invázných vodných makrofýt, fytoplanktónu, fytobentosu, bentických bezstavovcov a rýb Slovenska sú obsahom správy (Hlúbiková a kol., 2014).

V SÚP Visly boli identifikované nepôvodné druhy makrofytov v dvoch vodných útvaroch povrchových vôd: Poprad – SKP0006 a Rieka-2 - SKP0052. Invázne druhy rýb boli identifikované vo vodnom útvaru Dunajec – SKC0001.

Terestrické nepôvodné druhy

Na základe hodnotenia nepôvodných druhov (Hlúbiková a kol., 2014) významné vplyvy na vodné útvary povrchových vôd spôsobujú i terestrické druhy, ktoré rastú na brehoch tokov /18,19/. Ide konkrétne o druhy *Fallopia japonica* a *Impatiens glandulifera*. Zoznam vodných útvarov, v ktorých boli identifikované tieto terestrické druhy rastlín je uvedený v tab. 4.1.24. Ich priestorové rozšírenie dokumentuje mapa 4.5a a ich prekryv spolu s chránenými územia - územia európskeho významu

a vtáčimi územiaми dokumentuje obr. 4.1.3. V SÚP Visly boli identifikované 2 vodné útvary ovplyvňované nepôvodnými terestrickými druhmi.

***Fallopia japonica* (Houtt.) Ronse Decr.**

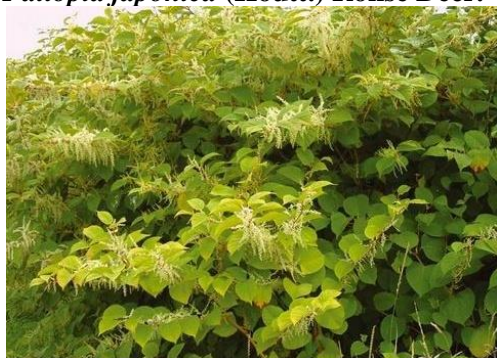

brehový porast



detail listu

***Impatiens glandulifera* Royle**



brehový porast



detail kvetu

Tab. 4.1.24 Zoznam vodných útvarov ohrozených terestrickými inváznymi druhmi rastlín

Kód vodného útvaru	Tok	<i>Impatiens glandulifera</i>	<i>Fallopia japonica</i>
SÚP Visla			
SKP0006	Poprad	+	
SKP0052	Rieka_2		+

Obr. 4.1.3

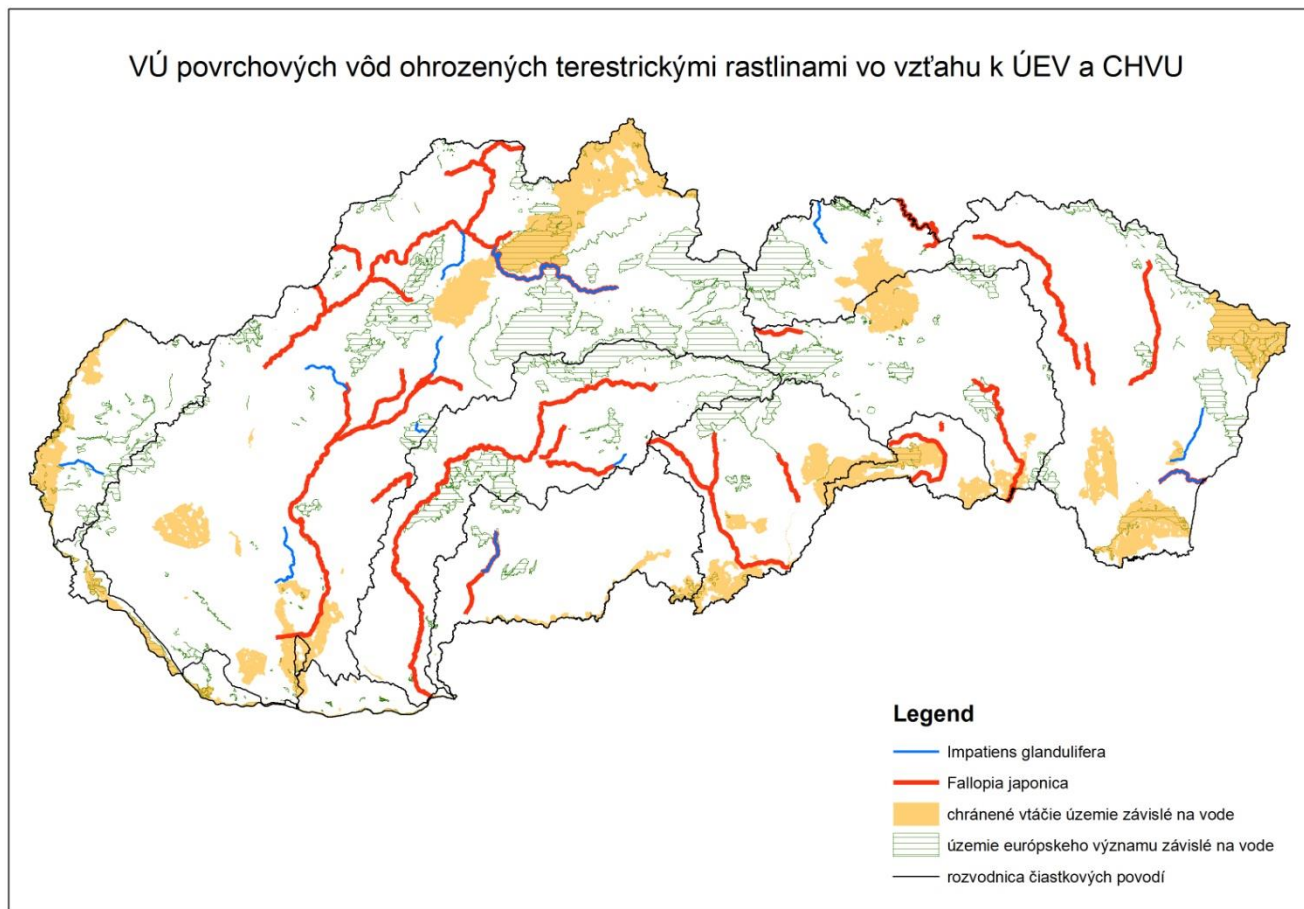

4.1.5.2 Mimoriadne zhoršenie vôd

Mimoriadne zhoršenie vôd eviduje Slovenská inšpekcia životného prostredia. Vývoj mimoriadneho zhoršenia vôd v SR od roku 1997 a prehľad škodlivých látok, ktoré spôsobovali zhoršenie uvádzajú tab. 4.1.25 a 4.1.26. Medzi najčastejšie sa vyskytujúce škodliviny patria ropné látky a odpadové vody.

Tab. 4.1.25 Vývoj prípadov mimoriadneho zhoršenia kvality vôd v SR

Rok	Počet evidovaných zhoršení	Mimoriadne zhoršenie vôd					
		Povrchové vody			Podzemné vody		
		Celkový počet	Vodárenské toky a nádrže	Hraničné toky	Celkový počet	Znečistenie	Ohrozenie
1997	109	63	0	6	46	14	32
2000	82	55	2	9	27	3	24
2005	119	66	2	5	53	2	51
2006	151	94	0	3	57	6	51
2007	157	97	1	4	60	4	56
2008	102	49	0	6	53	4	49
2009	101	50	1	3	51	7	44
2010	100	42	0	2	58	2	56
2011	115	59	2	5	56	1	55
2012	117	67	0	7	50	2	48

Tab. 4.1.26 Prehľad škodlivých látok spôsobujúcich mimoriadne zhoršenie kvality vody

Druh škodliviny	Počet havárií v jednotlivých rokoch							
	2005	2006	2007	2008	2009	2010	2011	2012
Ropné látky	69	69	76	65	65	60	76	66
Žieraviny	0	3	4	2	0	3	0	1
Pesticídy	0	2	0	0	0	0	0	0
Exkrementy hosp. zvierat	14	14	12	7	2	10	10	13
Silážne šťavy	0	0	0	0	0	0	0	0
Priemyselné hnojivá	0	14	0	0	0	1	0	0
Iné toxické látky	4	4	5	2	1	1	3	3
Nerozpustené látky a kaly	4	3	3	2	2	4	0	3
Odpadové vody	10	28	24	15	17	12	14	14
Iné látky	8	6	7	3	1	6	7	3
Nezistené	10	22	24	6	13	3	5	14

V roku 2012 boli zaevidované SIŽP 4 závažnejšie mimoriadne zhoršenie vôd (MZV). Žiadna z nich v SÚP Visla nevznikla.

4.2 Podzemné vody

4.2.1 Znečisťovanie podzemných vôd

Z hľadiska plošného rozsahu rozlišujeme bodové, plošné a líniové zdroje znečistenia podzemných vôd. **Za významné považujeme bodové a plošné zdroje znečistenia.** Zvýšené riziko u líniových zdrojov znečistenia predpokladáme len ako nepredpovedateľný výskyt havárie – mimoriadne zhoršenie kvality vôd, ktorá sa v súlade s platnou legislatívou rieši okamžite na danom mieste tak, aby nedošlo k ohrozeniu kvality vôd v širšom útvare podzemných vôd.

Bodové zdroje znečistenia

Hlavné bodové zdroje znečistenia sú nazývané aj environmentálne záťaž. Patria medzi ne najmä veľké priemyselné podniky (chemické, drevárske výrobné, ťažba uhlia a rúd, konečná úprava kovov, spracovanie papierovej drte a papiera, výroba železa a ocele, ...), rôznorodé prevádzky (benzínové pumpy, autobusové stanice, železničné depá, nemocnice, ČOV, teplárne, poľnohospodárske družstvá, rekreačné zariadenia, ...) skládky, mestské vodárne a kanalizácie, banské diela, ...

Environmentálna záťaž (ďalej EZ) je v zmysle geologického zákona zadefinovaná ako znečistenie územia spôsobené činnosťou človeka, ktoré predstavuje závažné riziko pre ľudské zdravie alebo horninové prostredie, podzemnú vodu a pôdu s výnimkou environmentálnej škody. Ide o široké spektrum území kontaminovaných priemyselnou, vojenskou, banskou, dopravnou a poľnohospodárskou činnosťou, ale aj nesprávnym nakladaním s odpadom.

Bodové zdroje znečistenia t. j. potenciálne i zistené sú evidované prostredníctvom troch účelových databáz, a to:

- Register environmentálnych záťaží¹⁵ (REZ), ktorý je súčasťou Informačného systému (www.enviroportal.sk) vybudovaného v rámci projektu Systematická identifikácia environmentálnych záťaží Slovenskej republiky (www.sazp.sk). Obsahuje 1 963 lokalít, ktoré sú rozdelené na tri časti:
 - pravdepodobné environmentálne záťaž (časť A) - 900 lokalít,
 - environmentálne záťaž (časť B) - 279 lokalít,

¹⁵ Environmentálna záťaž je znečistenie územia spôsobené ľudskou činnosťou človeka, ktoré predstavuje závažné riziko pre ľudské zdravie alebo horninové prostredie, podzemnú vodu, a pôdu s výnimkou environmentálnej škody.

- sanované a rekultivované environmentálne záťaž, t. j. zdroje znečistenia, na ktorých už boli vykonané alebo sa vykonávajú opatrenia na zníženie rizika kontaminácie a sanácia znečistenia (časť C) – 784 lokalít.

V centrálnom REZ sú registrované environmentálne záťaž zoradené podľa ich relatívnej rizikovosti na život a zdravie obyvateľov ako aj poškodenie ekosystémov (klasifikácia environmentálnej záťaž). Identifikované lokality v registri REZ – časť A a REZ – časť B boli posúdené metódou predbežného hodnotenia rizika, na základe ktorého bola lokalita zaradená do jednej z troch tried:

- environmentálna záťaž s nízkou prioritou (bodové ohodnotenie < 35),
- environmentálna záťaž so strednou prioritou (bodové ohodnotenie 35 - 65),
- environmentálna záťaž s vysokou prioritou (bodové ohodnotenie > 65).

Predbežné hodnotenia rizika lokality sa pritom opiera o nasledovné klasifikácie:

- Klasifikácia rizika šírenia sa kontaminácie do podzemných vôd a podzemnými vodami (K1),
- Klasifikácia rizika z prchavých a toxických látok na obyvateľstvo (K2),
- Klasifikácia rizika kontaminácie povrchových vôd (K3).

Pre potreby hodnotenia vplyvov a dopadov EZ na kvalitu podzemných vôd a chemický stav útvarov podzemných vôd sa použila len hodnota K1, zahŕňajúca klasifikáciu rizika šírenia sa kontaminácie do podzemných vôd a podzemnými vodami.

- Databáza Integrovaný monitoring zdrojov znečistenia (IMMZ), ktorá obsahuje zdroje znečistenia zaobchádzajúce s nebezpečnými látkami, ktorým orgán štátnej vodnej správy uložil povinnosť monitorovať ich vplyv na podzemné vody. Táto databáza je budovaná od roku 2007 a v súčasnosti obsahuje viac ako 310 zdrojov znečistenia, prevažne skládok (VÚVH, 2008)
- Databáza KV-ENVIRO (VÚVH).

Tab. 4.2.1 Environmentálne záťaž v okresoch SÚP Visly

Okres	REZ – časť A	REZ – časť B	REZ – časť C
Kežmarok	15	4	12
Poprad	21	3	34
Stará Ľubovňa	10	1	7

Plošné zdroje znečistenia

Plošné zdroje znečistenia predstavuje aplikácia množstva prípravkov na ochranu rastlín (pesticídov) a dusíkatých hnojív v rámci katastrálnych území SR.

V dôsledku vplyvov z bodových a plošných zdrojov znečistenia na podzemné vody dochádza k znečisteniu (kontaminácii) podzemných vôd a to formou nepriameho vypúšťania do podzemných vôd alebo prostredníctvom infiltrácie znečisťujúcej látky do podzemných vôd. Podľa druhu znečisťujúcich látok delíme znečisťovanie podzemných vôd na znečisťovanie:

- dusíkatými látkami,
- pesticídnymi látkami,
- ostatnými chemickými látkami.

4.2.1.1 Znečisťovanie vôd dusíkatými látkami

Hlavným zdrojom dusíkatých látok v podzemných vodách je znečistenie z poľnohospodárskej výroby a komunálne odpadové vody - tieto sú rozpracované v kapitole 4.1.2.

Z hľadiska potenciálneho rizika prieniku znečisťujúcich látok do podzemných vôd predstavujú organické a minerálne hnojivá vzhľadom k ich celkovej spotrebe a aplikačným množstvám významný zdroj plošného znečistenia podzemných vôd a následne i povrchových vôd.

Vývoj spotreby minerálnych a organických hnojív v SR v rámci poľnohospodárskej pôdy za obdobie 2003 – 2012, spracované v členení na jednotlivé typy hnojív (minerálne hnojivá s obsahom dusíka, fosforu a draslíka, hospodárske organické hnojivá) dokumentuje tab. 4.2.2 a obrázku 4.2.1.

Tab. 4.2.2 Vývoj spotreby minerálnych (NPK) a organických (hospodárskych) hnojív v SR v rámci poľnohospodárskej pôdy.

Rok	Dusík		Fosfor		Draslík		Celkom		Hosp. hnojivá*	
	t	kg/ha	t	kg/ha	t	kg/ha	t	kg/ha	t	t/ha
2003	81 300	38,3	17 747	8,4	18 133	8,5	117 180	55,2	--	--
2004	79 911	44,0	16 229	8,9	15 414	8,5	111 554	61,4	--	--
2005	81 317	45,3	18 053	10,0	17 178	9,6	116 548	64,9	--	--
2006	78 681	43,7	16 850	9,4	16 450	9,1	111 981	62,2	--	--
2007	88 935	49,3	20 055	11,1	17 485	9,7	126 475	70,1	--	--
2008	87 737	48,1	18 397	10,1	17 729	9,7	123 863	67,9	5659959	3,73
2009	77 058	42,3	14 732	8,1	11 977	6,6	103 767	57,0	5517799	3,70
2010	86 873	55,4	13 153	8,4	8 198	5,2	108 224	69,0	5418000	3,46
2011	92 969	62,5	15 136	10,2	10 304	3,9	118 408	79,6	5022754	3,38
2012	101 004	65,0	19 167	12,3	13 297	8,6	133 469	85,8	5192928	3,34

Vysvetlivka: * Údaje dostupné len od roku 2008. Zdroj údajov: UKSUP

Z obrázku 4.2.1 je vidieť stúpajúci trend v spotrebe minerálnych hnojív za obdobie rokov 2003 – 2008 a taktiež za roky 2009 – 2012, pričom najvyššie spotreby NPK hnojív boli dokumentované v rokoch 2008 a 2012 (131804 a 133469 ton, resp. 86,79 a 85,83 kg/ha).

Z pohľadu znečisťovania podzemných vôd a eutrofizácie povrchových vôd živinami z poľnohospodárstva sú významné predovšetkým dusík a fosfor. Z pohľadu záťaže prostredia, spotreba dusíka v priemyselných hnojivách v období 2009-2012 v porovnaní s obdobím 2003 - 2008 vzrástla o 7,8% a spotreba fosforu v priemyselných hnojivách klesla o 13,1%. Z dlhodobého hľadiska stále pretrváva veľký pokles intenzity spotreby uvedených živín v priemyselných hnojivách v porovnaní s rokom 1990. V období 2009-2012 priemerná spotreba dusíka v priemyselných hnojivách predstavovala 40% spotreby roku 1990 a priemerná spotreba fosforu v priemyselných hnojivách približne 9% spotreby v roku 1990, čo stále vytvára priaznivé predpoklady na zlepšenie stavu vôd z pohľadu uvedených živín.

Obr. 4.2.1 Trend vývoja spotreby minerálnych hnojív (NPK) na sledovanej poľnohospodárskej pôde v SR za roky 2003 - 2012

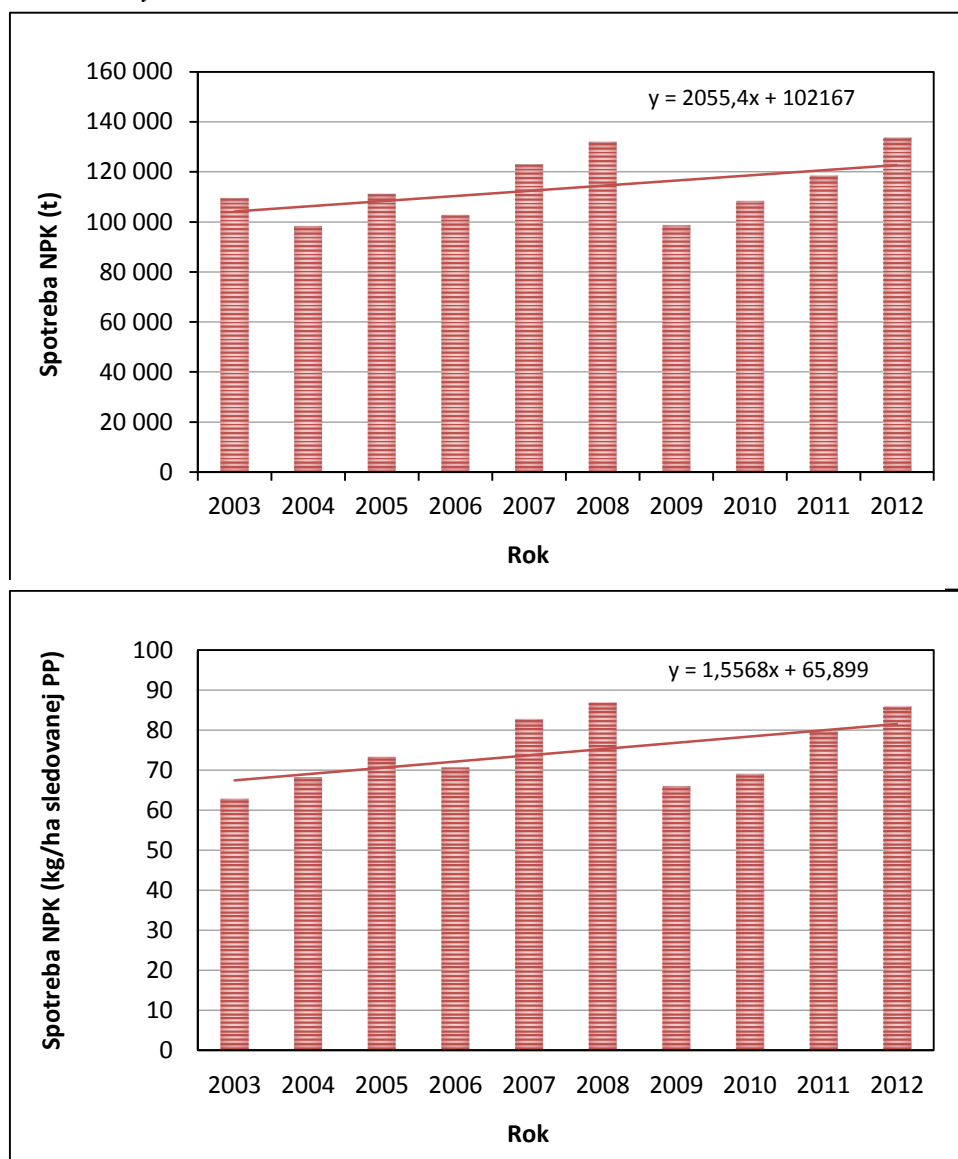

Údaje o spotrebe minerálnych a organických hnojív boli poskytnuté na základe ich nahlasovanej spotreby v rámci okresov, krajov a SR. (Zdroj ÚKSÚP).

Aplikované množstvá minerálnych hnojív (NPK) v okresoch SR za roky 2003 - 2012 sú uvedené v tab. 4.2.3. V okresoch tohto SÚP (Poprad, Kežmarok, Stará Ľubovňa) sa spotreba v roku 2012 sa pohybovala v rozmedzí 19,66 – 44,42 kg/ha sledovanej poľnohospodárskej pôdy

Tab. 4.2.3 Spotreba minerálnych hnojív (NPK) na sledovanej poľnohospodárskej pôde v okresoch SR (t) a ich spotreba vzťahnutá na sledované výmery poľnohospodárskej pôdy v rokoch 2003 – 2012 (kg/ha).

Okres	2003		2004		2005		2006		2007		2008		2009		2010		2011		2012	
	t	kg/ha	t	kg/ha	t	kg/ha	t	kg/ha	t	kg/ha	t	kg/ha	t	kg/ha	t	kg/ha	(t)	(kg/ha)	(t)	(kg/ha)
Kežmarok	1096,2	43,54	754,4	48,72	762,2	46,69	349,3	25,88	749,1	50,15	713,3	47,10	614,8	36,72	595,2	29,48	796,7	42,38	850,5	44,42
Poprad	1246,3	46,93	1157,5	52,41	1014,8	51,48	1201,8	51,45	945,8	47,32	912,0	43,16	703,5	32,71	537,8	25,19	617,0	30,36	747,1	34,73
Stará Ľubovňa	920,6	27,40	554,9	27,37	487,3	23,50	446,6	22,01	565,5	25,83	466,8	22,43	301,2	15,01	287,9	14,23	478,5	21,10	401,1	19,66

4.2.1.2 Znečisťovanie vôd pesticídnymi látkami

Zdrojom kontaminácie podzemných vôd pesticídnymi látkami je difúzny prenos z poľnohospodárskej výroby v dôsledku používania prípravkov na ochranu rastlín (PPOR), a to infiltráciou zrážok, prostredníctvom drenáže (cca 90,0 %) alebo v menšej miere vplyvom bodového znečistenia (sklady, manipulačné plochy, staré skládky pesticídov...).

Uvádzanie POR na trh a ich používanie je regulované nasledovnými legislatívnymi predpismi :

- Nariadenie Európskeho parlamentu a Rady (ES) č. 1107/2009/ES z 21. októbra 2009 o uvádzaní prípravkov na ochranu rastlín na trh a o zrušení smerníc Rady 79/117/EHS a 91/414/EHS (uvádzanie prípravkov na ochranu rastlín na trh, kontroly) a Smernica Európskeho parlamentu a Rady 2009/128/ES z 21. októbra 2009, ktorou sa ustanovuje rámec pre činnosť Spoločenstva na dosiahnutie trvalo udržateľného používania pesticídov (používanie prípravkov na ochranu rastlín) - implementované zákonom č. 405/2011 Z. z. o rastlinolekárskej starostlivosti a o zmene zákona NR SR č. 145/1995 Z. z. o správnych poplatkoch v znení neskorších predpisov v znení zákona č. 387/2013 Z. z. o pomocných prípravkoch v ochrane rastlín a o zmene a doplnení niektorých zákonov, vyhláškou MPRV SR č. 485/2011 Z. z., ktorou sa ustanovujú podrobnosti o prípravkoch na ochranu rastlín v znení vyhlášky MPRV SR č. 117/2013 Z. z. a vyhláškou MPRV SR č. 486/2011 Z. z., ktorou sa ustanovujú podrobnosti o podmienkach, postupoch a lehotách na uplatnenie ustanovení o skúškach biologickej účinnosti, o žiadostiach, zásadách správnej experimentálnej praxe, auditoch a vydávaní certifikátu, rozšírení rozsahu certifikátu alebo recertifikácii v znení vyhlášky MPRV SR č. 163/2013 Z. z. POR autorizované v SR alebo povolené na paralelný obchod sú každoročne publikované vo vestníku MPRV SR
- Nariadenie EP a Rady (ES) č. 1185/2009 o štatistike pesticídov.
- Smernica EP a Rady 2009/127/ES - ktorou sa mení a dopĺňa smernica 2006/42/ES, pokiaľ ide o strojové zariadenia na aplikáciu pesticídov – transponovaná do NV SR č. 140/2011 Z. z. - ktorým sa mení a dopĺňa nariadenie vlády SR č. 436/2008 Z. z., ustanovujúce podrobnosti o technických požiadavkách a postupoch posudzovania zhody na strojové zariadenia.
- Smernica EP a Rady 2009/128/ES ktorou sa ustanovuje rámec pre činnosť Spoločenstva na dosiahnutie trvalo udržateľného používania pesticídov, ktorá implementované zákonom č. 405/2011 Z. z. o rastlinolekárskej starostlivosti a o zmene zákona NR SR č. 145/1995 Z. z. o správnych poplatkoch v znení neskorších predpisov v znení zákona č. 387/2013 Z. z. o pomocných prípravkoch v ochrane rastlín a o zmene a doplnení niektorých zákonov a ich vykonávacími predpismi.

Smernica **2009/128/ES** vyžaduje **vypracovanie a schválenie národného akčného programu na dosiahnutie trvalo udržateľného používania pesticídov**. Cieľom národného akčného programu (schválený vo vedení ministra MPRV SR dňa 23.11.2012 a 26.11.2012 zaslaný EK) je minimalizovať nebezpečenstvá a riziká pre zdravie ľudí a životné prostredie, ktoré vyplývajú z používania pesticídov stanovením cieľov, úloh, opatrení a ukazovateľov na zníženie týchto možných rizík. Ciele NAP zahŕňajú:

- výskum a vývoj metód integrovanej ochrany rastlín a jej zavádzanie do praxe vrátane využívania alternatívnych techník a postupov,
- zabezpečenie počiatočnej a doplnkovej odbornej prípravy pre prácu s POR,
- návrhy a implementáciu opatrení, ktoré prispievajú k ochrane zdravia a životného prostredia pri práci s POR a ich aplikácii,
- zabezpečenie verejnej informovanosti o POR a možných rizikách vyplývajúcich z ich používania.

Vývoj celkovej spotreby pesticídnych účinných látok v SR na sledovanej poľnohospodárskej a lesnej pôde od roku 2002 dokumentuje tab. 4.2.4. V porovnaní s rokom 2002 bol zaznamenaný klesajúci trend (s výnimkou rokov 2006 a 2007) až do roku 2009. V rokoch 2010, 2011 a 2012 spotreba účinných látok mierne stúpa. V roku 2012 predstavovalo množstvo aplikovaných pesticídnych účinných látok na sledovanú pôdu SR hodnotu 1 784 750 kg (I), čo je v porovnaní s rokom 2002 menej o 226 336 kg/I - pokles cca o 11% .

Tab. 4.2.4 Sumárne údaje spotreby pesticídnych účinných látok (kg, l) na ochranu rastlín na poľnohospodársku a lesnú pôdu za roky 2002 – 2012 v SR (Zdroj ÚKSÚP)

Rok	Účinná látka (kg, l) SR
2002	2 011 116
2003	1 768 572
2004	1 629 722
2005	1 597 192
2006	1 720 110
2007	1 725 227
2008	1 615 742
2009	1 510 165
2010	1 572 961
2011	1 650 083
2012	1 784 750

Spotreby účinných látok POR na výmeru poľnohospodárskej a lesnej pôdy za rok 2012 dokumentuje obr. 4.2.2 a priemernú spotrebu účinných látok za obdobie rokov 2005 – 2012 na výmeru poľnohospodárskej a lesnej pôdy obr. 4.2.3.

Medzi okresy s nárastom spotreby POR na ha celkovej poľnohospodárskej a lesnej pôdy v roku 2012 patrí Kežmarok. Spotreba POR v ďalších okresoch SÚ je pomerne vyrovnaná. Z obrázku 4.2.3 vyplýva, že spotreba účinných látok na ha celkovej poľnohospodárskej a lesnej pôdy sa v období roku 2012 v týchto okresoch pohybovala v rozmedzí 0,09 – 0,31 kg, l/ha.

Z hľadiska celkového použitia účinných látok v SR za rok 2012, podiel aplikácie na lesnej pôde predstavoval približne 7,6 %, zvyšných 92,4 % prislúchalo pôde poľnohospodárskej.

Obr.4.2.2 Spotreba účinných látok (kg, l/ha) v roku 2012 vztiahnutá na celkové výmery poľnohospodárskej a lesnej pôdy v rámci okresov SR.

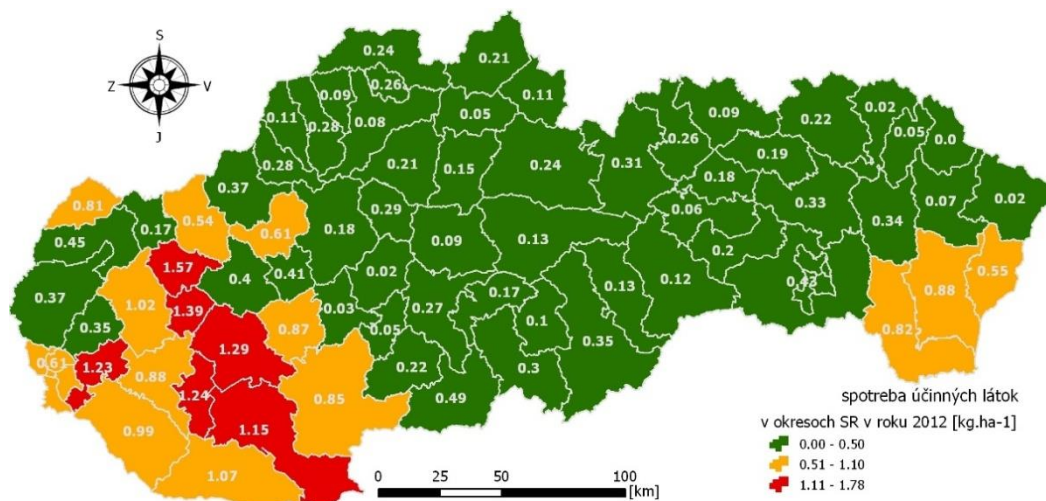

Obr. 4.2.3 Priemerná spotreba účinných látok (kg, l/ha) za roky 2005 - 2012 vztiahnutá na celkové výmery poľnohospodárskej a lesnej pôdy v rámci okresov SR.

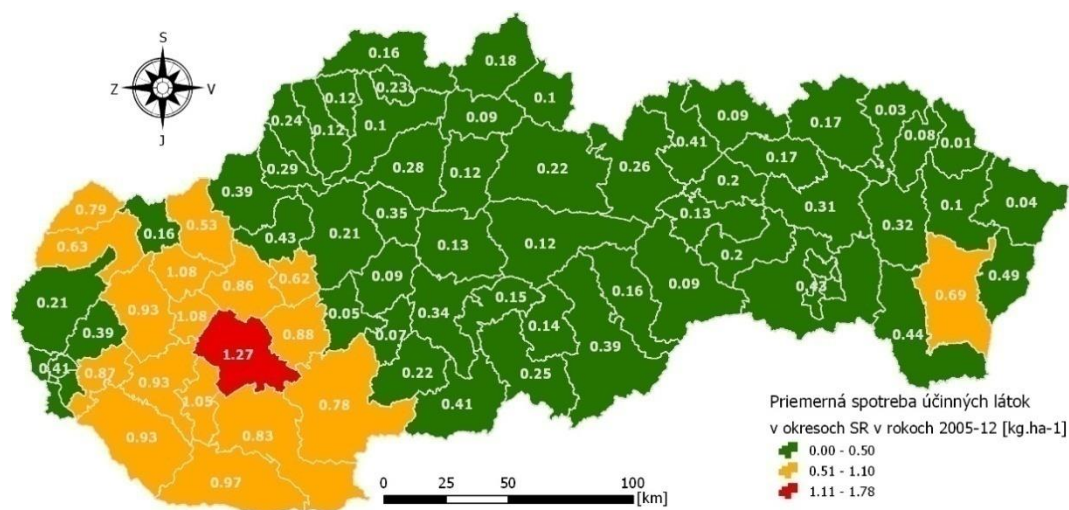

Z dlhodobšieho hľadiska sa špecifické spotreby účinných látok (obdobie 2005-12) v okresoch SÚP Visla na hektár celkovej poľnohospodárskej a lesnej pôdy pohybovali v rozmedzí 0,09 – 0,41 kg/ha alebo l/ha (obr. 4.2.3).

Pri hodnotení spotreby jednotlivých účinných látok aplikovaných v SR na sledovanej poľnohospodárskej a lesnej pôde boli v roku 2012 dokumentované najvyššie spotreby (v kg, l) pre látky **glyphosate**, **chlormequat**, **glyphosate - IPA** a **acetochlor** (pozri tab. 4.2.4). Tieto pesticídy zároveň patria medzi štyri celkovo najviac používané účinné látky v SR od sledovaného roku 2005.

Glyphosate je herbicídna účinná látka, ktorá je silno sorbovateľná na pôdu, je nepatrne mobilná až imobilná, preukazuje rýchlu degradáciu v pôde a vo vode a nepredstavuje riziko akumulácie. Jeho hlavný metabolit AMPA degraduje pomalšie a môže dôjsť k jeho akumulácii v pôde. Účinná látka glyphosate a jej metabolit AMPA sú len nepatrne mobilné až imobilné a aj vzhľadom na ich silnú sorpciu v pôde a riziko ich prieniku do hlbšieho pôdneho horizontu a následne kontaminácia podzemnej vody sú veľmi nepravdepodobné. Nesprávna aplikácia účinnej látky glyphosate v poľnohospodárstve môže mať negatívny vplyv na riasy a vyššie vodné rastliny v povrchovej vode.

Účinná látka **chlormequat** sa vyznačuje miernou perzistenciou v pôde a vysokou mobilitou v pôde. Pri degradácii v pôde a vo vodnom prostredí nevznikajú žiadne majoritné metabolity.

Glyphosate - IPA predstavuje spomedzi štyroch najpoužívanejších účinných látok v SR celkovo najmenšie riziko súvisiace s jeho prienikom do podzemných vôd a bol zaradený medzi látky nerelevantné vo vzťahu k znečisteniu podzemných vôd.

Acetochlor je pre podzemné vody stredne rizikový a patrí k potenciálne relevantným pesticídom z hľadiska ohrozenia podzemných vôd v SR. Acetochlor je nízko rizikový z hľadiska potenciálneho rizika znečisťovania vo vzťahu k jeho vlastnostiam, ale vzhľadom na rozsah používania je zaradený k potenciálne relevantným pesticídom z hľadiska potenciálneho znečisťovania podzemných vôd v SR. Aj z dôvodu možného zdravotného rizika metabolitu t-norchloracetochlor v povrchovej vode, vysokého rizika pre vodné organizmy a potenciálneho rizika ohrozenia podzemných vôd, nebola účinná látka acetochlor schválená v zmysle nariadenia (ES) č. 1107/2009 a zaradená do zoznamu schválených účinných látok prípravkov na ochranu rastlín v EÚ s účinnosťou od 22. 12. 2011. Podľa článku 2 vykonávacieho nariadenia Komisie (EÚ) č. 1372/2011 je doba určená pre odňatie planých autorizácií POR s obsahom acetochloru do 23. júna 2012. Členské štáty v súlade s článkom 3 tohto uvedeného vykonávacieho nariadenia majú možnosť udeliť dobu odkladu na dopredaj existujúcich zásob a ich dospotrebovanie, ktorá nesmie prekročiť 12 mesiacov. V SR bola udelená doba na dospotrebovanie zásob do 23. 06. 2013.

Tab. 4.2.5 Najviac aplikované účinné látky (so spotrebou nad 10 000 kg,l) v SR za rok 2012

Účinná látka	Spotreba nad 10 000 kg, l	Podiel z celkovej spotreby v SR (%)	Zaradenie v zozname 1	Zaradenie v zozname 2
GLYPHOSATE	167913	9,4		X
CHLORMEQUAT	137015	7,7	X	
GLYPHOSATE - IPA	118294	6,6		
REPELENTNE LÁTKY	110960	6,2		
ACETOCHLOR*	106031	5,9		X
S-METOLACHLOR	52442	2,9		X
PROPISOCHLOR*	49429	2,8		X
TERBUTHYLAZINE	46306	2,6	X	
SIRA	45848	2,6		
PARAFINOVY OLEJ	43087	2,4		
PROCHLORAZ	42812	2,4	X	
PENDIMETHALIN	41180	2,3		
METAZACHLOR	36020	2,0		X
2,4-D	31735	1,8		
CHLORPYRIFOS	31584	1,8		
TEBUCONAZOLE	28292	1,6		X
METYLESTER REP. OLEJA	27624	1,5		
DIMETHENAMID P	26180	1,5	X	
DI-1-MENTHENE	24419	1,4		
METAMITRON	23270	1,3		X
MANCOZEB	22247	1,2		X
ISODECYLALKOHOL	20372	1,1		
DICAMBA	20331	1,1	X	
Typhlodromus piri	18000	1,0		
DIMETACHLOR	17872	1,0		
DIQUAT	16954	0,9		
FENPROPIMORPH	16713	0,9		
PROPICONAZOLE	15435	0,9	X	
MCPA	14545	0,8	X	
ISOPROTURON	13221	0,7	X	
PHENMEDIPHAM	12751	0,7		
FOLPET	11292	0,6		

Zoznam 1 - zoznam relevantných pesticídnych látok pre SR vo vzťahu k podzemným vodám

Zoznam 2 - zoznam potenciálne relevantných pesticídnych látok pre SR vo vzťahu k podzemným vodám

* Použitie v SR je povolené len do spotrebovania zásob

V rámci uvedených účinných látok je z hľadiska ohrozenia podzemných vôd potrebné venovať najväčšiu pozornosť práve tým látkam, ktoré boli označené za relevantné, prípadne potenciálne relevantné vo vzťahu k možnému riziku súvisiacemu s ich prienikom do podzemných vôd.

4.2.1.3 Znečisťovanie vôd ostatnými chemickými látkami

Kontaminácia podzemných vôd ostatnými chemickými látkami je spôsobená prevažne bodovými zdrojmi znečistenia (skládky, manipulačné plochy, priemyselné podniky, environmentálne záťažové...), len v prípade plošne veľkých areálov niektorých podnikov sa môže jednať o plošný zdroj znečistenia.

Medzi hlavné kontaminanty znečisťujúce podzemné vody v SR identifikované v rámci rizikovej analýzy patria sírany (SO_4^{2-}), chloridy (Cl^-), arzén (As), atrazín (AT), trichlórétén (TCE), tetrachlórétén (PCE).

4.2.2 Kvantita podzemných vôd

V súlade so zákonom č. 364/2004 Z. z. o vodách v znení neskorších predpisov sú podzemnými vodami všetky vody nachádzajúce sa pod povrchom zeme v pásme nasýtenia a v bezprostrednom kontakte s pôdou alebo s pôdnym podložím vrátane podzemných vôd slúžiacich ako médium na akumuláciu a transport a exploatáciu zemského tepla z horninového prostredia.

Vo všeobecnosti za najvýznamnejšie potenciálne vplyvy z pohľadu ich dopadu na kvantitatívny stav útvarov podzemných vôd možno považovať:

- odbery podzemných vôd,
- prevody vody,
- umelú infiltráciu,
- vypúšťanie vôd do podzemných vôd.

Odbery podzemných vôd

Využívanie podzemných vôd na Slovensku v súlade so zákonom 364/2004 Z. z. o vodách v znení neskorších predpisov a na základe vykonávacej vyhlášky MŽP SR č. 418/2010 Z. z. o vykonávaní niektorých ustanovení vodného zákona podlieha nahlasovacej povinnosti v prípade, že odber podzemných vôd z jedného vodárenského zdroja je v množstve nad 15000 m³ ročne alebo nad 1250 m³ mesačne. Ten, kto odoberá podzemnú vodu nad uvedený limit musí oznamovať údaje o odberoch podzemných vôd, ktoré sú základom pre národnú evidenciu využívania podzemných vôd a spracovanie vodnej bilancie. Všetky evidované odbery podzemných vôd boli pre potreby inventarizácie ich vplyvov na útvary podzemných vôd priradené k útvarom podzemných vôd kvartérnych sedimentov a útvarom podzemných vôd predkvartérnych hornín.

Využívanie podzemných vôd v útvaroch geotermálnych vôd nebolo v rámci spracovania prvého plánu povodí hodnotené, pretože nie je vybudovaný centrálny register užívateľov a využívania geotermálnych vôd.

V roku 2012 bolo na území Slovenska evidovaných 1373 právnych subjektov, ktoré využívali podzemné vody z 5 252 zdrojov podzemných vôd. Celkový odber podzemných vôd dosahoval hodnotu 10 719,35 l.s⁻¹ a jeho rozčlenenie na jednotlivé užívateľské skupiny podáva tab. 4.2.6. V porovnaní s rokom 2007 odbery v roku 2012 predstavujú pokles o 646,61 l.s⁻¹.

Tab. 4.2.6 Celkový odber podzemných vôd v SR – roky 2007, 2012

Užívateľské skupiny	Odber podzemných vôd		
	Rok 2007	Rok 2012	
	(l.s ⁻¹)	(l.s ⁻¹)	(%)
zásobovanie obyvateľstva	8513,87	8 128,54	75,8
priemysel	1202,91	1 047,65	9,8
poľnohospodárstvo	267,84	224,95	2,1
závlahy	146,25	108,61	1,0
iné využitie	1235,09	1 209,60	11,3
Spolu	11365,96	10 719,35	100,0

V čiastkovom povodí Dunajca a Popradu boli v roku 2012 na základe centrálnej evidencie odberov podzemných vôd využívané zdroje podzemných vôd s celkovým odberom 208,89 l.s⁻¹, čo predstavuje 1,95 % z celkových odberov podzemných vôd na území Slovenska – obr. 4.2.4.

Obr. 4.2.4 Podiel odberov podzemných vôd v SÚP Visla k celkovým odberom podzemných vôd na Slovensku – rok 2012

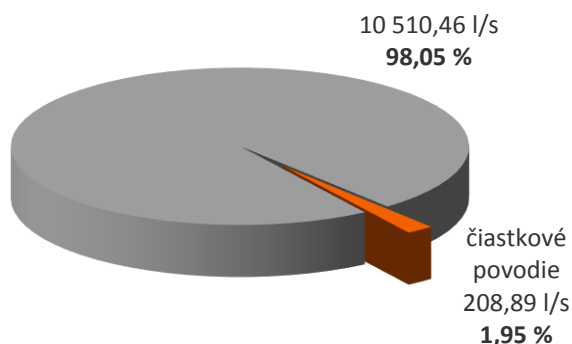

Porovnanie členenia odberov podzemných vôd podľa účelu ich využitia na území Slovenska a v SÚP Visla dokumentuje obr. 4.2.5.

Obr. 4.2.5 Odbery podzemných vôd v SR a v SÚP Visla podľa účelu užívania

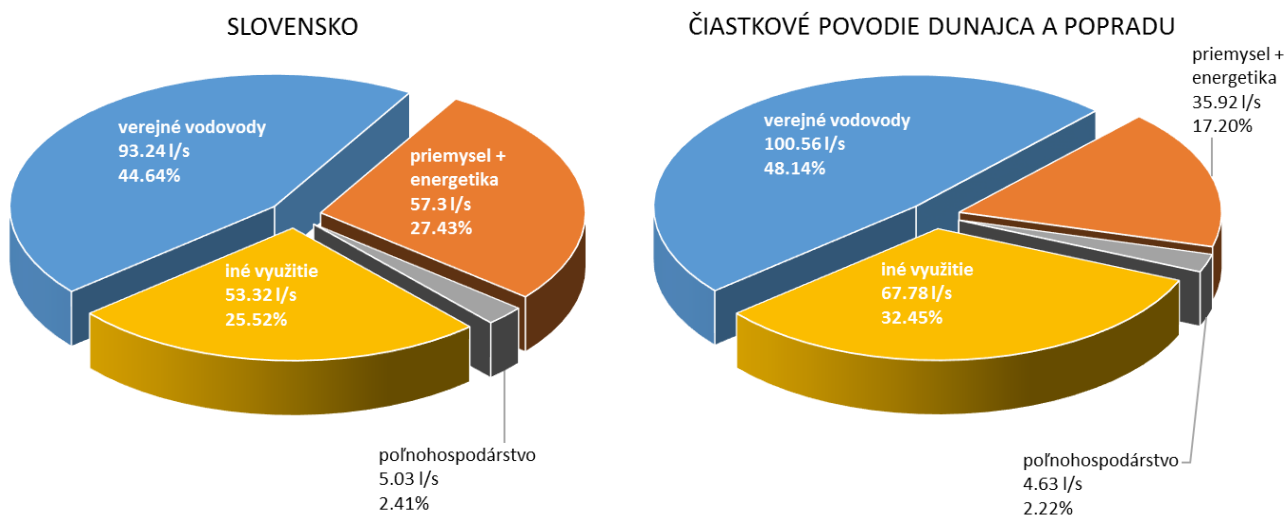

Zastúpenie odberov podzemných vôd jednotlivých útvarov podzemných vôd na celkových odberoch podzemných vôd v SÚP Visla je na obr. 4.8. Rozčlenenie odberov podzemných vôd v tomto správnom území podľa účelu ich využitia pre jednotlivé útvary podzemných vôd dokumentuje tab. 4.2.7.

Obr. 4.2.6 Odbery podzemných vôd podľa útvarov podzemných vôd

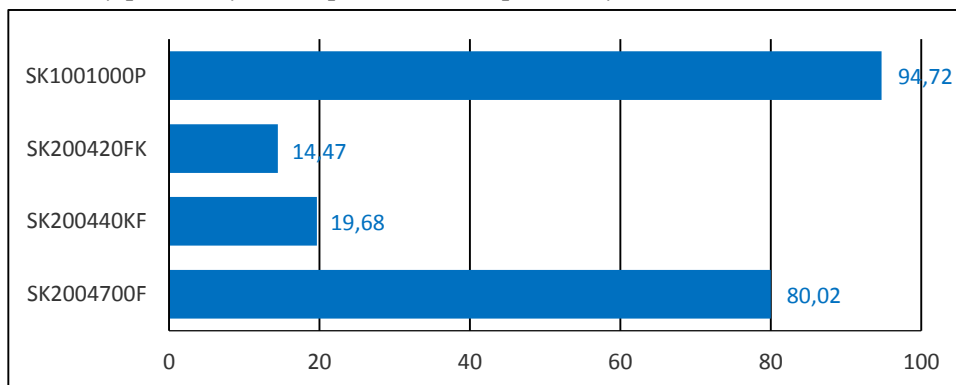

Tab. 4.278 Odbery podzemných vôd podľa v jednotlivých útvarov podzemných vôd – rok 2012

číslo útvaru podzemných vôd	zásobovanie obyvateľstva	priemysel	poľnohospodárstvo	závlahy	iné využitie
	l.s ⁻¹				
SK1001000P	51,37	8,99	0,91	0,00	33,45
SK200420FK	5,35	3,39	0,00	0,00	5,73
SK200440KF	19,68	0,00	0,00	0,00	0,00
SK2004700F	24,16	23,54	3,72	0,00	28,6

Za významné odbery podzemných vôd boli v hodnotenom čiastkovom povodí považované odbery nad 1,0 l.s⁻¹. Prehľad najvýznamnejších odberov, ich odberateľov a odberné množstvá v roku 2012 dokumentuje tab. 4.2.8.

Situovanie významných odberov je znázornené na mape 4.4.

Tab. 4.2.8 Významné odbery podzemných vôd – rok 2012

Lokalita	Názov zdroja	Organizácia odoberajúca podzemnú vodu	Č. útvaru podzemných vôd	Odber v l.s ⁻¹
POPRAD	GEOTERM. VRT PP-1	AQUAPARK, s.r.o.	SK1001000P	27,58
TATR.KOTLINA	SUMIVY PRAMEN	Podtatranská VPS, a. s.	SK200440KF	15,21
VRBOV	GEOTERM. VRT TV-1	SALMOTHERM, s.r.o.	SK2004700F	21,93
VRBOV	GEOTERM. VRT TV-2	SALMOTHERM, s.r.o.	SK2004700F	22,39

Vysvetlivky: PODTATR.VPS A. S. - PODTATR. VOD. PREVADZ. SPOL. A. S.

Umelá infiltrácia

Na území Slovenska nepredstavuje umelá infiltrácia významný antropogénny vplyv, ktorý by mohol ovplyvniť kvantitatívny stav útvarov podzemných vôd.

Vypúšťanie vôd do podzemných vôd

Nie je evidované žiadne vypúšťanie vôd do podzemných vôd, ktoré by mohlo ovplyvniť kvantitatívny stav útvarov podzemných vôd.

5 Monitorovacia sieť, ekologický stav / potenciál a chemický stav

Základnými plánovacími dokumentmi na realizáciu monitorovania vôd na Slovensku sú Rámcový program monitorovania vôd Slovenska na roky 2010-2015 a Programy monitorovania vôd Slovenska pre konkrétny rok (2009, 2010, 2011, 2012) /41/, /42/, /43/.

Rámcový program monitorovania vôd Slovenska na roky 2010-2015 /40/ obsahuje základné ciele monitorovania, metodické postupy, zásady postupu prípravy programov monitorovania (výber lokalít, zásady spôsobu odberu vzoriek, výber ukazovateľov a prvkov kvality, požadované limity kvantifikácie analytických metód), zásady uchovávanía, odovzdávania, zdieľania a správy údajov, technické a administratívne náležitosti (úlohy jednotlivých rezortných organizácií v procese prípravy a realizácie programov monitorovania, zodpovednosti za jednotlivé činnosti, harmonizácia prác) a odhad finančných nákladov. Rámcový program monitorovania vôd Slovenska na roky 2010-2015 bol schválený operatívnou poradou ministra životného prostredia SR.

Ročné Programy monitorovania vôd v SR obsahujú konkrétne ciele monitorovania, označenia monitorovacích miest, účely monitorovania, rozsahy údajov o kvalite a množstve vody a početnosti ich sledovaní, spôsoby uchovávanía a odovzdávania výsledkov monitorovania, určenie subjektov (jednotlivých rezortných organizácií) zodpovedných za realizáciu presne stanovených častí programu monitorovania, spôsob zabezpečenia systému kvality monitorovania vôd. Ročné Programy monitorovania vôd v SR boli schválené Sekciou vôd MŽP SR. Ročné programy monitorovania vôd sa zostavili vždy pre každé správne územie povodia (Dunaj, Visla) a sú rozdelené na povrchové vody, podzemné vody a chránené územia.

5.1 Povrchové vody

5.1.1 Monitorovacia sieť

Základné a prevádzkové monitorovanie povrchových vôd - rieky

V prvých dvoch rokoch (2009 - 2010) boli v **základnom monitorovaní** sledované miesta reprezentatívne pre vodné útvary, významné pre typy, za účelom overovania charakterizácie vodných útvarov z pohľadu ekologického a chemického stavu (nerizikové vodné útvary) a overovania rizika nedosiahnutia dobrého ekologického a chemického stavu. Do základného monitorovania bolo zahrnuté aj monitorovanie referenčných lokalít na určenie referenčných podmienok pre klasifikačné schémy a sledovanie hraničných vôd v rámci bilaterálnych dohôd.

V **prevádzkovom monitorovaní** sa sledovali potenciálne rizikové vodné útvary (s bodovými a difúznymi zdrojmi znečistenia), prioritné a relevantné látky (vodné útvary, kde je predpokladaný ich výskyt) a miesta pre návrh opatrení na dosiahnutie dobrého ekologického stavu. Rovnako sa sledovali vybrané vodné útvary zaradené medzi kandidátov na HMWB/AWB z hľadiska hydromorfológie a ekologického potenciálu. Do prevádzkového monitorovania boli zaradené odberové miesta pre hodnotenie úsekov tokov podľa smernice 78/659/EHS (pre život a reprodukciu prirodzených druhov rýb).

Prieskumné monitorovanie sa vykonávalo v prípade neznámej príčiny zhoršenia ukazovateľov sledovaných vo vodnom prostredí, alebo v prípade mimoriadneho zhoršenia kvality, alebo mimoriadneho ohrozenia kvality povrchovej vody. Zároveň boli do prieskumného monitorovania zaradené aj odberové miesta pre overenie pozad'ových koncentrácií ťažkých kovov.

V ďalšom období (2011-2012) sa v **základnom monitorovaní** sledovali odberové miesta pre hodnotenie stavu, resp. potenciálu riek, sledovali sa hraničné vody v rámci bilaterálnych dohôd a miesta pre reportovanie podľa troch smerníc (77//795/EHS, 91/676/EHS (2011), 78/659/EHS resp. 2006/44/ES). Do základného monitorovania neboli v tomto období zahrnuté referenčné lokality.

Do **prevádzkového monitorovania** boli zahrnuté pre toto obdobie uzáverové profily významných riek, odberové miesta pre sledovanie bodového (organické znečistenie, nutrienty, vypúšťanie prioritných a syntetických a nesyntetických špecifických látok relevantných pre Slovensko) a difúzneho znečistenia. Ďalej to boli vodné útvary, v ktorých bolo v predchádzajúcom základnom monitorovaní zistené prekročenie príslušných environmentálnych noriem kvality, čo spôsobilo zhoršenie stavu vodného útvaru a teda nesplnenie environmentálnych cieľov, monitorovacie miesta pre posúdenie účinnosti zrealizovaných opatrení podľa schváleného Programu opatrení a v roku 2012 aj monitorovacie miesta, na ktoré sa vzťahuje smernica 91/676/EHS (dusičnanová smernica).

V **prieskumnom monitorovaní** boli v tomto období, okrem prípadov mimoriadneho zhoršenia kvality, alebo mimoriadneho ohrozenia kvality povrchovej vody, zahrnuté aj bodové zdroje znečistenia (komunálne a priemyselné odpadové vody) a sedimenty.

Monitorovanie ichtyofauny sa uskutočnilo za obdobie 2009 - 2012 iba v roku 2011, pričom do prieskumov boli zahrnuté odberové úseky navrhované v Programoch monitorovania vôd Slovenska 2009, 2010 a 2011. Spolu sa uskutočnil prieskum na 289 úsekoch riek.

V tab. 5.1.1 sú uvedené počty odberových miest povrchových vôd monitorovaných v období 2009 - 2012 v správnom území povodia Visly a SR, celkové počty za jednotlivé roky, pre jednotlivé typy monitorovania pre rieky a pre rieky so zmenenou kategóriou (nádrže).

Tab. 5.1.1 Počty odberových miest povrchových vôd monitorovaných v období 2009 - 2012

Správne územie povodia	Typ monitorovania		2009		2010		2011		2012	
			rieky	nádrže	rieky	nádrže	rieky	nádrže	rieky	nádrže
Visla	Základné		12	-	5	-	7	-	13	-
	Prevádzkové		5	-	8	-	15	-	13	-
	Prieskumné	odpadové vody	0	-	0	-	0	-	0	-
		sedimenty	0	-	0	-	2	-	3	-
povrchové vody		1	-	0	-	0	-	0	-	
SR celkom	Základné		199	0	105	0	138	36	252	64
	Prevádzkové		158	0	279	0	352	36	223	64
	Prieskumné		20	0	11	0	57	0	77	0

Výber a frekvencia ukazovateľov pre hodnotenie ekologického stavu / potenciálu a chemického stavu

Frekvencie monitorovania jednotlivých ukazovateľov kvality, resp. prvkov kvality boli sledované v zásade v zmysle platnej právnej úpravy. Ukazovatele, frekvencie a matrice pre hodnotenie ekologického stavu, ekologického potenciálu a chemického stavu útvarov povrchových vôd v reprezentatívnych odberových miestach sú uvedené v tab. 5.1.2.

Tab. 5.1.2 Ukazovatele, frekvencie a matrice pre hodnotenie ekologického stavu / potenciálu a chemického stavu

Ukazovateľ	Jednotka	Frekvencia	Matrica
Teplota vody	°C	12	Voda
Rozpustený kyslík	mg.l ⁻¹	12	Voda
pH	-	12	Voda
BSK ₅	mg.l ⁻¹	12	Voda
CHSK _{Cr}	mg.l ⁻¹	12	Voda
Vodivosť pri 25°C	mS.m ⁻¹	12	Voda
Alkalita	mmol.l ⁻¹	12	Voda
P-PO4	mg.l ⁻¹	12	Voda
Fosfor celkový	mg.l ⁻¹	12	Voda
N-NH4	mg.l ⁻¹	12	Voda
N-NO3	mg.l ⁻¹	12	Voda
Celkový dusík	mg.l ⁻¹	12	Voda
Ca	mg.l ⁻¹	12	Voda
Mg	mg.l ⁻¹	12	Voda
Ťažké kovy (Cd, Cu, Ni, Pb, Hg, Zn, As, Cr)	mg.l ⁻¹	12/1	Filtrovaná voda/Biota***
Prioritné organické látky *	µg.l ⁻¹ / µg.kg ⁻¹	12/1	Voda/Biota***
Relevantné organické látky**	µg.l ⁻¹	12	Voda
Fytoplanktón	-	7	Voda
Fytobentos	-	2/3	-
Makrofyty	-	1	-
Bentické bezstavovce	-	1/2	-
Ryby	-	1	-
Hydromorfologické prvky kvality	-	1	-

Poznámky: *podľa prílohy č. 1 NV č. 270/2011, Z. z.

**podľa tabuľky č. 12.6.1 prílohy č. 12 NV 269/2010 Z. z. v znení neskorších predpisov

*** v matrici biota sa robili látky Hg, hexachlórbenzén, hexachlórbutadién

Ukazovatele pre hodnotenie kvality vody (napr. mikrobiologické rádiochemické, chemické) sú uvedené v konkrétnych programoch monitorovania a spravidla sú definované v rámci prevádzkového

monitorovania. Frekvencie chemických a mikrobiologických ukazovateľov boli spravidla mesačné (12 x ročne), rádiochemické ukazovatele sa sledovali v štvrtročných alebo ročných intervaloch.

V rámci prieskumného monitorovania sa sledovali zdroje znečistenia dva razy ročne z pohľadu látok relevantných pre ich vypúšťanie (základné fyzikálno-chemické ukazovatele, prioritné látky a špecifické syntetické a nesyntetické látky relevantné pre Slovensko) a ich toxicity. V sedimentoch sa sledovali vybrané ukazovatele (hexachlórbenzén, hexachlórbutadién, ortuť, TOC).

Základné a prevádzkové monitorovanie povrchových vôd – množstvo povrchových vôd

Monitorovaciu sieť množstva povrchových vôd tvoria vodomerné stanice, v ktorých sa pozorujú nasledovné kvantitatívne ukazovatele: výška vodného stavu, teplota vody, v zimnom období ľadové úkazy, vyčíslujú sa prietoky (pomocou mernej krivky prietokov), odoberajú sa vzorky vody na hodnotenie mútnosti vody (obsahu plavenín vo vode) a vykonávajú sa priame merania potrebné pre tvorbu a aktualizáciu mernej krivky.

Výber kvantitatívnych ukazovateľov a rozmiestnenie vodomerných staníc je v súlade s legislatívou SR a EÚ a zohľadňuje požiadavky na hodnotenie hydrologického režimu povrchových vôd a odtoku povrchovej vody z územia SR. Rozmiestnenie staníc spĺňa požiadavky na hodnotenie kvantitatívnych ukazovateľov jednotlivých vodných útvarov povrchových vôd, požiadavky vodohospodárskej bilancie, poskytovanie podkladových údajov pre účelové vyhodnocovanie stavu a kvality povrchových vôd vo vodných útvaroch.

V rokoch 2009 - 2011 bola zabezpečená prevádzka v 427 vodomerných staniaciach a v roku 2012 v 418 vodomerných staniaciach. Rozdelenie staníc SR podľa jednotlivých meraní je uvedené v tab. 5.1.3. Ich rozdelenie do jednotlivých čiastkových povodií a správnych území povodií obsahuje tab. 5.1.4.

Tab. 5.1.3 Počty druhov meraní v monitorovacích miestach kvantity povrchových vôd

Merania	2009-2011	2012
Vodné stavy	427	418
Prietoky	408	404
Teplota vody	373	366
Koncentrácia plavenín	17	17

Tab. 5.1.4 Počty monitorovacích miest kvantity povrchových vôd v SÚP Visly

SÚP	Počet vodomerných staníc 2009-2011	Počet vodomerných staníc 2012
Visla	20	20

Sledované ukazovatele sa pozorujú (v súlade s odvetvovými technickými normami MŽP SR, Programom monitorovania vôd Slovenska) nasledovne:

- vodný stav - sleduje sa v hodinových intervaloch (automatické prístroje), kontrolné merania vykonáva spravidla raz denne dobrovoľný pozorovateľ odčítaním z vodočetnej laty,
- prietok - je odvodený z vodného stavu pomocou mernej krivky, ktorá sa zhotovuje a aktualizuje z priamych meraní pri rôznych vodných stavoch,
- teplota vody - meria sa v hodinových intervaloch (automatické prístroje),
- ľadové javy - sledujú sa vizuálne (dobrovoľný pozorovateľ), raz denne počas zimnej sezóny,
- mútnosť (koncentrácia plavenín) - denne sa robia brehové odbery (pozorovateľ), 2-krát ročne celoprofilové odbery, vyhodnotenie sa robí laboratórne, filtračnou metódou.

Zoznam vodomerných staníc a rozsahy sledovania jednotlivých ukazovateľov sú uvedené na web stránke VÚVH Bratislava:

http://www.vuvh.sk/rsv2/download/02_Dokumenty/23_Program_Monitorovania_2012/7_2012_Priloha7.pdf

Lokalizácia odberových miest je znázornená v mapovej prílohe 5.1.

5.1.2 Spôľahlivosť hodnotenia

Spôľahlivosť hodnotenia stavu/potenciálu útvarov povrchových vôd

Pri hodnotení ekologického stavu, resp. potenciálu a chemického stavu útvarov povrchových vôd sa určovala aj spôľahlivosť hodnotenia. Použila sa jednoduchá trojstupňová schéma hodnotenia spôľahlivosti (nízka, stredná a vysoká spôľahlivosť).

- *Vysoká spôľahlivosť* hodnotenia znamená, že takmer všetky relevantné požiadavky na prvky kvality/ukazovatele, metódy a frekvencie boli dodržané;
- *stredná spôľahlivosť* hodnotenia stavu vodných útvarov bola určená, ak neboli požiadavky na metódy, frekvencie a prvky kvality, resp. ukazovatele dodržané;
- *nízka spôľahlivosť* hodnotenia vodných útvarov bola určená ak bol stav vodných útvarov hodnotený na základe prenosu výsledkov v rámci skupín vodných útvarov s rovnakými charakteristikami.

Detailne sú kritériá postupu popísané v správe Makovinská a kol. (2014). Dôvodom pre použitie takéhoto postupu bolo, že sa rovnaká schéma použila pre prvý Vodný plán Slovenska a tiež bola dohodnutá aj pre hodnotenie stavu útvarov povrchových vôd v rámci prípravy druhého Medzinárodného vodného plánu v povodí Dunaja.

Spôľahlivosť hodnotenia množstva povrchových vôd

Množstvo povrchových vôd pre útvary povrchových vôd sa získava z priamych meraní siete vodomerných staníc. Okrem toho údaje z vodomerných staníc je možné stanoviť na základe metód hydrologickej analógie, extrapolácie, interpolácie a regionalizácie aj pre profily mimo vodomerných staníc. Hydrologické údaje sa v zmysle STN 751400 začleňujú do štyroch tried spôľahlivosti:

I. trieda – hydrologické údaje sú stanovené z hodnôt dostatočne dlhodobu a kvalitne priamo merané vo vodomernom profile, alebo blízkom profile na tom istom toku;

II. trieda - hydrologické údaje sú spracované na základe dlhodobých pozorovaní, ktoré svojou dĺžkou alebo kvalitou nevyhovujú I. triede;

III. trieda - hydrologické údaje sú odvodené na základe krátkodobých pozorovaní priamo vo vodomernom profile, alebo blízkom profile na tom istom toku meraní;

IV. trieda - hydrologické údaje sú odvodené z vodomerných profilov do profilov mimo pozorovaného vodného toku pomocou metód regionalizácie a hydrologickej analógie.

5.1.3 Ekologický stav / potenciál

Hodnotenie ekologického stavu povrchových vôd je založené na národných hodnotiacich systémoch. Harmonizáciu výsledkov hodnotenia ekologického stavu v rámci krajín Európskej únie zabezpečuje proces interkalibrácie. Hlavný dôraz je kladený na biologické vodné spoločenstvá. Podpornými prvkami pre organizmy viazané na vodu sú fyzikálno-chemické prvky kvality a hydromorfologické prvky kvality. Do hodnotenia ekologického stavu sú zahrnuté aj špecifické syntetické a nesyntetické látky relevantné pre Slovensko.

Základom hodnotenia ekologického stavu sú biologické prvky kvality – vodné spoločenstvá, ktoré citlivo a najmä synergicky prijímajú všetky zmeny vo vodnom prostredí. Reakcia organizmov na zmeny prostredia sa odráža v zmene ich štruktúry a fungovania. Medzi biologické prvky kvality patria bentické bezstavovce, fyto-bentos a makrofyty, fytoplanktón a ryby. Na Slovensku sa hodnotili fyto-bentos a makrofyty samostatne. Fyto-bentos bol zložený z dvoch modulov, a to bentické rozsievky a vláknité baktérie. Spoločenstvo makrofytov reprezentujú rastliny rastúce v sladkých vodách viditeľné voľným okom vrátane všetkých vodných cievnatých rastlín, machorastov, parožnatiek a nárastov makroskopických rias. V hodnotení boli použité výsledky ichtyologického prieskumu.

Pre vybrané biologické prvky kvality boli pripravené klasifikačné schémy na národnej úrovni. Klasifikačné schémy pre biologické prvky kvality sú typovo špecifické a zahŕňajú aj možné tlaky (stresory). Zároveň splňajú aj normatívne definície podľa požiadaviek Rámcovej smernice pre vodu a

návodov Európskej komisie. V druhovej diverzite jednotlivých spoločenstiev sú zahrnuté citlivé druhy aj invázne druhy. Všetky klasifikačné schémy s výnimkou veľkých tokov (pre ryby, bentické bezstavovce, makrofyty a fytoplanktón) boli v medzinárodnom procese úspešne interkalibrované (Príloha 5.2).

Miera ovplyvnenia je vyjadrená metrikami pre jednotlivé biologické prvky kvality. Ich počet je rôzny a metriky (rôzny počet metrick pre rôzne typy, rôzne metriky pre rôzne tlaky) sú transformované to pomeru ekologickej kvality pre jednotlivé hranice piatich tried ekologickeho stavu.

Ekologický stav je hodnotený vo vzťahu k referenčnej hodnote (t.j. k stavu vodného útvaru povrchovej vody v určitom type bez alebo len s minimálnym antropogénnym ovplyvnením). Referenčné hodnoty boli vypočítané pre všetky biologické prvky kvality a fyzikálno-chemické prvky kvality pre všetky relevantné typy vodných útvarov.

Fyzikálno-chemickými prvkami kvality pre hodnotenie ekologickeho stavu sú teplota vody, merná vodivosť, pH, rozpustený kyslík, BSK₅, CHSK_{Cr}, kyselinová neutralizačná kapacita do pH 4,5 (alkalita), amoniakálny dusík, dusičnanový dusík, celkový dusík, fosforečnanový fosfor, celkový fosfor. Klasifikačné schémy pre tri triedy ekologickeho stavu sú uvedené v nariadení vlády SR č. 269/2010 Z. z. v znení neskorších predpisov. Pri hodnotení fyzikálno-chemických a chemických prvkov kvality sa brali do úvahy aj požiadavky smernice 2009/90/ES, resp. nariadenia vlády SR č. 201/2011, Z. z.. Všetky požiadavky (minimálne pracovné kritériá používaných analytických metód) sú v súlade s článkom 4 odsek 1 uvedenej smernice.

V rámci hodnotenia ekologickeho stavu sa posudzujú aj syntetické a nesyntetické špecifické látky, relevantné pre Slovensko. Medzi ne patria anilín, arzén, benzénsulfonamid, benzotiazol, bifenyl (fenylobenzén), bisfenol A, clopyralid, desmedipham, dibutylftalát, difenylamín, ethofumesate, fenantrén, formaldehyd, glyfosát, chróm, kyanidy, meď, MCPA (2-,etyl-4-chlórfoenoxyoctová kyselina), 4-metyl-2,6-di-terc butylfenol, PCB a jeho kongenéry (28, 52, 101, 118, 138, 153, 180), pendimethalin, 1,1,2-trichlórétán, toluén, vinylbenzén (styrén), xylény (izoméry o-xylén, m-xylén, p-xylén) a zinok. Pre tieto látky boli podľa návodov Európskej komisie stanovené národné environmentálne normy kvality, uvedené v nariadení vlády 269/2010 Z. z. v znení neskorších predpisov. Pri hodnotení stavu útvarov povrchových vôd sa pre nesyntetické špecifické látky relevantné pre Slovensko zohľadnili aj požadované koncentrácie ťažkých kovov.

Hydromorfologickými prvkami kvality sú hydrologický režim (dynamika toku, typy prúdení, väzby s podzemnými vodami a s povrchovými vodami, rýchlosť toku pri Q355, prietok Q355, Q330), priechodnosť rieky (nenarušená migrácia organizmov) a morfológické podmienky (usporiadanie riečneho koryta, priemerná šírka koryta, premenlivosť šírky, premenlivosť hĺbky, substrátové podmienky, štruktúra a podmienky príbrežnej zóny, stav brehov, zatienenie úseku). Klasifikačné schémy pre tri triedy ekologickeho stavu sú pre jednotlivé typy tokov uvedené v nariadení vlády 269/2010 Z. z. v znení neskorších predpisov.

Detailný popis metodiky hodnotenia ekologickeho stavu je uvedený v správe Makovinská a kol. (2014).

Ekologický potenciál výrazne zmenených a umelých vodných útvarov. Vo významne zmenených alebo umelých vodných útvaroch povrchových vôd je environmentálnym cieľom dosiahnutie dobrého ekologickeho potenciálu. Ekologický potenciál predstavuje menej prísne ciele pre tlaky, ktoré pochádzajú z fyzikálnych úprav a zmien (hydromorfologické zmeny).

Klasifikačné schémy pre hodnotenie ekologickeho potenciálu ešte nie sú finálne vypracované, preto sa postupovalo podľa predbežných návrhov postupov, pričom sa znížila spoľahlivosť hodnotenia. Rovnako sa v súčasnosti diskutuje o prístupoch k hodnoteniu ekologickeho potenciálu aj na európskej úrovni.

Detailný popis prístupov k hodnoteniu ekologickeho potenciálu je uvedený v správe Makovinská a kol. (2014).

Vyhodnotenie ekologického stavu / potenciálu

Do správneho územia Visly spadá čiastkové povodie Popradu a Dunajca. V tomto čiastkovom povodí sa hodnotilo 74 vodných útvarov. Celkovo išlo o dĺžku 840,85 km tokov. Výsledky vyhodnotenia ekologického stavu / potenciálu sumarizuje tab. 5.1.5.

Tab. 5.1.5 Celkové výsledky hodnotenia ekologického stavu / potenciálu v SÚP Visla

Ekologický stav / potenciál	Počet vodných útvarov	Dĺžka (km)	Spôľahlivosť hodnotenia		
			Vysoká (H)	Stredná (M)	Nízka (L)
Veľmi dobrý	11	118,3	2	2	7
Dobrý	45	437	1	3	41
Priemerný	18	285,55	5	4	9
Zlý	0	0	0	0	0
Veľmi zlý	0	0	0	0	0

Na základe výsledkov možno konštatovať, že monitorovanie sa v sledovanom období 2009 - 2012 uskutočnilo v 16 vodných útvaroch, ostatné vodné útvary (58) boli hodnotené na základe prenášania výsledkov v rámci rovnakých skupín. 8 vodných útvarov bolo hodnotených s vysokou spoľahlivosťou hodnotenia, 8 vodných útvarov so strednou a 58 vodných útvarov s nízkou mierou spoľahlivosti.

Veľmi dobrý ekologický stav bol v období rokov 2009 – 2012 v správnom území povodia Visly dosiahnutý v 11 vodných útvaroch s dĺžkou 118,30 km, dobrý stav bol dosiahnutý v 45 vodných útvaroch v dĺžke 437 km.

Priemerný ekologický stav bol dosiahnutý v 18 vodných útvaroch (285,55 km). Nedosiahnutie dobrého stavu bolo spôsobené v piatich prípadoch spoločenstvom bentických bezstavovcov, v troch prípadoch spoločenstvom vodných makrofytov a v jednom prípade spoločenstvom rýb a fytobentosu. V troch vodných útvaroch (SKC0001 – Dunajec; SKP0004 a SKP0006 - Poprad) boli prekročené environmentálne normy kvality pre kyanidy.

V zlom a veľmi zlom stave neboli v čiastkovom povodí Dunajca a Popradu žiadne vodné útvary.

Hodnotenie ekologického stavu v čiastkovom povodí Dunajca a Popradu v rokoch 2009 - 2012 je graficky znázornené na obrázku 5.1.1 (počty vodných útvarov), na obrázku 5.1.2 (% dĺžky vodných útvarov) a v mapejve prílohe 5.3.

Obr. 5.1.1 Ekologický stav (počty vodných útvarov) v SÚP Visla v období rokov 2009 – 2012

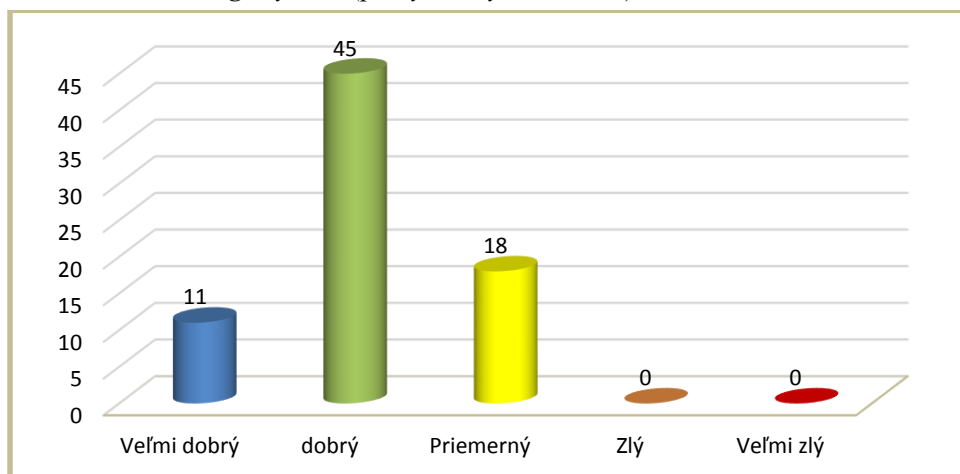

Obr. 5.1.2 Podiel dĺžky vodných útvarov na triedach ekologického stavu v období rokov 2009 – 2012

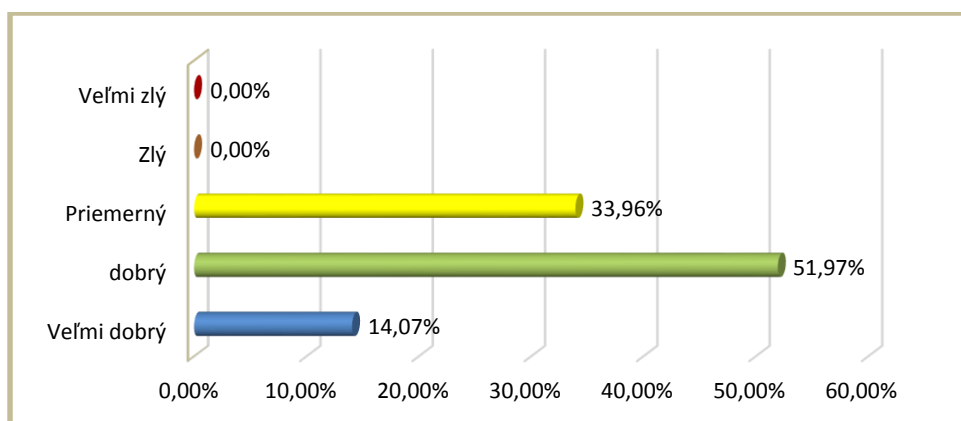

Porovnanie hodnotenia stavu, ktoré bolo vykonané pre prvý Vodný plán Slovenska (obdobie 2007 - 2008) s vyššie uvedeným hodnotením za obdobie 2009 - 2012 je uvedené v tab. 5.1.6.

Tab. 5.1.6 Porovnanie ekologického stavu VÚ v období 2007-2008 a 2009 – 2012

Obdobie	Veľmi dobrý	dobry	Priemerný	Zlý	Veľmi zlý	
	Počty vodných útvarov					
2007 - 8	61	5	16	1	0	83
	73,49%	6,02%	19,28%	1,20%	0,00%	100%
2009 - 12	11	45	18	0	0	74
	14,86%	60,81%	24,32%	0,00%	0,00%	100%
	Dĺžky vodných útvarov					
2007 - 8	576,6	68,7	202,55	54,1	0	901,95
	63,93%	7,62%	22,46%	6,00%	0,00%	100%
2009 - 12	118,3	437	285,55	0	0	840,85
	14,07%	51,97%	33,96%	0,00%	0,00%	100,00%

Na základe porovnania dvoch období hodnotenia ekologického stavu (2007 - 2008 a 2009 - 2012, resp. 2013) možno konštatovať, že významné zmeny sú identifikované vo veľmi dobrom a dobrom stave /potenciáli. V ostatných triedach stavu nie sú rozdiely významné. Zmeny vo výsledkoch klasifikácie sú jednak dôsledkom aktualizácie vodných útvarov a zvýšenou spoľahlivosťou hodnotenia. Hodnotenie nemonitorovaných vodných útvarov bolo v období 2007-2008 uskutočnené na základe rizikovej analýzy, obdobie 2009 – 2012 bolo hodnotené na základe prenosu / extrapolácie výsledkov z monitorovaných vodných útvarov v rovnakej skupine na nemonitorované vodné útvary v rovnakej skupine.

5.1.4 Chemický stav

Základom hodnotenia **chemického stavu útvarov povrchových vôd** sú prioritné látky a ďalšie znečisťujúce látky (ďalej len prioritné látky). Pri ich hodnotení sa uplatňovali environmentálne normy kvality v súlade so smernicou Európskeho parlamentu a Rady 2008/105/ES, resp. nariadenia vlády SR č. 270/2010 Z. z. Pri hodnotení sa brali do úvahy aj požiadavky smernice 2009/90/ES, resp. nariadenia vlády SR č. 201/2011 Z. z. Väčšina požiadaviek bola v súlade s článkom 4 odsek 1 tohto predpisu. Minimálne pracovné kritériá používaných analytických metód mali hodnotu neistoty merania nižšiu ako 50% ($k=2$) a limit kvantifikácie bol rovný alebo nižší ako 30% príslušnej environmentálnej normy kvality.

Prioritné látky boli sledované v súlade s článkom 4 odsek 2, teda ak v prípade daného parametra nebola príslušná norma kvality alebo ak neexistuje analytická metóda spĺňajúca minimálne pracovné

kritériá stanovené v odseku 1, sledovanie sa uskutočnilo s použitím najlepších dostupných techník, ktoré nespôsobujú prílišné zvyšovanie nákladov.

V prípade, že limit kvantifikácie (LOQ) najlepšej dostupnej metódy bol vyšší ako stanovená environmentálna norma kvality (ENK) a ak všetky namerané hodnoty boli pod limitom kvantifikácie, tento výsledok bol pri posudzovaní súladu s hodnotami ENK v rámci hodnotenia chemického stavu považovaný za „v súlade s ENK“. Spôľahlivosť hodnotenia stavu bola v tomto prípade znížená.

Prioritnými látkami podľa smernice /45/, resp. predpisu /34/ sú: alachlór, antracén, atrazín, benzén, brómovaný difenyléter, kadmium a jeho zlúčeniny, tetrachlórmetán, C10-13 chloroalkány, chlórvinfos, chlórpyrifos, cyklodiénové pesticídy (aldrín, dieldrín, endrín, izodrín), DDT spolu, para-para DDT, 1,2-dichlóretán, dichlórmetán, bis(2-etylhexyl)-ftalát (DEHP), diurón, endosulfán, fluorantén, hexachlórbenzén, hexachlórbutadién, hexachlórčyklohexán, izoproturón, olovo a jeho zlúčeniny, ortuť a jej zlúčeniny, naftalén, nikel a jeho zlúčeniny, nonylfenol (4-nonylfenol), oktylfenol ((4-(1,1',3,3'-tetrametylbutyl)fenol)), pentachlórbenzén, pentachlórphenol, polyaromatické uhľovodíky (benzo(a)pyrén, benzo(b)fluorantén, benzo(k)fluorantén, benzo(g,h,i)perylén, indeno(1,2,3-cd)pyrén), simazín, tetrachlóretylén, trichlóretylén, zlúčeniny tributylcínu (katión tributylcínu), trichlórbenzény, trichlórmetán, trifluralín.

Hodnotenie chemického stavu útvarov povrchových vôd pozostávalo z posúdenia výskytu vyššie uvedených 41 prioritných látok vo vodných útvaroch povrchových vôd. Súlad výsledkov monitorovania s ročnými priemermi a najvyššími prípustnými koncentraciami environmentálnych noriem kvality predstavuje súlad s požiadavkami pre dobrý chemický stav.

Do hodnotenia sa použili štatisticky spracované údaje z ročných meraní v období rokov 2009 - 2012, a to priemerná hodnota a 90 percentil (najvyššia prípustná koncentrácia). Ak bola nameraná hodnota nižšia ako limit kvantifikácie, do výpočtu sa použila hodnota polovice LOQ pre konkrétny ukazovateľ. V prípade sumarizovania výsledkov pre jednotlivé izoméry alebo kongenery (napr. polycyklických aromatických uhľovodíkov) sa v prípade nameraných hodnôt nižších ako LOQ do výpočtu použila 0.

Referenčným obdobím pre hodnotenie chemického stavu bolo obdobie rokov 2009 - 2012. V prípade, ak boli vodné útvary monitorované v tomto období v reprezentatívnom monitorovacom mieste viackrát, hodnotenie bolo vykonané na základe výsledkov z posledného roku, v ktorom boli monitorované. Nakoľko chemické znečistenie sa šíri v smere toku, v prípade absencie výsledkov monitorovania sa hodnotenie vykonávalo vychádzajúc z nameraných výsledkov v priľahlých vodných útvaroch.

Vyhodnotenie chemického stavu

K správnom území povodia Visly bolo vymedzených 74 vodných útvarov. Hodnotenie jednotlivých vodných útvarov je uvedené v Prílohe 5.1. V 73 vodných útvaroch bol chemický stav vyhodnotený ako dobrý, v 1 vodnom útvaru (SKP0055 - Vrbovský potok) bola prekročená environmentálna norma kvality v ukazovateli PAU (polyaromatické uhľovodíky) pre benzo(g,h,i)perylén a indeno(1,2,3-cd)pyrén. Na obrázku 5.1.3 je graficky v percentuálnom vyjadrení počtu zobrazený výsledok hodnotenia chemického stavu útvarov povrchových vôd v správnom území (SÚP) Visly.

Obr. 5.1.3 Chemický stav útvarov povrchových vôd (% počtu VÚ) v SÚP Visla

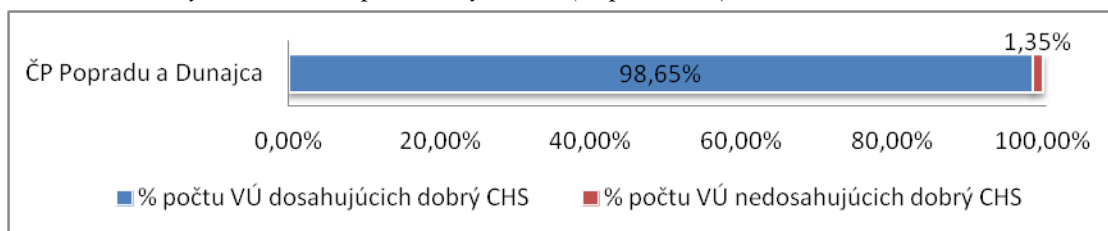

Na obrázku 5.1.4 je v percentuálnom vyjadrení dĺžky vodných útvarov zobrazený výsledok hodnotenia chemického stavu útvarov povrchových vôd v SÚP Visly. Vodný útvar nedosahujúci dobrý

chemický stav má dĺžku 11,30 km, čo predstavuje 11,06 % z celkovej dĺžky vodných útvarov povrchových vôd v SÚP Visly.

Obr. 5.1.4 Chemický stav útvarov povrchových vôd (% dĺžky VÚ) v SÚP Visly

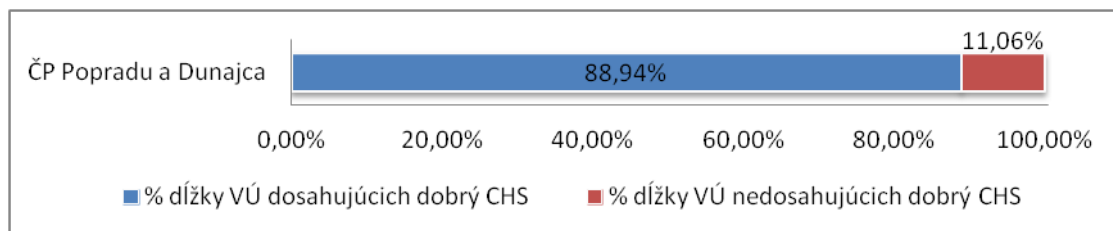

Výsledky hodnotenia za obdobie rokov 2009 - 2012 boli porovnané s hodnotením chemického stavu v období 2007-2008. Porovnanie je sumarizované v tabuľke 5.1.7. Na základe porovnania je možné konštatovať, že za uplynulé obdobie sa počet útvarov nedosahujúcich dobrý chemický stav znížil z 3 (3,61%) na 1 vodný útvar (1,35%), čo vo vyjadrení cez dĺžku predstavuje pokles z 115,1 km na 11,3 km.

Tab. 5.1.7 Porovnanie chemického stavu VÚ v období 2007-2008 a 2009 - 2012

SÚP	Obdobie hodnotenia 2007-2008				Obdobie hodnotenia 2009 - 2012			
	VÚ dosahujúce dobrý chemický stav		VÚ nedosahujúce dobrý chemický stav		VÚ dosahujúce dobrý chemický stav		VÚ nedosahujúce dobrý chemický stav	
	počet	dĺžka	počet	dĺžka	počet	dĺžka	počet	dĺžka
Visla	80	786,85	3	115,1	73	829,55	1	11,3
	96,39%	87,24%	3,61%	12,76%	98,65%	88,94%	1,35%	11,06%

Nedosaiahnutie dobrého stavu vo vodnom útvere SKP0055 v SUP Visly za obdobie rokov 2009 - 2012 je spôsobené prekročením environmentálnej normy kvality v ukazovateli benzo(g,h,i)perylén + indeno(1,2,3-cd)pyrén (PAU), ktorý patrí do skupiny ostatných syntetických znečisťujúcim látok. Chemický stav v správnom území povodia Visly je ako celok aj podľa jednotlivých skupín znečistenia prezentovaný na mapách (Prílohy 5.4, 5.4a – 5.4b). V predchádzajúcom hodnotenom období 2007 - 2008 presahoval environmentálnu normu kvalitu bis(2-etylhexyl)-ftalát (DEHP) v troch vodných útvaroch SKC0001, SKP0002 a SKP0006.

5.1.4.1 Hodnotenie obsahu vybraných látok v biote a sedimente

Okrem monitorovania povrchových vôd v matici voda bol vykonaný aj odber vzoriek rýb a sedimentov. Článok 3 ods. 2 Smernice 2008/105/ES o environmentálnych normách kvality v oblasti vodnej politiky transponovanej do našej právnej úpravy Nariadením vlády SR 270/2010 Z. z. v znení neskorších predpisov ustanovuje, že je možné namiesto environmentálnych noriem kvality pre vodu aplikovať environmentálne normy kvality pre biotu v prípade ukazovateľov ortuť a jej zlúčeniny (20 µg/kg), hexachlórbenzén (10 µg/kg), a hexachlórbutadién (55 µg/kg).

Pre sediment nie sú stanovené environmentálne normy kvality, preto sme namerané výsledky porovnávali s maximálnou prípustnou koncentráciou a cieľovou hodnotou podľa metodického pokynu MŽP SR č. 549/1998-2. Pre jednotlivé ukazovatele metodický pokyn MŽP SR č. 549/1998-2 uvádza nasledovné hodnoty (Tab. 5.1.8).

Tab. 5.1.8 Hodnoty MPC a TV podľa metodického pokynu MŽP SR č. 549/1998-2.

UKAZOVATEĽ	MPC	TV
Ortuť	10 mg/kg	0,3 mg/kg
Hexachlórbenzén	5 µg/kg	0,05 µg/kg
Hexachlórbutadién	-	0,05 µg/kg

Pri maximálnej prípustnej koncentrácii (MPC) látka predstavuje maximálne prípustné riziko a pri cieľovej hodnote (TV) zanedbateľné riziko pre vodný ekosystém. Štandardizácia výsledkov nameraných v sedimente bola robená len na veľkostnú frakciu.

V správnom území povodia Visly boli ryby odlovené na 2 monitorovacích miestach a odber sedimentov bol vykonaný na 3 monitorovacích miestach.

Na základe získaných výsledkov je možné konštatovať, že vo vzorkách bioty (rýb) nebola ani v jednom prípade prekročená stanovená environmentálna norma kvality pre hexachlórbenzén a hexachlórbutadién. Všetky namerané výsledky boli nižšie ako limit kvantifikácie, t.j. <5 µg/kg (pre hexachlórbenzén) a <2 µg/kg (pre hexachlórbutadién). Namerané výsledky v ukazovateli ortuť a jej zlúčeniny sa pohybovali v rozmedzí 68,5 a 165 µg/kg, čo znamená, že v obidvoch monitorovacích miestach boli prekročené ENK.

Na základe nameraných výsledkov v sedimentoch je možné konštatovať, že v ukazovateli hexachlórbutadién boli všetky namerané výsledky pod limitom kvantifikácie <2,5 µg/kg. V ukazovateli hexachlórbenzén boli namerané výsledky v rozmedzí od 12,2 µg/kg do 14,1 µg/kg, čo znamená prekročenie maximálnej prípustnej koncentrácie (MPC) 5 µg/kg na všetkých troch miestach, kde bol odobraný sediment v SÚP Visla. Priemerná koncentrácia hexachlórbenzenu je 13,31 (vypočítaná z 3 nameraných údajov). Koncentrácia ortuti sa pohybovala v rozmedzí 0,114 – 0,142 mg/kg a je na všetkých troch odberových miestach nižšia ako cieľová hodnota (0,3 mg/kg). Priemerná koncentrácia ortuti predstavuje 0,125 mg/kg.

5.1.4.2 Vyhodnotenie súladu vybraných prioritných látok podľa ustanovenia článku 3 ods.1a bod i) smernice 39/2013/EÚ.

Smernica 39/2013/EÚ zmenila (sprísnila) environmentálne normy kvality pre nasledujúce prioritné látky:

P.č.	Látka	ENK_RP pôvodná	ENK_NPK pôvodná	ENK_RP nová	ENK_NPK K nová
2	Antracén	0,1	0,4	0,1	0,1
5	Bromované difenylétery	0,0005	-	-	0,14
15	Fluorantén	0,1	1	6,3x10⁻³	0,12
20	Olovo a jeho zlúčeniny	7,2	-	1,2	14
22	Naftalén	2,4	-	2,0	130
23	Nikel a jeho zlúčeniny	20	-	4	34
28	PAU - Benzo(a)pyrén	0,05	0,1	1,7x10⁻⁴	0,27

V SUP Visly zhoršenie dobrého chemického stavu z dôvodu sprísnenia ENK nebolo identifikované.

5.1.5 Hodnotenie množstva a režimu povrchových vôd

Hodnotenie množstva vôd v povrchových tokoch vo všeobecnosti je podkladom pre hodnotenie hydrologického režimu, vodnej bilancie a identifikácie miery ovplyvnenia, ktorá vyjadruje veľkosť vplyvu antropogénnej činnosti na prirodzený režim odtoku a vykonáva sa raz za 5 rokov. Okrem uvedených hodnotení výsledky monitorovania povrchových sa využívajú aj pri identifikácii významných vplyvov, hodnotení ekologického a chemického stavu povrchových vôd, hodnotení vplyvu odberov podzemných vôd na stav povrchových vôd.

Vyhodnotenie hydrologického režimu

Úhrn zrážok na území slovenskej časti správneho územia povodia Visla¹⁶ predstavoval za roky 2009 až 2012 v priemere 1 015 mm, čo predstavuje 121 % dlhodobého priemeru a môžeme toto obdobie v sumare charakterizovať ako veľmi vlhké. Toto hodnotenie je výrazne ovplyvnené rokom 2010, ktorý bol mimoriadne vlhký – s priemernými zrážkami 1 371 mm čo odpovedá 163% dlhodobého normálu. Rok 2009 je charakterizovaný ako zrážkovo vlhký a koreluje s priemernými hodnotami 2009 - 2012. Rok 2011 a 2012 bol zrážkovo normálny. Odtečené množstvá v priemere predstavujú 129 % dlhodobého normálu, s najväčším odtečeným množstvom vody v roku 2010.

¹⁶ toky a im zodpovedajúce údaje len zo slovenskej časti povodia

Tab. 5.1.9 Priemerné výšky zrážok a odtoku v roku 2009 -2012

Ukazovateľ	2009	2010	2011	2012	Priemer 2009 - 2012
Plocha povodia (km ²)	1950				
Priem. úhrn zrážok [mm]	1 034	1 371	851	804	1 015
% normálu	123	163	101	96	121
Charakter zrážkovej obdobia	V	MV	N	N	VV
Ročný odtok [mm]	433	630	404	307	444
% dlhodobého normálu	126	183	117	89	129
Odtokový koeficient v %				29	

V – vlhký; MV – mimoriadne vlhký; N – normálny; VV – veľmi vlhký,

Priemerné ročné prietoky vo vodomerných staniách v povodí Dunajca a Popradu sa pohybovali v rozpätí 64 % (Poprad) až 175 % (Dunajec) ich dlhodobého ročného priemeru (Qa). Maximálne priemerné mesačné prietoky sme zaznamenali v povodí Dunajca v apríli, máji a v júli. V povodí Popradu v júni, júli a novembri. Dosahovali hodnotu v rozmedzí 55 až 309 % dlhodobého priemerného mesačného prietoku. Minimálne priemerné mesačné prietoky sa na Poprade a Dunajci vyskytli v januári, februári a novembri. Ich relatívne hodnoty sa pohybovali v rozmedzí 42 až 135 % príslušných dlhodobých hodnôt. Maximálne kulminačné prietoky najvýznamnejšie boli zaznamenané v máji a júni v roku 2010, na Lipníku v Červenom Kláštore bol dosiahnutý viac ako 100 ročný prietok. 50 až 100 ročný prietok sa vyskytol na Ľubici v Kežmarku a na Poprade v Nižných Ružbachoch. 20 až 50 ročný prietok sa vyskytol na Poprade v Chmeľnici a 10 až 20 ročný prietok sa vyskytol na Slavkovskom potoku, Studenom potoku a na Poprade v Kežmarku. Minimálne priemerné denné prietoky boli zaznamenané na Dunajci v januári, novembri a decembri. Na Poprade v zimných mesiacoch a pohybovali sa v rozpätí dlhodobých Q_{270} až Q_{364} . V roku 2012 na niektorých tokoch bola hodnota minimálneho priemerného denného prietoku menšia ako Q_{364} .

Prirodzený odtokový režim na Dunajci je ovplyvnený VN Czorsztyná, ktorá je na poľskej strane bezprostredne nad slovenskou hranicou.

Vyhodnotenie užívania vody

Počet aktívnych a pasívnych užívateľov povrchových vôd v povodí bol nasledujúci: v roku 2009 - 53 aktívnych a 1 pasívny, v roku 2010 - 68 aktívnych a 0 pasívni, v roku 2011 - 68 aktívnych a 1 pasívny a v roku 2012 - 70 aktívnych užívateľov a 1 pasívny. Najvýznamnejšími odberateľmi povrchových vôd v povodí je PVS, a. s. Stará Ľubovňa a PVS, a. s. Kežmarok, ktorí predstavujú 63,7 % z celého množstva odberov v povodí za rok 2009, 66,9% za rok 2010, 69,8% za rok 2011 a 66,4% za rok 2012. Vypúšťanie odpadových vôd do povrchových vôd v tomto povodí je vyššie ako samotné odbery – vzhľadom k tomu, že významný objem pitných vôd pochádza z iných čiastkových povodí. Medzi najvýznamnejšie vypúšťania patria PVS, a. s. cez kanalizácie miest Poprad, Kežmarok a Stará Ľubovňa. Odbery vôd a vypúšťania odpadových vôd za roky 2009 - 2012 uvádzajú tab. 5.1.10 a 5.1.11.

Tab. 5.1.10 Užívanie vôd v rokoch 2009 - 2012 [m³.s⁻¹]

Rok	Odbery			Vypúšťanie	Straty
	Povrchové vody	Podzemné vody	Spolu		
2009	0,093	0,198	0,291	0,766	+0,475
2010	0,083	0,201	0,284	0,906	+0,622
2011	0,077	0,212	0,289	0,756	+0,467
2012	0,075	0,209	0,284	0,809	+0,525

Tab. 5.1.11 Odbery vody v povodí Dunajec a Poprad v rokoch 2009 - 2012 podľa užívateľských skupín

Rok	Odbery z povrchových vôd [m ³ .s ⁻¹]				Odbery z podzemných vôd [m ³ .s ⁻¹]			
	Vodov.	Priem.	Pol'n.	Spolu	Vodov.	Priem.	Pol'n.	Spolu
2009	0,082	0,011	0,000	0,093	0,119	0,071	0,008	0,198
2010	0,076	0,007	0,000	0,083	0,126	0,068	0,007	0,201
2011	0,073	0,004	0,000	0,077	0,134	0,070	0,008	0,212
2012	0,070	0,005	0,000	0,075	0,133	0,070	0,007	0,209

Vyhodnotenie vodohospodárskej bilancie

Vodohospodárska bilancia v čiastkovom povodí Dunajca a Popradu v roku 2009 až 2012 bola priaznivá. Vo všetkých bilančných profiloch bol počas celého obdobia aktívny bilančný stav. Vodná bilancia za roky 2009 – 2012 je uvedená v tab. 5.1.12.

Tab. 5.1.12 Vodná bilancia za roky 2009 - 2012

Ukazovateľ	Čiastkové povodie Dunajec a Poprad				SR			
	[mil.m ³]				[mil.m ³]			
Hydrologická bilancia:								
Roky	2009	2010	2011	2012	2009	2010	2011	2012
Zrážky	2016	2673	1659	1568	41711	59111	31810	34849
Ročný odtok z územia	844	1229	788	599	10832	22939	9362	7597
Vodohospodárska bilancia:								
celkové odbery	9,18	8,96	9,11	8,99	627,8	603,0	592,9	663,5
Vypúšťanie do povrchových vôd	24,2	28,6	23,8	25,5	605,3	742,8	610,0	644,8
Vplyv VN					131,6	42,4	-370,5	52,3
Celkové zásoby v VN k 1.1. nasledujúceho roka	bez nádrže	bez nádrže	bez nádrže	bez nádrže	931,1	1003,3	635,7	716,6
% zásobného objemu z VN					80,3	86	55	62
miery užívania vody (celkové odbery/odtok)	1,1	0,73	1,2	1,50	5,8	2,6	6,3	8,7

Pri porovnávaní bilančných hodnôt v povodí Dunajca a Popradu a na celom území Slovenska sme dospeli k nasledujúcim výsledkom. V roku 2009 v povodí Dunajca a Popradu spadlo 4,8 % zrážok. Odtok z povodia tvoril 7,8 %. Odbery tvorili 1,5 %, vypúšťania 4 %. Miera užívania v povodí Dunajca a Popradu mala hodnotu 1,1 čo predstavuje 19 % z celoslovenského priemeru.

V roku 2010 v povodí Dunajca a Popradu spadlo 4,5 % zrážok. Odtok z povodia tvoril 5,4 %. Odbery tvorili 1,5 %, vypúšťania 3,9 %. Miera užívania v povodí Dunajca a Popradu mala hodnotu 0,73 čo predstavuje 27,8 % z celoslovenského priemeru.

V roku 2011 v povodí Dunajca a Popradu spadlo 5,2 % zrážok. Odtok z povodia tvoril 8,4 %. Odbery tvorili 1,5 %, vypúšťania 3,9 %. Miera užívania v povodí Dunajca a Popradu mala hodnotu 1,2 čo predstavuje 19 % z celoslovenského priemeru.

V roku 2012 v povodí Dunajca a Popradu spadlo 4,5 % zrážok. Odtok z povodia tvoril 7,9 %. Odbery tvorili 1,4 %, vypúšťania 4 %. Miera užívania v povodí Dunajca a Popradu mala hodnotu 1,5 čo predstavuje 17,2 % z celoslovenského priemeru.

Miera ovplyvnenia hydrologického režimu

Identifikácia miery ovplyvnenia povrchových vôd vo vodomerných staniách je, podobne ako kvantitatívna vodohospodárska bilancia povrchových vôd, založená na výsledkoch monitorovania vo vodomerných staniách a spracovaných údajoch o nakladaní s vodami, avšak vzťahuje sa len na odtok v príslušnom vodomernom profile. Na základe miery ovplyvnenia je možné kvantifikovať antropogénne vplyvy (užívanie vôd, manipulácia na VN, prevody vody) na množstvo povrchových vôd nad týmto profilom. Hodnoty miery ovplyvnenia v hodnotených profiloch považujeme za 1.- triedu spoľahlivosti (podľa kap. 5.1.2). V tab. 5.1.13 až 5.1.16 sú uvedené miery ovplyvnenia prirodzeného hydrologického režimu vo vodomernej stanici Poprad – štátna hranica za roky 2009 až 2012.

Tab. 5.1.13 Identifikácia miery ovplyvnenia prirodzeného hydrologického režimu v roku 2009

	1	2	3	4	5	6	7	8	9	10	11	12	Rok
C	10,94	15,63	26,57	31,02	17,46	27,16	18,24	14,58	11,01	19,79	31,22	13,30	19,72
%	107	135	108	91	53	85	68	72	72	132	247	114	96
E	11,30	16,02	27,19	31,56	17,86	27,69	18,76	15,03	11,41	20,24	31,80	13,73	20,19
%	110	138	110	93	54	87	70	75	75	135	252	118	98
%	-3,1	-2,4	-2,3	-1,7	-2,2	-1,9	-2,8	-3,0	-3,5	-2,2	-1,8	-3,1	-2,3

Vysvetlivky: C - očistený prietok, E - ovplyvnený prietok

V roku 2009 bola miera ovplyvnenia v jednotlivých mesiacoch od -1,7 (apríl) do -3,5 % (september). V celoročnom časovom úseku bola miera ovplyvnenia -2,3 %.

Tab. 5.1.14 Identifikácia miery ovplyvnenia prirodzeného hydrologického režimu v roku 2010

	1	2	3	4	5	6	7	8	9	10	11	12	Rok
C	14,19	10,44	14,92	24,33	51,63	67,74	29,71	26,71	39,50	14,07	12,94	23,51	27,52
%	139	90	60	71	157	213	111	133	259	94	102	202	134
E	14,73	10,91	15,40	24,95	52,49	68,63	30,29	27,34	40,17	14,58	13,44	24,18	28,14
%	144	94	62	73	159	215	113	136	264	97	106	207	137
%	-3,7	-4,3	-3,1	-2,5	-1,6	-1,3	-1,9	-2,3	-1,7	-3,5	-3,7	-2,8	-2,2

Vysvetlivky: C - očistený prietok, E - ovplyvnený prietok

V roku 2010 bola v jednotlivých mesiacoch od -1,3 (jún) do -4,3 % (február). V celoročnom časovom úseku bola miera ovplyvnenia -2,2 %.

Tab. 5.1.15 Identifikácia miery ovplyvnenia prirodzeného hydrologického režimu v roku 2011

	1	2	3	4	5	6	7	8	9	10	11	12	Rok
C	15,97	7,78	9,80	14,08	15,23	21,45	53,07	26,88	9,13	8,18	5,26	5,39	16,12
%	156	67	40	41	46	67	199	134	60	55	42	46	78
E	16,50	8,19	10,23	14,53	15,68	21,98	53,84	27,49	9,51	8,56	5,58	5,72	16,59
%	161	71	41	43	48	69	202	137	62	57	44	49	81
%	-3,2	-5,1	-4,2	-3,1	-2,9	-2,4	-1,4	-2,2	-4,0	-4,5	-5,7	-5,8	-2,8

Vysvetlivky: C - očistený prietok, E - ovplyvnený prietok

V roku 2011 bola v jednotlivých mesiacoch od -1,4 (júl) do -5,8 % (december). V celoročnom časovom úseku bola miera ovplyvnenia -2,8 %.

Tab. 5.1.16 Identifikácia miery ovplyvnenia prirodzeného hydrologického režimu v roku 2012

	1	2	3	4	5	6	7	8	9	10	11	12	Rok	
C	4,19	3,51	12,74	14,51		16,59	19,72	13,85	8,42	4,73	7,64	9,18	5,39	10,05
%	41	30	52	43		50	62	52	42	31	51	73	46	49
E	4,56	3,95	13,28	15,02		17,11	20,36	14,52	8,95	5,21	8,20	9,76	5,87	10,58
%	45	34	54	44		52	64	54	44	34	55	77	50	51
%	-8,2	-11,1	-4,1	-3,4		-3,1	-3,2	-4,7	-5,9	-9,1	-6,9	-5,9	-8,1	-5,0

Vysvetlivky: C - očistený prietok, E - ovplyvnený prietok

V roku 2012 bola v jednotlivých mesiacoch od -3,1 (máj) do -11,1 % (február). V celoročnom časovom úseku bola miera ovplyvnenia -5,0 %.

Podrobné informácie o hydrologickom a bilančnom hodnotení sú uvedené v Hydrologickej ročenke 2009, 2010, 2011, 2012 a v ročnej správe Vodohospodárskej bilancie (VHB) 2009, 2010, 2011, 2012. Tieto dokumenty sú verejne prístupné.

Posudzovanie výsledkov z procesu hodnotenia množstva a režimu povrchových vôd

Spracovanie výsledkov monitorovania vo vodomerných staniách vychádza z údajov získaných zo štátnej hydrologickej siete a štátnej meteorologickej siete. Výsledky zaradujeme do najvyššej triedy

spoľahlivosti. Po zohľadnení miery ovplyvnenia predstavujú prirodzený režim tvorby odtoku. Diferencie medzi výsledkami získanými z jednotlivých rokov alebo období viacerých rokov vyjadrujú vplyv klímy alebo globálny vplyv vývoja klímy na tvorbu povrchových vodných zdrojov na našom území.

Spracovanie údajov o nakladaní s vodami v povodiach prebieha podľa platnej legislatívy. Údaje sú v 1 resp. 2, resp. 3 (4) triede spoľahlivosti.

Výpar z VN je stanovený výpočtom na základe údajov zo štátnej meteorologickej siete a porovnáva sa so zmenou vodného stavu v nádržiac. Výsledky stanovenia výparu sú v najvyššej triede spoľahlivosti (resp. 2).

Do hodnotenia kvantitatívnej vodohospodárskej bilancie povrchových vôd vstupujú spracované výsledky monitorovania vo vodomerných staniách a spracované údaje o nakladaní s vodami. Podľa disponibility vodných zdrojov sú tri stavy: stav aktívny s dostatkom vodných zdrojov, stav napätý s vyrovnanými zdrojmi vody a požiadavkami na vodu a stav pasívny s nedostatkom vodných zdrojov v bilančnej jednotke. Výsledky hodnotenia VHB v bilančných jednotkách sú považované za spoľahlivé.

Identifikácia miery ovplyvnenia povrchových vôd vo vodomerných staniách je, podobne ako kvantitatívna vodohospodárska bilancia povrchových vôd, založená na výsledkoch monitorovania vo vodomerných staniách a spracovaných údajoch o nakladaní s vodami, vzťahuje sa len na odtok v príslušnej vodomernej stanici. Na základe výsledkov o miere ovplyvnenia je možné separovať globálne a lokálne vplyvy na kvantitu povrchových zdrojov vody. Výsledky miery ovplyvnenia odtoku vo vodomerných staniách sú považované za spoľahlivé.

Ročné výsledky jednotlivých kvantitatívnych hodnotení vodných zdrojov slúžia na:

- využitie v ročnom plánovaní nakladania s vodami,
- využitie v predikcii možného vývoja kvantity vodných zdrojov,
- využitie vo výhľadovom plánovaní nakladania s vodami,
- využitie pre vodoprávne rozhodnutia.

5.1.6 Konečné vymedzenie výrazne zmenených vodných útvarov

V rámci prvého plánovacieho cyklu, na základe skríningového zhodnotenia identifikovaných hydromorfologických zmien na vodných útvaroch, bolo predbežne vymedzených ako kandidátov na výrazne zmenený vodný útvar (ďalej HMWB) - spolu 876 vodných útvarov. Vzhľadom na odbornú a časovú náročnosť procesu konečného vymedzovania HMWB, z dôvodu veľkého počtu útvarov povrchových vôd (cca 50 % útvarov povrchových vôd), ako aj kvôli dopĺňaniu chýbajúcich údajov pre malé toky, v rámci prvého plánovacieho cyklu bolo otestovaných 203 vodných útvarov predbežne vymedzených ako HMWB na veľkých a stredných tokoch s plochou povodia nad 100 km² a čiastočne aj na malých tokoch s plochou povodia pod 100 km² (priorita 1 a čiastočne priorita 2). Ostatné útvary povrchových vôd predbežne vymedzené ako HMWB na malých tokoch boli pre prvý plánovací cyklus považované za prirodzené útvary povrchových vôd s významným hydromorfologickým ovplyvnením. Preto proces testovania pokračoval aj v rámci druhého plánovacieho cyklu a v rokoch 2010 – 2012 bolo otestovaných ďalších 236 útvarov povrchových vôd predbežne vymedzených ako HMWB na malých tokoch s plochou povodia pod 100 km², z toho ako HMWB bolo vymedzených 63 útvarov povrchových vôd a 75 útvarov povrchových vôd ako umelý vodný útvar (ďalej ako AWB). U 66 vodných útvarov výsledky testovania ešte nie sú potvrdené, nakoľko v súčasnosti prebieha ich ichtyologické posúdenie.

5.1.6.1 Prístup k vymedzeniu výrazne zmenených vodných útvarov

Pri vymedzovaní výrazne zmenených vodných útvarov alebo umelých vodných útvarov sa rovnako ako v prvom plánovacom cykle uplatnil krokový prístup, ktorý rešpektuje Guidance dokumentu No4 /európsky metodický pokyn č. 4 CIS *Určenie a vymedzenie výrazne zmenených a umelých vodných útvarov*.

V zmysle uvedeného metodického pokynu útvary povrchových vôd, ktoré boli klasifikované v zlom ekologickom stave v dôsledku hydromorfologických zmien spôsobených ľudskou činnosťou,

môžu byť za určitých podmienok vymedzené ako výrazne zmenené vodné útvary alebo umelé vodné útvary, pokiaľ prešli procesom určovania, ktorý pozostáva z dvoch určovacích testov.

Účelom týchto určovacích testov je zistenie, či je možné nápravnými opatreniami obnoviť prírodné podmienky v týchto vodných útvaroch a dosiahnuť dobrý ekologický stav (GES) a tým útvary povrchovej vody vymedziť ako prirodzený. V prípade, ak to nie je možné, je potrebné zistiť, či stav vodného útvaru možno zlepšiť realizáciou zmiernujúcich opatrení tak, aby vodný útvary dosiahol aspoň dobrý ekologický potenciál (GEP) - v takomto prípade možno vodný útvary vymedziť ako HMWB. Pre druhý plánovací cyklus možno tieto určovacie testy použiť za troch podmienok :

- (i) útvary predbežne vymedzené ako HMWB alebo AWB neboli náhodou či omylom vymedzené ako HMWB alebo AWB v prvom plánovacom cykle,
- (ii) ak ide o novo ovplyvnené vodné útvary v dôsledku nových hydromorfologických zmien,
- (iii) ako súčasť revízie HMWB a AWB vymedzených v prvom plánovacom cykle .

5.1.6.2 Konečné vymedzenie výrazne zmenených vodných útvarov

Na základe revízie/aktualizácie skríningu hydromorfologických vplyvov, ktorý bol vykonaný vo všetkých útvaroch povrchových vôd (prirodzených, HMWB a AWB) boli zistené v niektorých vodných útvaroch nové zmeny ich fyzikálnych charakteristík, najmä ako dôsledok realizácie malých vodných elektrární a/alebo opatrení na ochranu pred povodňami. Všetky nové zmeny a ich možný vplyv na ekologický stav/potenciál príslušných útvarov povrchových vôd boli predmetom expertného posúdenia a na základe výsledkov tohto posúdenia boli podrobené určovacím testom rovnakým postupom ako v prvom plánovacom cykle, avšak bez predbežného vymedzenia vodných útvarov ako HMWB.

Postup pri konečnom vymedzovaní HMWB

Prvým krokom pri konečnom vymedzovaní HMWB/AWB bolo spracovanie alternatívneho návrhu kombinácií (nápravných/zmierňujúcich) opatrení zameraných na zníženie environmentálnych dopadov jednotlivých fyzických úprav (priečných stavieb, objektov na tokoch, brehových a dnových úprav a pod.), vrátane opatrení na úplné odstránenie fyzickej úpravy, pre každý vodný útvary podliehajúci procesu testovania s cieľom dosiahnuť dobrý ekologický stav. Výber najvhodnejšej kombinácie opatrení sa uskutočnil ich expertným posúdením (príslušnými pracovníkmi OZ SVP, š. p. Banská Štiavnica) na základe reálneho stavu fyzických úprav zisteného terénnym prieskumom a podľa významnosti hydromorfologických zmien. V rámci týchto prác mnohé prekážky identifikované v predchádzajúcej etape (v rámci skríningu) boli preradené do nevýznamných resp. neexistujúcich. Alternatívny návrh kombinácií (nápravných/zmierňujúcich) opatrení na dosiahnutie dobrého ekologického stavu, aktualizovaný o reálne zistený stav fyzických úprav vrátane odporúčanej kombinácie opatrení, bol následne predmetom testovania s použitím (jedného a/alebo dvoch) určovacích testov. Pri testovaní jednotlivých vodných útvarov do ich hodnotenia vstúpili aj ďalšie informácie a údaje získané na základe fotodokumentácie z monitorovania bariér vykonanej Štátnou ochranou prírody SR (literatúra 3), posudkov biológov vrátane rybárov/ichtyológov a zástupcov správy dotknutých chránených území (napr. národný park, chránená krajinná oblasť). Ako HMWB/AWB mohli byť vymedzené len tie vodné útvary, ktoré dosahovali zlý a veľmi zlý ekologický stav a od svojho prirodzeného stavu sa podstatne líšili (ich morfológické a hydrologické vlastnosti sa podstatne a trvalo zmenili).

V rámci prvého určovacieho testu sa hodnotil vplyv každej z navrhnutých alternatív/kombinácií nápravných opatrení na:

- špecifické užívanie vôd (ktorému slúžia realizované hydromorfologické zmeny na danom vodnom útvaru – napr. protipovodňová ochrana, odbery vody pre pitné účely z vodárenských nádrží a priame odbery z tokov, odbery vody na výrobu elektrickej energie (hydroelektrárne vrátane malých vodných elektrární), odbery vody na závlahy, zmiernenie pozdĺžneho sklonu a iné,
- na širšie životné prostredie.

Pri každom takomto individuálnom hodnotení sa zohľadnili všetky vyššie uvedené informácie. Ak sa týmto určovacím testom preukázalo, že navrhované nápravné opatrenia na dosiahnutie GES nebudú mať významný negatívny dopad na špecifické užívanie vôd alebo na širšie životné prostredie, vodný

útvár bol vymedzený ako prirodzený. V prípade tých druhov užívania vôd, ktoré sú v zmysle platnej legislatívy vykonávané vo verejnom záujme (protipovodňová ochrana, odbery vôd pre zásobovanie obyvateľstva pitnou vodou) bola uplatnená požiadavka, že nápravné opatrenie nemôže mať na dané užívanie vôd žiadny prípadne len minimálny negatívny dopad (protipovodňová ochrana v extraviláne). Pri posudzovaní významnosti negatívneho dopadu navrhovaných opatrení na ostatné užívania vôd (odbery vody pre priemysel, poľnohospodárstvo (závlahy), energetiku (MVE) sa brali do úvahy sociálno-ekonomické aspekty daného regiónu. Ďalej sa brali do úvahy:

Protipovodňová ochrana

- miera priameho ohrozenia ochraňovaného územia (najmä ohrozenie životov a zdravia ľudí, možné škody na majetku)
- územné/priestorové možnosti – intravilán/extravilán,
- majetkové usporiadanie pozemkov napr. pre vytvorenie meandrov,

Výroba elektrickej energie (hydroelektrárne)

- porovnanie strát na výrobe elektrickej energie s prínosmi pre zlepšenie stavu vôd – pre veľké vodné elektrárne (Vážska kaskáda)

Urbanizácia – územné plánovanie (výstavba v blízkosti toku):

- územné/priestorové možnosti – intravilán/extravilán

Odbery vody:

- účel odberu - pitná voda/úžitková voda – priemysel, poľnohospodárstvo/závlahy.

Pri posudzovaní významnosti nepriaznivých vplyvov navrhovaných opatrení na širšie prostredie sa bral do úvahy najmä ich možný dopad na chránené územia Natura 2000. Nakoľko navrhnuté nápravné opatrenia by mali byť realizované najmä/prevažne priamo vo vodných útvaroch a ich realizácia nevytvára predpoklad pre vznik iného environmentálneho problému (napr. produkciu a likvidáciu veľkého množstva asanačného materiálu), možno predpokladať, že ich dopad na širšie životné prostredie bude minimálny (budovanie biokoridorov) resp. žiadny.

V prípade, ak sa preukázalo, že dopad navrhovaných nápravných opatrení bude významný, či už na špecifické užívanie vôd alebo na širšie životné prostredie, vodný útvar bol hodnotený aj v rámci druhého určovacieho testu, v ktorom sa hodnotilo :

- či existuje možnosť dosiahnuť prospešné ciele (užívanie vôd) zaistené hydromorfologickými zmenami inými prostriedkami, ktoré sú:
 - technicky uskutočniteľné, napr. či je možné presunutie užívania na iný VÚ, kde spôsobí menej environmentálnych škôd alebo náhrada súčasného užívania inou environmentálne vhodnejšou alternatívou,
 - významne lepšou environmentálnou voľbou, aby odstránením jedného environmentálneho problému nevznikol nový environmentálny problém,
 - primerane nákladné, či iné prostriedky nie sú neúmerne nákladné. Tu sa musí preukázať, že náklady prevyšujú výhody, pričom náklady musia byť neúmerne vyššie, než výhody.
- či umožnia iné prostriedky dosiahnutie GES.

Ak iné prostriedky pre zaistenie prospešných cieľov existujú a tieto umožnia dosiahnutie GES, vodný útvar bol považovaný za prirodzený.

Ak iné prostriedky neexistujú alebo sa inými prostriedkami GES nedosiahne, a je to spôsobené hydromorfologickými zmenami, vodný útvar bol vymedzený ako HMWB.

Pri hodnotení jednotlivých alternatív nápravných opatrení pre dosiahnutie GES sa tieto hodnotili najmä vo vzťahu k zabezpečeniu migrácie rýb. Vo vzťahu k ostatným prvkom biologickej kvality sa nehodnotili, nakoľko v súčasnosti nie sú k dispozícii potrebné výsledky, ktoré by preukázali aká je odozva ostatných biologických prvkov kvality na nové hydromorfologické zmeny (v dôsledku realizácie nápravných/zmierňujúcich opatrení). Priechodnosť vodného útvaru pre ryby bola preto hlavným

kritériom pre zaradenie vodného útvaru medzi HMWB/AWB. Druhým kritériom pre zaradenie vodného útvaru do kategórie HMWB/AWB bola tzv. iná významná hydromorfologická zmena (napr. významné skrátenie toku, významné napriamenie toku, tvrdé opevnenie brehov na viac ako 50,0 %, atď.).

Pokiaľ nebolo možné alebo reálne zabezpečiť priechodnosť vodného útvaru pre ryby, tento vodný útvar bol zaradený medzi HMWB/AWB. Ak bol vodný útvar síce priechodný pre ryby, ale boli splnené jedno alebo viac kritérií tzv. iných významných hydromorfologických zmien, potom bol na základe tohto druhého kritéria zaradený medzi HMWB/AWB.

Vodné útvary so zmenenou kategóriou – z tečúcej vody na stojatú boli vzhľadom na výraznú hydromorfologickú zmenu automaticky pokladané za výrazne zmenené vodné útvary.

5.1.6.3 Výsledky vymedzenia výrazne zmenených vodných útvarov

Prehľad konečného vymedzenia útvarov povrchových vôd za HMWB a AWB pre 2.plánovací cyklus (stav – október 2014) uvádza tab. 5.1.17. Útvary označené ako kandidáti na HMWB a AWB, ktoré neboli testované v 2. plánovacom cykle sú pre tento cyklus pokladané za vodné útvary prirodzené – čo znamená, že sa budú hodnotiť ako prirodzené vodné útvary.

V tomto SÚP bol vymedzený 1 vodný útvar ako výrazne zmenený – je to VÚ SKP0095 – Vrbovský potok s dĺžkou 11,3 km.

Tab. 5.1.17 Prehľad vodných útvarov konečne vymedzených ako HMWB pre 2.cykľus

Názov VÚ	Kód VÚ	PPO	VE	Plavba	Odbery	Urbani zácia
		Využitie VÚ				
Vrbovský potok	SKP0055				x	x

Tab. 5.1.18 Prehľad konečného vymedzenia HMWB a AWB

Povodie	2.cykľus				
	VÚ celkom	Testované vodné útvary HMWB	Konečné vymedzenie		
			HMWB	HMWB so zmenenou kategóriou	AWB
	Počet	Počet	Počet	Počet	Počet
SÚPV	74		1	0	0
Spolu SR	1 512		63	23	75

Pre vodný útvar vymedzený ako HMWB / AWB bol stanovený ekologický potenciál (EPo) – pozri kapitolu 5.1.3. Obvykle sa pri jeho stanovovaní vychádza z referenčných podmienok a klasifikačných schém charakteristických pre daný typ vodného útvaru. Pokiaľ nie je možné použiť tento spôsob, MEP / GEP sa odvodzuje od zisteného stavu vodných útvarov a predpokladanej odozvy realizácie zmierňujúcich opatrení na stav vôd.

Tab. 5.1.19 Prehľad predbežného a konečného vymedzenia HMWB a AWB

Povodie	1.cyklus								2.cyklus				
	VÚ celkom	Predbežné vymedzenie		Testované vodné útvary HMWB		Konečné vymedzenie s			VÚ celkom	Testované vodné útvary HMWB	Konečné vymedzenie		
		HMWB	AWB			HMWB	HMWB so zmenenou kategóriou	AWB			HMWB	HMWB so zmenenou kategóriou	AWB
	Počet	Počet	Počet	Počet	%	Počet	Počet	Počet	Počet	Počet	Počet	Počet	Počet
SÚP Visla	83	40	0	0		0	0	0	74		1	0	0
Spolu SR	1 760	876	50	30		30	23	7	1 512		63	23	75

Poznámka: stav k október 2014

5.1.7 Dopady a analýza rizika

RSV v prílohe II 1.5 vyžaduje vyhodnotenie "pravdepodobnosti nesplnia environmentálnych cieľov stanovených pre útvary povrchových vôd podľa článku 4 v celej oblasti povodia". Vyhodnotenia rizika je požadované pre účely "optimalizáciu návrhu programov monitorovania požadovaných podľa článku 8 RSV a programov opatrení požadovaných podľa článku 11 RSV". Taktiež pre útvary podzemných vôd sa v prílohe II 2.1 a 2.2 RSV vyžaduje ich charakterizácia za účelom "posúdenia miery rizika nedosiahnutia cieľov pre útvary podzemných vody stanovených v článku 4".

Hodnotenie rizika v súlade s prílohou II 1.5 by malo vychádzať z výsledkov analýzy vplyvov a dopadov, ako aj ďalších dostupných relevantných informácií. Pre posúdenie, či stanovené environmentálne ciele budú dosiahnuté do roku 2021 je popri vyhodnotení dopadov (na ktoré môžu byť využité výsledky monitorovania ako aj vyhodnotenie stavu z predchádzajúceho plánu povodia) potrebné zohľadniť i dlhodobé trendy (napr. zmena klímy) a predpokladaný nový rozvoj (napr. nová infraštruktúra, výhľadový ekonomický vývoj). Napriek tomu, že vodný útvar je v súčasnej dobe v dobrom stave, ale ekonomické trendy poukazujú na zvyšovanie populácie, rozširovanie urbanizácie, poľnohospodárstvo sa bude zvyšovať a intenzifikovať, môže v budúcnosti existovať riziko zhoršenia dobrého stavu, a je potrebné prijať opatrenia.

Podobná situácia je u podzemných vôd. Okrem dosiahnutia dobrého stavu môžu byť v útvaroch podzemných vôd identifikované významné a trvalo vzostupné trendy znečisťujúcich látok. Ďalším problémom vo vzťahu k podzemným vodám je rozdielnosť v pružnosti, časovej odozve a taktiež ich správania sa vo vzťahu k tlakom / vplyvom. Napriek tomu vzťah medzi stavom a rizikom je koncepčne rovnaké pre povrchové i podzemné vody, a musí sa opakovane hodnotiť v každom cykle plánovania .

Táto kapitola obsahuje vyhodnotenie dopadov a rizika nedosiahnutia environmentálnych cieľov RSV k roku 2021. Riziko bolo vyhodnotené na základe vyhodnoteného dopadu a s prihliadnutím na existujúce vplyvy a výhľadové vplyvy, ktoré sa môžu v budúcnosti objaviť v dôsledku dlhodobých trendov a nového rozvoja.

Rieky

Riziko nedosiahnutia environmentálnych cieľov RSV pre útvary povrchových vôd pozostávalo z dvoch krokov. V prvom kroku bol definovaný dopad vplyvov pôsobiacich na vodné útvary a v ďalšom kroku bolo odhadnuté riziko dosiahnutia /nedosiahnutia cieľov RSV na základe kombinácie dopadu a existujúcich vplyvov, realizácie opatrení navrhovaných pre 1. plánovací cyklus a výhľadových vplyvov.

5.1.7.1 Vyhodnotenie dopadov

Dopad pôsobenia významných vplyvov antropogénnej činnosti na stav vodných útvarov bol identifikovaný na základe výsledkov monitorovania stavu a kvality vodných útvarov. Dopad pôsobenia významných vplyvov na stav vodných útvarov bol hodnotený v 4 kategóriách :

- organické znečistenie
- znečistenie živinami
- zmena biotopov v dôsledku hydromorfologických zmien na vodných tokoch
- kontaminácia nebezpečnými látkami – látkami prioritnými a relevantnými pre SR

Na identifikáciu dopadu boli použité jednotlivé biologické prvky a ich metriky, ktoré odrážajú jednotlivé druhy vplyvov pôsobiacich na vodné útvary. V prípade nedostatku biologických údajov boli použité i podporné fyzikálno-chemické prvky. O tom či jednotlivá metrika alebo prvok indikuje dopad – rozhodovalo jej zatriedenie do horšej ako II. triedy klasifikačného systému v zmysle NV č. 269/2010 Z. z v znení neskorších predpisov. ktorým sa ustanovujú požiadavky na dosiahnutie dobrého stavu vôd v platnom znení. O dopade znečisťovania relevantnými látkami pre SR rozhodovalo prekročenie environmentálnej normy kvality pre syntetické a nesyntetické látky uvedeného NV. Pre indikáciu dopadov v jednotlivých kategóriách dopadu boli použité nasledovné metriky, prvky a ukazovatele:

- organické znečistenie - sapróbny index bentických bezstavovcov (SI) a z podporných fyzikálno-chemických prvkov – ukazovatele BSK5 a CHSKCr

- znečistenie živinami – z biologických prvkov boli použité: fytoplanktón, fyto bentos, makrofyty a z podporných fyzikálno-chemických prvkov – formy dusíka a formy fosforu.
- zmena biotopov v dôsledku hydromorfologických zmien - metriky bentických bezstavovcov: EPT, IBR, RTI (Rhitron type index), ALP (Alkal-Lital-Psamal pomer), RHEO (Rheoindex), METAR a ryby.
- kontaminácia nebezpečnými - prekročenie ENK pre syntetické a nesyntetické látky uvedeného NV SR č. 269/2010 Z. z v znení neskorších predpisov.

Prehľad vyhodnotených dopadov v SÚP Visly spôsobených významnými vplyvmi z antropogénnej činnosti z hľadiska počtu vodných útvarov poskytuje obr. 5.1.5. Z obrázku vyplýva, že najrozšírenejším dopadom v tomto povodí je zmena biotopov v dôsledku realizovaných hydromorfologických zmien na tokoch (17,6 % vodných útvarov), druhým v poradí je organické znečistenie (10,8 % VÚ), ďalej je to kontaminácia nebezpečnými látkami a znečistenie živinami (5,4 % VÚ).

Obr. 5.1.5 Identifikované dopady významných vplyvov na útvary povrchových vôd

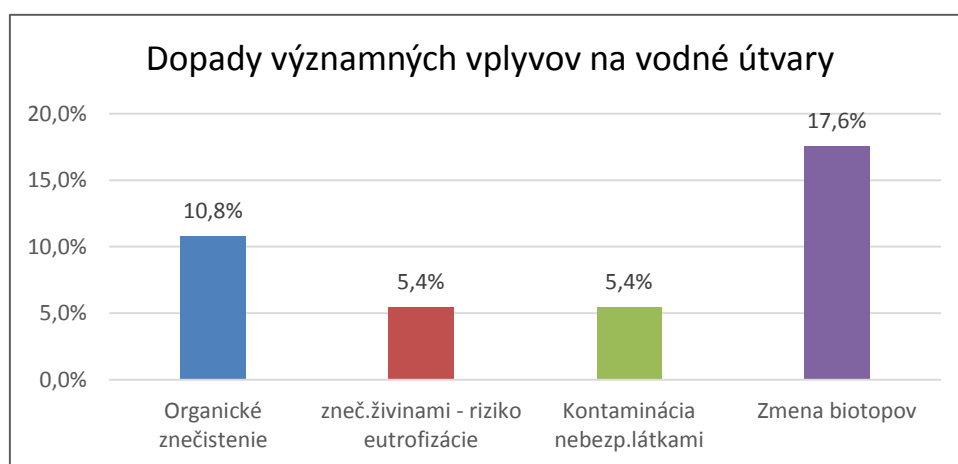

Jazera

Vodné útvary typu jazier nie sú v SR vymedzené, Vodné útvary typu rieky so zmenenou kategóriou (z tečúcej na stojatú) – je analyzovaná v časti Rieky.

5.7.1.2 Riziko nedosiahnutia environmentálnych cieľov

Nadväzne na vyhodnotenie dopadov bolo odhadnuté riziko nedosiahnutia cieľov k roku 2021. Riziko bolo odhadované kombináciou dopadov a vplyvov (existujúcich, výhľadových) a prebiehajúcej realizácie opatrení plánovaných pre 1. plánovací cyklus.

Výsledky analýzy rizika dosiahnutia / nedosiahnutia environmentálnych cieľov pre útvary povrchových vôd za správne územie povodia a čiastkové povodia uvádza tab. 5.1.20. Tab. 5.1.21 dokumentuje dĺžku vodných útvarov v riziku.

Tab. 5.1.20 Prehľad počtu VÚ v riziku nedosiahnutia environmentálnych cieľov k roku 2021

SÚP / čiastkové povodie	Počet VÚ celkom	Počet VÚ v riziku nedosiahnutia cieľov RSV k roku 2021					
		OZ	ZŽ	RL	HYMO	ES/EP celkom	CHS
SÚP Visla	74	10	3	4	13	9	1
		13,5%	4,1%	5,4%	17,6%	12,2%	11,1%

Vysvetlivky: OZ - Organické znečisťovanie, ZŽ - Znečisťovanie živinami, RL - Kontaminácia relevantnými látkami, HYMO - Hydromorfologické zmeny, ES/EP celkom, CHS – chemický stav

Tab. 5.1.21 Prehľad dĺžky VÚ v riziku nedosiahnutia environmentálnych cieľov k roku 2021

SÚP / čiasťkové povodie	Dĺžka VÚ celkom	Dĺžka VÚ v riziku nedosiahnutia cieľov RSV k roku 2021 v km					
		OZ	ZŽ	RL	HYMO	ES/EP celkom	CHS
SÚP Visla	840,85	220,45	29	109	243,05	215,55	11,3
		26,2%	3,4%	13,0%	28,9%	25,6%	5,2%

5.2 Podzemné vody

5.2.1 Monitorovacia sieť

Monitorovanie kvality podzemných vôd

V zmysle vyššie uvedenej legislatívy sa monitorovanie podzemných vôd člení na základné a prevádzkové.

Do siete **základného monitorovania** sú zaradené reprezentatívne monitorovacie miesta pre daný útvar, tak aby boli všetky útvary podzemných vôd pokryté aspoň jedným monitorovacím objektom za účelom popisu prírodného charakteru kvality podzemných vôd. Monitorované sú objekty štátnej monitorovacej siete SHMÚ, alebo pramene, ktoré nie sú ovplyvnené bodovými zdrojmi znečistenia a sú situované v oblastiach s nízkou zraniteľnosťou podzemných vôd s prevládajúcim využitím krajiny v danom útvare podzemných vôd. V prípade, že v danom útvare podzemných vôd nebol k dispozícii vhodný monitorovací objekt štátnej monitorovacej siete, do monitorovacej siete boli navrhnuté významné pramene, alebo zdroje pitných vôd, ktoré spĺňajú kritériá uvedené vyššie.

Prevádzkové monitorovanie sa vykonáva vo všetkých útvaroch podzemných vôd, ktoré boli vyhodnotené ako rizikové z hľadiska nedosiahnutia dobrého chemického stavu. Do monitorovacej siete sú zaradené pozorovacie objekty, u ktorých je predpoklad, že vzhľadom na svoje umiestnenie v smere prúdenia podzemných vôd od potenciálneho bodového zdroja znečistenia, alebo ich skupiny, budú môcť zachytiť prípadný prienik znečistenia do podzemných vôd a objekty v poľnohospodársky využívaných oblastiach za účelom zachytenia plošného znečistenia podzemných vôd.

Počty objektov sledovania kvality podzemných vôd v správnych územiach povodi Dunaja a Visly v období 2009 - 2012 pre základné a prevádzkové monitorovanie je uvedené pre kvartér a predkvartér v nasledujúcej tab. 5.2.1.

Tab. 5.2.1 Počty monitorovacích objektov základného a prevádzkového monitorovania útvarov podzemných vôd v SÚ povodia Visla

Typ monitorovania	Správne územie povodí	2009		2010		2011		2012	
		Počet objektov		Počet objektov		Počet objektov		Počet objektov	
Základné monitorovanie	Visla	kvartér	5	kvartér	5	kvartér	5	kvartér	5
		predkvartér	6	predkvartér	7	predkvartér	6	predkvartér	6
Prevádzkové monitorovanie	Visla	kvartér	4	kvartér	4	kvartér	4	kvartér	4
		predkvartér	3	predkvartér	3	predkvartér	3	predkvartér	3

Rozsah a frekvencia sledovania ukazovateľov v podzemných vodách

Výber a frekvencia sledovania parametrov na hodnotenie kvality podzemných vôd bol prispôsobený požiadavkám RSV, Smernice 2006/118/ES o ochrane podzemných vôd pred znečistením a zhoršením kvality a NV SR č. 496/2010 Z. z., ktorým sa mení a dopĺňa NV SR č. 354/2006 Z. z., ktorým sa ustanovujú požiadavky na vodu určenú na ľudskú spotrebu a kontrolu kvality vody určenej na ľudskú spotrebu, v ktorom je zapracovaná Smernica Rady 98/83/ES.

V rokoch 2009 až 2012 bolo sledovaných 183 ukazovateľov (terénne ukazovatele, základné fyzikálno-chemické ukazovatele, stopové prvky, relevantné látky, pesticídy a ďalšie špecifické organické látky), ktoré boli rozdelené do základného a doplnkového súboru.

Základný súbor ukazovateľov, stopové prvky, TOC a terénne merania in situ sú stanovované vo všetkých odberových miestach. Rozsah doplnkového súboru sa stanovuje iba vo vybraných objektoch, a to v závislosti od druhu znečistenia ovplyvňujúceho danú lokalitu. Sledovanie prioritných a relevantných látok je nastavené podľa Programu znižovania znečistenia s predpokladom ich prieniku do podzemných vôd. Pesticídy sú sledované v poľnohospodársky využívaných oblastiach a prehavé uhl'ovodíky v priemyselných oblastiach. Podrobný zoznam ukazovateľov (základný súbor a doplnkový súbor) je uvedený v tab. 5.2.2.

Tab. 5.2.2 Sledované ukazovatele kvality útvarov podzemných vôd

Základný súbor ukazovateľov	
Skupina ukazovateľov	Ukazovatele
Terénne merania	hladina podzemnej vody, koncentrácia rozpusteného kyslíka, percentuálne nasýtenie kyslíkom, pH, vodivosť pri 25 °C, oxidačno-redukčný potenciál, teplota vody, počasie/teplota vzduchu, alkalita, acidita, farba, pach, zákal, obsah sedimentu
Základné fyzikálno-chemické ukazovatele (ZFCHR)	Sodík, Draslík, Vápnik, Horčík, Mangán, Železo dvojmocné, Železo celkové, Amónne ióny, Dusičnany, Dusitany, Chloridy, Sírany, Fosforečnany, Kremičitany, Uhlíčitany, Hydrogénuhlíčitany, CHSK-Mn, Agresívny CO ₂ , RL105, H ₂ S, KNK 4,5, ZNK 8,3, Zákal, Rozpustený kyslík, Percento nasýtenia kyslíkom, Vodivosť pri 25°C, pH
Stopové prvky (SP)	Arzén, Hliník, Chróm, Kadmium, Meď, Nikel, Olovo, Ortuť, Zinok, Antimón, Selén
Všeobecné organické látky (VOL)	TOC (celkový organický uhlík)
Doplnkový súbor ukazovateľov	
Skupina ukazovateľov	Ukazovatele
Prchavé alifatické uhl'ovodíky (PrAIU)	1,1,1-trichlóretán, 1,1,2-trichlóretán, 1,1-dichlóretán, 1,2 cis-dichlóretán, 1,2-trans-dichlóretán, 1,2-dichlóretán, brómdichlóretán (CHBrCl ₂), bromoform (CHBr ₃), dibrómdichlóretán (CHBr ₂ Cl), dichlóretán, hexachlórbutadién, tetrachlóretán, tetrachlóretán, trichlóretán, trichlóretán (chloroform)
Polyaromatické uhl'ovodíky (PAU)	acenaftén, antracén, b(a,h)antracén, benzo(a)pyrén, benzo(b)fluorantén, benzo(g,h,i)perylén, benzo(k)fluorantén, dibenzoantracén, fenantrén, fluorantén, fluorén, chryzén, indeno(1,2,3-c,d)pyrén, naftalén, pyrén
Prchavé aromatické uhl'ovodíky (PrAU)	1,2,4 - trichlórbenzén, 1,2 - dichlórbenzén, 1,3 - dichlórbenzén, 1,3,5 - trichlórbenzén, 1,4 - dichlórbenzén, benzén, etylbenzén, clórbenzén, toluén, styrén, xylény (izoméry o-xylén, m-xylén, p-xylén)
Alkylfenoly	Dichlórfenoly, Pentachlórfenol, TCP (2,4,5-trichlórfenol), TCP (2,4,6-trichlórfenol), 2,4,6-trichlórfenol, 2,4-dichlórfenol, 2-monochlórfenol, 4-(para)-nonylfenol, 4-(terc)-oktylfenol, bisfenol A, nonylfenoly, oktylfenoly
Pesticídy I, II	acetochlór,alachlór, alfa - Endosulfán, atrazín, desetylatrazin, desizopropylatrazin, prometryn, simazín, terbutryn, terbutylazin, dimetachlor, dimethenamid-p, fenpropimorph, propiconazole, propisochlor, S-metolachlor, tebuconazole, carboxin, desmedipham, ethofumesate, chloridazon, chlorpropham, chlortoluron, izoproturon, metamitron, pendimethalin, phenmedipham, diuron, linuron, prochloraz
Polychlórované bifenyly (PCB)	PCB kongenéry (28,52,101,118,138,153,180, 8,203)
Kyanidy	Kyanidy - celkové
Kyslé pesticídy	2,4D kyselina, 2-metyl-4-chlórfenoxyoctová kyselina (MCPA), bentazon, clopyralid, dicamba, MCPB, MCPP
Organochlórované pesticídy (OCP)	Aldrin, DDT (izoméry DDD, DDT, DDE), dieldrin, endrin, heptachlór, hexachlórbenzén, chlórvinfos, chlórpyrifos, chlórpyrifos-metyl, isodrin, lindan (g-hexachlórcyklohexán), metoxychlór, trifluralín, pentachlórbenzén, metazachlor
Špecifické organické látky (ŠOL I)	3,3,-dichlórbenzidín, anilín, benzidín, difenylamín, N,N-dimetylanilín, N-nitrózodifenylamín,
Špecifické organické látky (ŠOL II)	2-merkaptobenzotiazol, benzotiazol
Ftaláty	4-metyl-2,6-di-terc butylfenol, Bis(2-etylhexyl)-ftalát (DEHP), dibutylftalát
Aldehydy	2-furaldehyd, acetaldehyd, acetón, benzaldehyd, formaldehyd
Všeobecné organické látky (VOL)	NEL (nepolárne extrahovateľné látky)

Počty stanovení jednotlivých skupín ukazovateľov sledovaných v rámci základného a prevádzkového monitorovania kvality podzemných vôd (v monitorovacích objektoch SHMÚ) v rokoch 2009 - 2012 je uvedený v tab. 5.2.3.

Tab. 5.2.3 Frekvencie monitorovaných ukazovateľov kvality útvarov podzemných vôd

Skupina ukazovateľov/rok	2009	2010	2011	2012
Terénne merania	1138	1229	844	1179
ZFCHR	1138	1229	844	1179
SP	1138	1229	844	1179
TOC	1138	1229	844	1179
PrAIU	160	170	160	166
PAU	290	295	240	352
PrAU	190	102	100	106
pesticídy 1	140	248	180	248
pesticídy 2	140	248	180	248
PCB	40	65	40	85
kyanidy	40	70	40	72
kyslé pesticídy	100	101	140	156
alkylfenoly	40	82	40	131
OCP	100	45	140	96
ŠOLI	49	62	40	62
ŠOLII	11	11	40	60
ftaláty	70	70	40	80
aldehydy	59	59	40	68
tenzidy	58	80	40	98
NEL UI	54	86	40	110
PBDE	0	8	0	8
hydroxyterbutylazine*	0	4	0	4
metolachlor*	0	4	0	4
hydroxyatrazin*	0	4	0	4
fenol index	0	0	40	40

* pesticídy v hraničných objektoch s CZ

Frekvencie monitorovania a čas odberov vzoriek v rámci základného a prevádzkového monitorovania v období rokov 2009 - 2012 sú uvedené v tab. 5.2.4.

Tab. 5.2.4 Frekvencie monitorovania kvality útvarov podzemných vôd a čas odberov vzoriek

Typ horninového prostredia		Frekvencia	Čas odberu (mesiac)
Kvartér		2x / rok	III - V, IX - XI
Predkvartér	krasové, krasovo-puklinové	4x / rok	III, V, IX, XI
	ostatné	1x / rok	VI

Monitorovanie kvantity podzemných vôd

Program monitorovania kvantity podzemných vôd pre obdobie rokov 2009 - 2012 vychádzal zo základnej dlhodobej koncepcie udržania stabilnej a homogénnej pozorovacej siete monitorovania hladín podzemných vôd a výdatností prameňov, ktorá umožňuje získanie údajov pre:

- hodnotenie krátkodobých a dlhodobých zmien hydrologického režimu a trendov,
- hodnotenie kvantitatívneho stavu útvarov podzemných vôd,
- zabezpečenie doplňujúcich údajov k hodnoteniu chemického stavu útvarov podzemných vôd,
- spracovanie hydrologických a vodohospodárskych bilancií,
- posúdenie miery prípustného antropogénneho ovplyvnenia množstiev podzemných vôd ich exploataciou v rámci útvaru podzemných vôd ako celku,

- f. posúdenie účinkov prijatých opatrení v útvaroch podzemných vôd v zlom kvantitatívnom stave na základe hodnotenie uvádzaných v Plánoch manažmentu povodia, 2009,
- g. hodnotenie dopadov sucha na hladinový režim podzemných vôd a výdatnosti prameňov.

Program monitorovania podzemných vôd 2009 - 2012 pokrýval monitorovacími objektmi všetky útvary podzemných vôd v zlom kvantitatívnom stave v súlade s Plánom manažmentu povodia, 2009. Zároveň boli monitorované všetky ostatné útvary podzemných vôd v kvartérnych sedimentoch a v predkvartérnych horninách v dobrom stave, s podielom využívania podzemných vôd presahujúcim 10 % z dokumentovaných množstiev, minimálne jedným pozorovacím objektom.

V tab. 5.2.5 sú uvedené počty monitorovacích miest pre správne územie povodia Visly pre sondy a pramene za obdobie rokov 2009 - 2012.

Tab. 5.2.5 Počty monitorovacích miest za obdobie 2009 - 2012 v SÚ povodia Visla

Správne územie povodia	2009		2010		2011		2012	
	Sondy	Pramene	Sondy	Pramene	Sondy	Pramene	Sondy	Pramene
Visla	21	10	21	10	20	13	26	12
SR celkom	1138	361	1138	361	1135	355	1134	361

Program monitorovania kvantity podzemných vôd je zameraný výlučne na útvary podzemných vôd v kvartérnych sedimentoch a na útvary podzemných vôd v predkvartérnych horninách. Monitorovanie útvarygeotermálnych vôd monitorovanie kvantity podzemných vôd nepokrýva.

Pozorovacia sieť hladín podzemných vôd v útvaroch podzemných vôd v kvartérnych sedimentoch je dominantnou pozorovacou sieťou. Tvoria ju prevažne plytké pozorovacie objekty (sondy) situované do najvýznamnejších aluviálnych náplavov riek, do eolických a fluvioglaciálnych sedimentov. Pozorovacia sieť sond v útvaroch podzemných vôd v predkvartérnych horninách dopĺňa poznatky o režime podzemných vôd v hlbších horizontoch, ktoré predstavujú významný zdroj podzemných vôd pre vodohospodárske využitie. Pozorovacia sieť prameňov zabezpečuje meranie prirodzených výstupov podzemných vôd prevažne v pohoriach a poskytuje informácie o prirodzenom vyprázdňovaní hydrogeologických štruktúr vodohospodársky významných, alebo perspektívnych zvodnených horninových prostredí v útvaroch podzemných vôd v predkvartérnych horninách.

V tab. 5.2.6 sú uvedené počty monitorovacích objektov členené do útvarov podzemných vôd v kvartérnych sedimentoch (Q) a do útvarov podzemných vôd v predkvartérnych horninách (PQ).

Tab. 5.2.6 Počty monitorovacích miest v SR za obdobie 2009 - 2012 v kvartérnych sedimentoch a predkvartérnych horninách

Útvary podzemných vôd	2009		2010		2011		2012	
	Sondy	Pramene	Sondy	Pramene	Sondy	Pramene	Sondy	Pramene
Q	1075	0	1075	0	1072	0	1071	0
PQ	63	361	63	361	63	355	63	361
Spolu	1138	361	1138	361	1135	355	1134	361

Rozsah a frekvencia sledovania ukazovateľov v podzemných vodách

V monitorovacích sondách je primárne monitorovaný stav hladiny podzemnej vody, u vybratých objektov aj teplota podzemnej vody. U všetkých monitorovaných prameňov je spolu s výdatnosťou prameňa monitorovaná aj teplota vody prameňa.

Na každom monitorovanom objekte s umiestneným automatickým prístrojom je popri stave hladiny podzemnej vody monitorovaná aj teplota podzemnej vody. V tab. 5.2.7 sú uvedené merané ukazovatele, spôsob ich merania a frekvencie monitorovania .

Tab. 5.2.7 Monitorované ukazovatele a frekvencie ich monitorovania

meraný ukazovateľ	meracia metóda	frekvencia merania	identifikátor /jednotka/
stav hladiny podzemnej vody [H]	<ul style="list-style-type: none"> • hladinomer • automatický prístroj 	1x za týždeň kontinuálne - 1 hodina	cm
teplota vody v sonde [T]	<ul style="list-style-type: none"> • liehový teplomer • automatický prístroj 	1 x za týždeň kontinuálne - 1 hodina	°C
výdatnosť prameňa [Q]	<ul style="list-style-type: none"> • Ponceletov priepad • Thomsonov priepad • zložené prípady • merný žľab • nádoba 	1 x za týždeň alebo kontinuálne - 1 hodina (v závislosti od merania automatickým prístrojom alebo ručne/ pri nádobe len 1x týždenne)	l.s ⁻¹
teplota vody prameňa [T]	<ul style="list-style-type: none"> • liehový teplomer • automatický prístroj 	1 x za týždeň kontinuálne -1 hodina	°C

V nasledujúcej tabuľke sú uvedené počty objektov s meraniami jednotlivých veličín.

Tab. 5.2.8 Počty objektov v jednotlivých merných ukazovateľoch za roky 2009 - 2012

rok [meraný ukazovateľ]	Sondy		Pramene	
	[H]	[T]	[Q]	[T]
2009	1138	590	361	361
2010	1138	589	361	361
2011	1135	602	355	355
2012	1134	615	361	361

Frekvencia merania ukazovateľov je prevažne raz týždenne. Monitorovacie miesta s automatickým prístrojom majú kontinuálny spôsob merania. V nasledujúcej tabuľke sú uvedené počty objektov s ručným meraním resp. s automatickým prístrojom.

Tab. 5.2.9 Frekvencie merania ukazovateľov pre hodnotenie kvantitatívneho stavu útvarov podzemných vôd v rokoch 2009 - 2012

spôsob merania	2009		2010		2011		2012	
	Sondy	Pramene	Sondy	Pramene	Sondy	Pramene	Sondy	Pramene
automatický prístroj	518	131	517	150	535	150	548	157
ručné meranie	620	230	621	211	600	205	586	204
spolu	1138	361	1138	361	1135	355	1134	361

5.2.2 Spôľahlivosť hodnotenia stavu

Pre hodnotenie chemického stavu útvarov podzemných vôd boli použité 4 miery spoľahlivosti vyhodnotenia:

- 0 – bez informácií
- 1 – nízka miera spoľahlivosti – bez údajov z monitorovania alebo bez koncepčného modelu
- 2 – stredná miera spoľahlivosti – obmedzené alebo nedostatočné údaje z monitorovania a významnú úlohu v hodnotení stavu zohráva expertné posúdenie
- 3 – vysoká miera spoľahlivosti – spoľahlivé údaje z monitorovania a dobrý koncepčný model systému založený na informáciách o prírodných charakteristikách a pôsobiaciach vplyvoch na VÚ.

Pre hodnotenie kvantitatívneho stavu útvarov podzemných vôd boli použité 4 miery spoľahlivosti vyhodnotenia:

- 0 – bez informácií
- 1 – nízka miera spoľahlivosti – bez údajov z monitorovania alebo bez koncepčného modelu
- 2 – stredná miera spoľahlivosti – obmedzené alebo nedostatočné údaje z monitorovania a významnú úlohu v hodnotení stavu zohráva expertné posúdenie

- 3 – vysoká miera spoľahlivosti – spoľahlivé údaje z monitorovania a dobrý koncepčný model systému založený na informáciách o prírodných charakteristikách a pôsobiacich vplyvoch na VÚ.

5.2.3 Chemický stav podzemných vôd

Hodnotenie chemického stavu v rámci 2. plánovacieho cyklu vychádzalo z hodnotenia chemického stavu pre 1. plánovací cyklus spracovaný vo Vodnom pláne SR (MŽP SR, 2009) a metodiky pre hodnotenie a klasifikáciu chemického stavu (Bodiš a kol., 2008), ktorá bola aktualizovaná (Bodiš a kol., 2014). Toto hodnotenie chemického stavu bolo v súlade s Prílohou III. Smernice 2006/118/ES (o ochrane PzV pred znečistením a zhoršením kvality) založené na celkovom hodnotení chemického stavu kvartérnych a predkvartérnych útvarov podzemných vôd, ktoré boli v 1. vodnom pláne SR v roku 2009 klasifikované v zlom stave. Jedná sa o regionálne hodnotenie vyčlenených útvarov podzemnej vody.

Postup hodnotenia (testovania) chemického stavu ÚPzV na Slovensku bol prispôbený podmienkam existujúcich vstupných informácií z monitoringu kvality PzV a o potenciálnych difúznym a bodových zdrojoch znečistenia, koncepčnému modelu ÚPzV (zahŕňajúcemu charakter priepustnosti, transmisivitu, generálny smer prúdenia vody v ÚPzV, hydrogeochemické vlastnosti horninového prostredia obeh).

Hodnotenie chemického stavu je založené na údajoch získaných v rámci prevádzkového monitorovania kvality podzemných vôd v roku 2011, príp. v roku 2010 v základnej monitorovacej sieti SHMÚ. Vstupné údaje obsahovali súbor 209 analýz zo 120 objektov monitorovacej siete SHMÚ. Hodnotenie chemického stavu bolo urobené pre všetky kvartérne aj predkvartérne útvary podzemných vôd (ÚPzV) stanovené v zlom stave v I. Vodnom pláne SR v roku 2009. Vtedy boli hodnotené údaje monitorovacej siete kvality podzemných vôd SHMÚ z roku 2007 (Bodiš a kol., 2014).

Aktualizovaná metodika hodnotenia chemického stavu vychádza zo 4 základných testov požadovaných v Usmernení CIS č. 18 (European Commission, 2009). Postupne boli vykonané jednotlivé hodnotiace testy zostavené z výpočtov a tematických GIS vrstiev pre hodnotený ÚPzV (Bodiš a kol., 2014):

- Výpočet priemerných ročných hodnôt vybraných zložiek pre každý monitorovací bod. Hodnotené boli nasledovné zložky chemického zloženia PzV: As, Cd, Cl⁻, Cr, Cu, Hg, NH₄⁺, NO₃⁻, Pb, pesticídy, SO₄²⁻, tetrachlórétén, trichlórétén a Zn. Ak ani 1 priemerná hodnota v monitorovacích bodoch ÚPzV neprekračovala prahovú hodnotu, ÚPzV bol hodnotený v dobrom chemickom stave.
- Združenie bodových údajov z monitorovacích bodov a aplikácia bodových informácií na celý ÚPzV. Premietnutie bodových informácií do plošných v rámci ÚPzV je zaťažené chybou spôsobenou limitovaným počtom monitorovacích bodov a reprezentatívnosťou monitorovacej siete. Distribúcia zložky bola počítaná krigingom, štatistické parametre z rastrového modelu (priemer, -95% a +95% interval spoľahlivosti priemeru, minimum, maximum, 10-ty a 90-ty percentil) z výsledných údajov modelu pre hodnotený ÚPzV.
- Zostavenie informačnej vrstvy monitorovacích bodov, pre ktoré niektorý z ukazovateľov vykazuje významný trvalo vzostupný trend (Bodiš a kol., 2013).
- Test dopadu znečistenia podzemnej vody na povrchovú v dôsledku prenosu kontaminantov z podzemnej vody. Testované boli 1 kvartérny a 1 predkvartérny ÚPzV, v ktorých bol identifikovaný obsah dusičnanov, ktorý zapríčiňoval zlý chemický stav útvaru. Výsledkom je informácia o prekrývajúcim sa zlom chemickom stave vodného útvaru a ÚPzV (z hľadiska obsahu foriem dusíka) a hľadanie príčin a zdrojov tohto stavu.
- Potenciálna záťaž plošných zdrojov kontaminácie. Pre odhad potenciálnej záťaže plošných zdrojov bolo použité členenie využitia krajiny do tried, z ktorých boli vytvorené skupiny tried predstavujúcich potenciálnu nízku (lesy a poloprirodné areály), strednú (poľnohospodárska pôda, lúky a pasienky) a vysokú záťaž (antropogénne areály) pre podzemné vody.
- Zostavenie vrstvy bodových zdrojov znečistenia. Hodnotenie potenciálneho rizika bodových zdrojov bolo urobené v systéme GeoEnviron (správca údajov SHMÚ Bratislava). Databáza tohto

systému pozostáva z databázy skládok (Geofond, ŠGÚDŠ Bratislava), databázy IPKZ a z dotazníkov (SHMÚ), databázy zdrojov znečistenia z Hydroekologických plánov (VÚVH), databázy zdrojov už spracovaných v systéme GeoEnviron (VÚVH).

- Zostavenie vrstvy hydraulických vlastností kolektorov podzemných vôd a generálneho smeru prúdenia podzemných vôd. Informácie sú prevzaté z práce Malík a Švasta (2006). Údaje slúžia na hodnotenie možnosti a smeru šírenia znečistenia z bodových a plošných zdrojov.
- Test dopadu znečistenia podzemnej vody na suchozemské ekosystémy, ktoré závisia od podzemnej vody je v súčasnosti z hľadiska vstupných informácií o stave týchto terestrických ekosystémov iba v štádiu rozpracovania. ŠOP SR navrhla z pohľadu riešenia RSV zoznam významných lokalít (trvalo monitorované plochy ŠOP SR) Slovenska. V budúcnosti budú postupne na týchto monitorovacích plochách získavané informácie o stave terestrických ekosystémov a tieto hodnotené oproti kvantitatívnym a kvalitatívnym parametrom podzemných vôd. V prírodných podmienkach Slovenska predstavujú tieto lokality prakticky bodové objekty, ktoré však môžu slúžiť ako dôležitý indikátor stavu podzemnej vody v ÚPzV, kde majú zastúpenie. (Bližšie popísané v kapitole 5.2.4

V zmysle vyššie uvedeného, pri hodnotení chemického stavu ÚPzV by sa mali odhadnúť nasledovné parametre pre ÚPzV:

- Rozsah a percentuálny rozsah (plochu) ÚPzV, v ktorom nie sú prekročené normy kvality PzV alebo prahové hodnoty,
- skutočnú priemernú koncentráciu zložky v celom ÚPzV,
- interval spoľahlivosti priemeru pre celý ÚPzV.

Tieto parametre je možné odvodiť zo schémy: (plocha ÚPzV, kde koncentrácia je nižšia ako X) / (celková plocha ÚPzV),

kde: X - prahová hodnota, alebo norma kvality PzV.

Ako normy kvality PzV sa v súčasnosti uplatňujú maximálne koncentrácie uvedené v Nariadení vlády 496/2010, ktorým sa ustanovujú požiadavky na vodu určenú na ľudskú spotrebu a kontrolu kvality vody určenej na ľudskú spotrebu. Norma kvality podľa NV č. 496/2010 je pre tento výpočet zohľadňovaná pre pesticídy ($0,1 \mu\text{g.l}^{-1}$ pre 1 látku; $0,5 \mu\text{g.l}^{-1}$ spolu) a pre dusičnany (50mg.l^{-1}) (Bodiš a kol., 2014).

Prahové hodnoty boli v podmienkach Slovenska určené na úrovni ÚPzV v roku 2007 (Bodiš a kol., 2008) a sú uvedené v Tab. 5.2.10. Prahové hodnoty pre vybrané synteticky vyrábané znečisťujúce látky (organické látky) sú jednotné pre všetky ÚPzV a pre trichlóretylén aj tetrachlóretylén je to koncentrácia $0,0055 \text{mg.l}^{-1}$ (Bodiš a kol., 2014). Ako referenčné hodnoty pre určenie prahových hodnôt boli použité koncentrácie ukazovateľov z nariadenia vlády SR č. 354/2006 Z. z., ktorým sa ustanovujú požiadavky na vodu určenú na ľudskú spotrebu a kontrolu kvality vody určenej na ľudskú spotrebu.

Tab. 5.2.10 Prahové hodnoty pre útvary podzemných vôd v riziku v mg/l

ÚPzV	As	Cd	Pb	Hg	NH ₄ ⁺	Cl ⁻	SO ₄ ²⁻	Crcelk	Cu
SK1001100P	0,006	0,0017	0,006	0,0007	0,45	64,1	150,15	0,026	0,5035

Na odhad uvedených parametrov bola použitá **metóda krigingu**, z ktorej výsledkov boli tieto parametre vypočítané. Z plošného modelu vypočítaného radu hodnôt pomocou krigingu bol urobený priemer a interval spoľahlivosti pri 95% hladine významnosti. Tento postup má limitácie, ktoré vyplývajú hlavne z počtu monitorovacích bodov v ÚPzV a homogenite prírodného horninového prostredia. Dobrý chemický stav bol definovaný ako neprekročenie modelovej priemernej a prahovej hodnoty vybraných parametrov hodnotou horného intervalu spoľahlivosti priemeru jednotlivých parametrov pri 95% hladine významnosti. Priemer a interval spoľahlivosti boli vypočítané z výsledkov metódy krigingu v prostredí GIS pre každý ÚPzV samostatne (podmienka minimálne 5 monitorovacích bodov v 1 ÚPzV). V prípade, ak aj došlo k prekročeniu modelovej priemernej a prahovej hodnoty, výsledok bol podrobený hydrogeochemickej analýze, na základe ktorej sa rozhodlo o chemickom stave ÚPzV (Bodiš a kol., 2014).

Na základe hodnotenia chemického stavu v útvaroch podzemných vôd na regionálnej úrovni z celkového počtu 4 útvarov podzemných vôd (1 kvartérny a 3 predkvartérny) vymedzených v SÚP Visly boli všetky klasifikované v dobrom chemickom stave.

Hodnotenie znečistenia podzemných vôd na lokálnej úrovni

Pri tomto hodnotení je pozornosť zameraná na hodnotenie samotného zdroja znečistenia a na hodnotenie potenciálnych a/alebo existujúcich únikov znečisťujúcich látok do pôd a podzemných vôd.

Ak bol pri zdroji znečistenia preukázaný únik kontaminantov do pôd a podzemných vôd, v prípadoch existujúcich kontaminačných mrakov sa vyžaduje hodnotenie trendov v monitorovacích bodoch v rámci kontaminovaného územia s cieľom zistiť, či sa znečistenie nešíri, nezhoršuje chemický stav útvaru podzemných vôd a nepredstavuje riziko pre ľudské zdravie a životné prostredie.

Pri tomto lokálnom hodnotení sa stanovujú lokálne hodnoty, ktoré pozostávajú z limitných hodnôt (limit values) a tzv. porovnávacích hodnôt (compliance values).

Limitné hodnoty pri nových zdrojoch znečistenia predstavujú koncentráciu znečisťujúcich látok pri zdroji, t.j. koncentráciu akceptovateľného úniku nebezpečných látok do podzemných vôd.

Porovnávacie hodnoty sú stanovené v monitorovacích bodoch v rámci kontaminačného mraku, ktoré nesmú byť prekročené, aby sa zabránilo znečisťovaniu podzemných vôd a ohrozovaniu možných receptorov.

Limitné a porovnávacie hodnoty sú stanovené za účelom ochrany kvality podzemných vôd na lokálnej úrovni, a preto si ich nemožno zamieňať so štandardmi pre hodnotenie chemického stavu útvarov podzemných vôd, ktorými sú normy kvality podzemných vôd a prahové hodnoty. Avšak v mnohých prípadoch porovnávacie hodnoty budú totožné s prahovými hodnotami. Preto obidva procesy – hodnotenie znečistenia podzemných vôd na lokálnej úrovni a hodnotenie chemického stavu útvarov podzemných vôd na regionálnej úrovni musia prebiehať vo vzájomnej interakcii.

Pokiaľ zistené znečistenie spôsobené bodovým zdrojom znečistenia má len lokálny charakter a nemá zásadný negatívny dopad na chemický stav útvaru podzemných vôd a receptory, je potrebné prijať adekvátne opatrenia na lokálnej úrovni na zabránenie šírenia znečistenia, avšak útvary podzemnej vody môže byť hodnotený ako útvary v dobrom chemickom stave. Z toho vyplýva, že existencia bodových zdrojov znečistenia vo forme kontaminovaných území neznamena automaticky zaradenie útvaru podzemných vôd do zlého chemického stavu, alebo opačne v rámci útvaru podzemných vôd s dobrým chemickým stavom môžu existovať bodové zdroje kontaminácie a kontaminované územia, pre ktoré je nevyhnutné prijať preventívne a nápravné opatrenia (sanačné práce) napriek tomu, že útvary ako celok je v dobrom chemickom stave.

Pre 2. plánovací cyklus bola vypracovaná a aplikovaná metodika pre hodnotenie trendov obsahu znečisťujúcich látok v útvaroch podzemnej vody (Bodiš a kol., 2013).

Stanovenie významných trvalo vzostupných trendov koncentrácií znečisťujúcich látok v podzemných vodách bolo urobené pre všetky objekty monitorovacej siete kvality podzemnej vody na Slovensku. Obdobie hodnotenia bolo časovo zamerané na roky 2000 – 2011. Celkovo bolo hodnotených 478 objektov monitorovacej siete, ktoré zodpovedali navrhovanému spôsobu úpravy a spracovania dát. Uvedené objekty v danom časovom intervale hodnotenia obsahovali spolu 7 972 chemických analýz podzemnej vody.

Významný trvalo vzostupný trend znečisťujúcich látok v podzemnej vode kvartérnych útvarov v tomto SÚP nebol preukázaný. V predkvartérnych útvaroch podzemnej vody bol významný trvalo vzostupný trend zistený v 1 monitorovacom objekte pre obsah chloridov.

Tab. 5.2.11 Významný trvalo vzostupný trend – objekty v predkvartérnych útvaroch podzemnej vody

Objekt	Názov	Typ	ÚPV	Trend
137590	VEĽKÁ LOMNICA	NS	SK2004700F	CI

Napriek tomu, že útvary podzemných vôd ako celok sú hodnotené v dobrom chemickom stave, na základe výsledkov aktualizovanej rizikovej analýzy zdrojov znečistenia boli v nich zistené potenciálne zdroje bodového znečistenia / kontaminácie alebo znečistené / kontaminované územia. Aby v týchto útvaroch podzemných vôd nedošlo k zhoršeniu ich dobrého chemického stavu, je potrebné zabrániť alebo obmedziť vstup znečisťujúcich látok do podzemných vôd. Za tým účelom je potrebné vykonať hodnotenie znečistenia podzemných vôd na lokálnej úrovni u samotného zdroja znečistenia a hodnotenie potenciálnych a / alebo existujúcich únikov znečisťujúcich látok do pôd a podzemných vôd.

Poznámka. V roku 2010 bolo vydané nové nariadenie vlády SR č. 496/2010 Z. z., ktorým sa mení a dopĺňa nariadenie vlády SR č. 354/2006 Z. z. Oproti predchádzajúcemu nariadeniu vlády sa vo vzťahu k prahovým hodnotám zmenili limitné hodnoty obsahu B, Cd, CN⁻, Cu, Cl⁻. Z organických ukazovateľov sa zmenila koncentrácia pre trihalometány (THMs). Z uvedeného vyplýva potreba novelizácie nariadenia vlády SR č. 282/2010 Z. z, ktorým sa ustanovujú prahové hodnoty a zoznam útvarov podzemných vôd. Revidované prahové hodnoty budú použité pre 3. plánovací cyklus. Rozdiely v referenčných (limitných) hodnotách medzi uvedenými nariadeniami vlády uvádza tab. 5.2.12. Možno konštatovať, že použitím revidovaných prahových hodnôt by výsledná klasifikácia chemického stavu útvarov podzemných vôd bola priaznivejšia.

Tab. 5.2.12 Rozdiely v referenčných (limitných) hodnotách

Ukazovateľ	Jednotka	Limit z NV SR č. 354/2006 Z. z.	Limit z NV SR č. 496/2010 Z. z.
B	mg/l	0,3	1,0
Cd	mg/l	0,003	0,005
CN ⁻	mg/l	0,03	0,05
Cu	mg/l	1,0	2,0
Cl ⁻	mg/l	100	250
THMs	mg/l	0,15	0,10
pH		6,5 – 8,5	6,5 – 9,5

5.2.4 Kvantitatívny stav podzemných vôd

Hodnotenie kvantitatívneho stavu útvarov podzemných vôd je posúdenie dopadu dokumentovaných vplyvov (popísaných v kapitole 4.2.2) na útvary podzemnej vody ako celok. Vychádza zo základnej požiadavky smernica 2000/60/ES, ktorá stanovuje ako základný ukazovateľ kvantitatívneho stavu ustálený režim hladiny podzemnej vody, resp. výdatnosť prameňa a rozširuje hodnotiaci proces o ďalšie testovacie kritériá. Pre toto hodnotenie bol použité kritériá :

- bilančné hodnotenie množstiev podzemných vôd,
- hodnotenie zmien režimu podzemných vôd (využitie výsledkov programu monitorovania),
- prepojenie výsledkov bodov a) – b) na útvary podzemných vôd.

Hodnotenie kvantitatívneho stavu útvarov podzemných vôd sa týkalo všetkých 4 útvarov podzemných vôd (1 útvary v kvartérnych sedimentoch a 3 útvary v predkvartérnych horninách)

1 útvary podzemných vôd (geotermálna štruktúra) nebol, s ohľadom na absenciu údajov o jej využiteľnom potenciáli a údajov z monitorovania a využívania (pre geotermálne zvodnenie sú v súčasnosti k dispozícii iba limitované údaje z niekoľkých desiatok geotermálnych vrtov) hodnotený.

Výsledok klasifikácie vodných útvarov podľa dohodnutého postupu je nasledovný:

- všetky hodnotené vodné útvary v čiastkovom povodí Dunajec a Poprad sú v dobrom kvantitatívnom stave.

Hodnotenie miery vplyvu odberov podzemných vôd na terestrické ekosystémy závislé na podzemných vodách

Hodnotenie miery vplyvu odberov podzemných vôd na suchozemské ekosystémy závislé na podzemných vodách pre prvý plánovací cyklus/pre prvý plán manažmentu povodia bolo spracované

expertným odhadom. Hodnotených bolo 87 lokalít obsiahnutých v prvom súpise suchozemských ekosystémov závislých od útvarov podzemných vôd, ktorý bol vypracovaný na základe pilotnej metodiky z roku 2005 (Halabuk 2005). Testovanie dopadu znečistenia podzemných vôd na tieto suchozemské ekosystémy pre nedostatok údajov, informácií a chýbajúcich metodických postupov a kritérií nebolo realizované. Vzhľadom na skutočnosť, že poznanie vzťahov medzi suchozemskými a vodnými ekosystémami je dôležité pre celkový proces ochrany vôd, tejto problematike bola v ďalšom období venovaná náležitá pozornosť.

Pre druhý plánovací cyklus bola spracovaná aktualizácia súpisu suchozemských ekosystémov závislých od útvarov podzemných vôd (Halabuk, Špulerová, ÚKE SAV 2012 - Aktualizácia zoznamu lokalít suchozemských ekosystémov závislých od útvarov podzemných vôd v súlade s požiadavkami rámcovej smernice o vodách (RSV). Táto aktualizácia vyplynula najmä z publikovania nových usmerňujúcich technických správ v rámci spoločnej implementačnej stratégie (CIS) rámcovej smernice o vode, aktualizácie a doplnení území európskeho významu sústavy Natura 2000 a návrhu významných lokalít z informačného systému rašelinísk (ISR) vypracovaným Daphne - Inštitútom aplikovanej ekológie (Šeffler a kol., 2011 - Súpis významných lokalít suchozemských ekosystémov, ktoré sú závislé prípadne môžu byť ovplyvnené režimom podzemných vôd (rašeliniská 22 lokalít).

Hlavnými podkladmi pre vypracovanie uvedeného súpisu boli najmä nasledovné dokumenty spoločnej implementačnej stratégie (CIS) pre RSV :

- Horizontálna príručka o útvaroch vôd (Horizontal Guidance Document on Water Bodies - HGWB)
- Príručka č.7 „Monitoring under the WFD“
- Príručka č. 12 „Horizontal Guidance on the Role of Wetlands in the Water Framework Directive“
- Príručka č. 6 „Technical report on ground water dependent ecosystems“.

Keďže suchozemské ekosystémy závislé na podzemných vodách sú významné z hľadiska biodiverzity ako aj poskytovania ekosystémových služieb (Boulton et al, 2008; Kløve et al 2011), je narastajúci záujem o ich zachovanie a obnovu. Ich stav a fungovanie môže byť priamo ovplyvnené stavom podzemnej vody, pokiaľ je útvár podzemnej vody významne narušený. Preto sa od roku 2013 zmenil prístup k hodnoteniu vplyvu útvarov podzemných vôd na suchozemské ekosystémy od expertného odhadu k exaktnejšiemu posúdeniu. Za tým účelom v súlade s technickou správou európskej komisie (Schutten J., Verweij W., Hall A., Scheidleder A., 2011) bol v spolupráci so Štátnou ochranou prírody Slovenskej republiky (ďalej „ŠOP SR“) aktualizovaný súpis suchozemských ekosystémov závislých od útvarov podzemných vôd prehodnotený na biotopovom základe. Identifikovaných bolo 14 biotopov európskeho významu (tab. 5.2.13) a 6 druhov európskeho významu, ktoré vykazujú určitú mieru senzibility na podzemné vody (tab. 5.2.14 a 5.2.15).

Pre následné monitorovanie bolo vybratých 8 biotopov s vysokou alebo strednou senzibilitou a z dôvodu geografického pokrytia následne ďalšie 2 biotopy s nízkou senzibilitou na podzemné vody. Nakoľko ŠOP SR zabezpečuje monitorovanie biotopov a druhov európskeho významu, bola využitá sieť monitorovacích lokalít ŠOP SR pre vybraté biotopy a druhy ako základ monitorovania vplyvu podzemných vôd na suchozemské ekosystémy. Bola navrhnutá sieť monitorovacích lokalít, ktoré sa nachádzajú v blízkosti monitorovacích objektov SHMÚ, kedy kritériom bola maximálna vzdialenosť 1.000 m. Takýchto objektov bolo identifikovaných 206.

Tab. 5.2.13 Biotopy európskeho významu (suchozemské závislé na podzemných vodách)

p.č.	Kód biotopu	Názov biotopu
1	1340	Vnútrozemské slaniská a slané lúky (S11) Karpatské travertínové slaniská (S12)
2	1530	Panónske slané stepi a slaniská (S13)
3	6410	Bezkolencové lúky (Lk4)
4	6430	Vysokobilinné spoločenstvá na vlhkých lúkach (Lk5)
5	7110	Aktívne vrchoviská (Ra1)
6	7120	Degradované vrchoviská schopné prirodzenej obnovy (Ra2)
7	7140	Prechodné rašeliniská a trasoviská (Ra3)

p.č.	Kód biotopu	Názov biotopu
8	7210	Vápnité slatiny s maricou pílkatou a druhmi zväzu <i>Caricion davallianae</i> (Ra5)
9	7220	Penovcové prameniská (Pr3)
10	7230	Slatiny s vysokým obsahom báz (Ra6)
11	91D0	Rašeliniskové brezové lesíky (Ls7.1) Rašeliniskové borovicové lesíky (Ls7.2) Rašeliniskové smrekové lesy (Ls7.3)
12	91E0	Jaseňovo-jelšové podhorské lužné lesy (Ls1.3) Horské jelšové lužné lesy (Ls1.4) Vrbovo-topoľové nížinné lužné lesy (Ls1.1)
13	9190	Vlhko a kyslomilné brezovo-dubové lesy (Ls3.6)
14	9410	Podmáčané smrekové lesy (Ls9.3)

Poznámka: za názvom biotopu je uvedený slovenský kód biotopu

Druhy európskeho významu

Tab. 5.2.14 Druhy európskeho významu – rastliny (suchozemské závislé na podzemných vodách)

p.č.	Latinský názov rastliny	Slovenský názov rastliny
1	<i>Cirsium brachycephalum</i>	pichliač úzkolistý
2	<i>Drepanocladus vernicosus</i>	kosáček
3	<i>Lycopodiella inundata</i>	plavúnovec zaplavovaný

Tab. 5.2.15 Druhy európskeho významu – živočíchy (suchozemské závislé na podzemných vodách)

p.č.	Latinský názov živočicha	Slovenský názov živočicha
1	<i>Vertigo angustior</i>	pimprlík mokrad'ový
2	<i>Vertigo geyeri</i>	pimprlík močiarny
3	<i>Vertigo moulinsiana</i>	pimprlík bruškátý

Pre hodnotenie stavu biotopov a druhov európskeho významu buduje ŠOP SR od roku 2013 *Komplexný informačný a monitorovací systém* (KIMS). Po jeho ukončení v roku 2015 bude možné stav (priaznivý/nepriaznivý) biotopov vyhodnotiť a následne realizovať pravidelný monitoring útvarov podzemných vôd interdisciplinárnym spôsobom. To znamená - kombináciou dát kvantitatívneho a kvalitatívneho monitoringu podzemných vôd a dát priaznivého stavu biotopov a druhov závislých od podzemných vôd. Takýto interdisciplinárny monitoring vytvorí základ pre následný interdisciplinárny výskum, ktorého výsledky budú aplikované v ďalšom cykle.

5.2.5 Vyhodnotenie rizika pre podzemné vody

Vyhodnotenie rizika nedosiahnutia cieľov RSV pre kvartérne útvary podzemných vôd a útvary v predkvartérnych horninách v SR a pre národné časti správnych území povodia Dunaj a Visla bolo vykonané na základe výsledkov analýzy vplyvov a dopadov s použitím ďalších relevantných dostupných informácií a zohľadnením dlhodobých trendov a nového rozvoja, ktorý by mohol vyvolať významný tlak na podzemné vody v budúcnosti.

5.2.5.1 Kvalita podzemných vôd

Do hodnotenia rizika dosiahnutia dobrého chemického stavu v ÚPzV v roku 2021 boli v súlade s navrhnutou metodikou rešpektujúcou požiadavky RSV, smernice 2006/118/ES o ochrane podzemných vôd pred znečistením a zhoršením kvality (smernica GWB) a usmernení prijatých v rámci Spoločnej implementačnej stratégie pre RSV (CIS) pre II. cyklus plánovania zahrnuté boli nasledovné faktory:

- predchádzajúce hodnotenie rizika a chemického stavu v 1. cykle,
- trendy koncentrácie znečisťujúcich látok v monitorovacích objektoch,
- zraniteľnosť PzV,

- významné bodové zdroje znečistenia - environmentálne záťaže,
- difúzne zdroje znečistenia – aplikácia pesticídov a hnojív na poľnohospodárskej pôde,
- výskyt ochranných pásiem VZ a chránených území,
- zmeny klímy, počtu obyvateľov a využívania územia,
- a interakcia PzV s povrchovými vodami.

Každý z týchto faktorov bol v rámci analýzy rizika zhodnotený a klasifikovaný na základe pridelenia scóre miery rizika - s hodnotou od 0 (žiadne riziko) do 10 (najvyššie riziko) s presnosťou na 1 desatinné číslo. Vo všeobecnosti sme použili nasledovnú klasifikáciu rizika pre jednotlivé faktory:

nízke riziko - definoval interval 0 - 3,3

stredné riziko interval 3,4 – 6,6

a vysoké riziko interval 6,7 – 10

Prepojením výsledkov hodnotenia všetkých faktorov vznikla veľmi podrobná 101-bodová stupnica (0,0; 0,1; ..., 10,0). Jednotlivé faktory majú rôznu dôležitosť, tá bola zohľadnená váženými faktormi (Tab. 5.2.16).

Tab. 5.2.16 Klasifikácia faktorov hodnotenia rizika

Faktory rizika ohrozenia kvality PzV	Nízke riziko	Stredné riziko	Vysoké riziko	Vážený faktor
Predchádzajúce hodnotenia rizika a chemického stavu	0,0 - 3,3	3,4 - 6,6	6,7 - 10,0	2
Trend znečisťujúcich látok v monitorovacích objektoch	0,0 - 3,3	3,4 - 6,6	6,7 - 10,0	3
Významné bodové zdroje znečistenia	0,0 - 3,3	3,4 - 6,6	6,7 - 10,0	1,5
Zraniteľnosť podzemných vôd	0,0 - 3,3	3,4 - 6,6	6,7 - 10,0	3
Používanie účinných látok na poľnohospodárskej pôde	0,0 - 3,3	3,4 - 6,6	6,7 - 10,0	2
Používanie hnojív na poľnohospodárskej pôde	0,0 - 3,3	3,4 - 6,6	6,7 - 10,0	2
Ochranné pásma vodných zdrojov a chránené územia	0,0 - 3,3	3,4 - 6,6	6,7 - 10,0	0,5
Zmeny klímy, počtu obyvateľov a využívania krajiny	0,0 - 3,3	3,4 - 6,6	6,7 - 10,0	0,25
Interakcia podzemných vôd so súvisiacimi terestrálnymi	0,0 - 3,3	3,4 - 6,6	6,7 - 10,0	1,75

Uvedeným postupom bola spracovaná riziková analýza pre dosiahnutie dobrého chemického stavu k roku 2021 pre všetky kvartérne a predkvartérne útvary podzemných vôd, s výnimkou geotermálnych útvarov.

Hodnotenie rizika bolo spracované v dvoch krokoch. V prvom kroku bolo spracované základné hodnotenie rizika, ktoré identifikovalo 3 stupne rizika pre ÚPzV - riziko, možné riziko, bez rizika, pričom hodnoty rizika jednotlivých faktorov boli rozdelené do 3 kategórií na základe nasledovnej kvantifikácie : nízke riziko (0 – 3,3), stredné riziko (3,4 – 6,6) a vysoké riziko (6,7 – 10). V druhom kroku sa podrobnejšie hodnotilo riziko v útvaroch, ktoré boli pri predbežnom hodnotení zaradené ako potenciálne rizikové, resp. v riziku, na základe hodnotenia detailnejších informácií pre každý ÚPzV.

Na základe tejto podrobnej rizikovej analýzy vo vzťahu k váhe faktorov a neistôt dosiahnutia environmentálnych cieľov, sa ÚPzV klasifikovali, v súlade s požiadavkami RSV, na rizikové útvary a útvary bez rizika. Vo výslednom hodnotení rizika ÚPzV bola kvantifikácia rozdelená na 2 kategórie: bez rizika (0 – 5 bodov) a v riziku (5,1 – 10 bodov).

Predbežné hodnotenie rizika (možné riziko) je však považované za národnú klasifikáciu pre hodnotenia rizika, ktorá bude zohľadnená najmä pri návrhu opatrení na udržanie dobrého stavu v ÚPzV za účelom zvýšenia spoľahlivosti a eliminácie neistôt celkového hodnotenia rizika.

Významným rizikovým faktorom je zraniteľnosť podzemných vôd, čiže faktor málo meniaci sa v čase a málo ovplyvniteľný ľudskou činnosťou. Z hľadiska antropogénnych vplyvov sú významné najmä environmentálne záťaže a používanie pesticídov. Menej významné sú hnojenie a vypúšťanie. Najmenej rizikovým faktorom sú zmeny klímy, počtu obyvateľov a využívania územia, ktoré z hľadiska svojej krátkodobosti sa výrazne nepodieľajú na zvýšení rizika dosiahnutia dobrého chemického stavu do roku 2021. Hodnotenie trendov obsahu znečisťujúcich látok i napriek váhe faktora sa významnejšie neprejavil vo vzťahu ku klasifikácii rizika.

Na základe analýz podľa vyššie uvedených postupov možno konštatovať, že vodné útvary podzemných vôd v SÚP Visly nie sú v riziku nedosiahnutia dobrého chemického stavu k roku 2021.

5.2.5.2 Kvantita podzemných vôd

Hodnotenie rizika nedosiahnutia dobrého kvantitatívneho stavu útvarov podzemných vôd (vrstvy kvartér a predkvartér) k roku 2021 bolo realizované v 2 základných krokoch:

- V prvom kroku bol hodnotený kvantitatívny stav útvarov podzemných (vrstvy kvartér a predkvartér – spolu 75 vodných útvarov) v súlade s Metodikou na hodnotenie kvantitatívneho stavu útvarov podzemných vôd Slovenska vypracovanou v roku 2008. Na toto hodnotenie boli využité publikované údaje ŠVHB podzemné vody za obdobie 2004 až 2012. Súčasťou vyhodnotenia stavu bol aj odhad rizika nedosiahnutia cieľov RSV k roku 2015.
- V druhom kroku bol vykonaný odhad rizika nedosiahnutia dobrého stavu k roku 2021.

Hodnotenie kvantitatívneho stavu útvarov geotermálnych vôd (26 útvarov) je samostatne riešené Štátnym geologickým ústavom D. Štúra v Bratislave v rokoch 2013 a 2014.

Krok 1 – pozostával z vyhodnotenia stavu a jeho predpokladu k roku 2015

Krok 2 - v tomto kroku sa dosiahnuté výsledky k roku 2015 – posudzovali z pohľadu vývoja zdrojov vody a potrieb vody k roku 2021. K roku 2021 :

- nepredpokladáme výraznú zmenu využiteľných množstiev podzemných vôd
- vo vývoji potrieb vody predpokladáme mierny nárast (výhľadové potreby uvádza kapitola 7.2) - nárast odberov podzemných vôd pre celú SR predstavuje hodnotu 3,5% - je to predovšetkým v potrebe vody pre pitné účely a pre závlahy.

Na základe uvedených analýz možno konštatovať, že riziko nedosiahnutia dobrého kvantitatívneho stavu pre útvary podzemných vôd k roku 2021 pre útvary podzemných vôd nebolo identifikované.

5.3 Chránené územia

Monitorovaním chránených území sa monitorujú

- a) územia podľa § 5 ods. 1 písm. c) prvého až ôsmeho bodu vodného zákona,
- b) útvary povrchovej vody tvoriace chránené oblasti stanovišť a výskytu rastlinných druhov a živočíšnych druhov priamo závislých od vody podľa zákona č. 543/2002 Z. z. o ochrane prírody a krajiny v znení neskorších predpisov.

5.3.1 Územia s povrchovou vodou určenou na odber pre pitnú vodu

Podľa § 5 ods. 1 písm. c) vodného zákona je chráneným územím územie s povrchovou vodou určenou na odber pre pitnú vodu. Vodárenskými zdrojmi sú podľa § 7 ods. 1 vodného zákona vody v útvaroch povrchových vôd a v útvaroch podzemných vôd využívané na odbery pre pitnú vodu alebo využiteľné na zásobovanie obyvateľstva pre viac ako 50 osôb, alebo umožňujúce odber vôd na takýto účel v priemere väčšom ako 10 m³ za deň v pôvodnom stave alebo po ich úprave.

Monitorovanie. Sledovanie kvality vody odoberanej z povrchových zdrojov vody na účely úpravy na pitnú vodu je povinný zabezpečovať v zmysle § 12 ods. 4 zákona č. 442/2002 Z. z. o verejných vodovodoch a verejných kanalizáciách a o zmene a doplnení zákona č. 276/2001 Z. z. o regulácii v sieťových odvetviach v znení neskorších predpisov vlastníkom verejného vodovodu, ktorý je zároveň povinný zabezpečiť vykonávanie odberu vzoriek v mieste odberu a vykonávanie ich rozboru.

Kontrola kvality pitnej vody sa vykonáva podľa nariadenia vlády SR č. 354/2006 Z. z., ktorým sa ustanovujú požiadavky na vodu určenú na ľudskú spotrebu a kontrolu kvality vody určenej na ľudskú spotrebu v znení nariadenia vlády SR č. 496/2010. Nariadenia vlády ustanovujú ukazovatele kvality vody a ich limity (transpozícia Smernice Rady 98/83/ES o kvalite vody určenej na ľudskú spotrebu; upozornenie - v októbri 2015 nadobudla platnosť nová smernica komisie (EÚ) 2015/1787 zo 6. októbra 2015, ktorou sa menia prílohy II a III smernice Rady 98/83/ES o kvalite vody určenej na ľudskú

spotrebu). Úrady verejného zdravotníctva kontrolujú kvalitu pitnej vody u spotrebiteľa a prevádzkovateľa v celom verejnom vodovode. Informácie o kvalite pitnej vody vo verejnom vodovode v danom regióne môže poskytnúť jeho prevádzkovateľ, príslušný regionálny úrad verejného zdravotníctva alebo MŽP SR.

Výsledky kontroly kvality vody. SR po prvýkrát podala na EK Správu o kvalite pitnej vody za roky 2005 až 2007 vo februári roku 2009. Druhú správu podala SR vo februári 2012 za roky 2008 až 2010. Správy vypracovali Úrad verejného zdravotníctva SR a Výskumný ústav vodného hospodárstva z prevádzkových údajov vodárenských spoločností a z údajov monitorovania pitnej vody u spotrebiteľa orgánmi verejného zdravotníctva. Údaje o kvalite vody sa reportovali podľa veľkých zásobovaných oblastí (zásobujú viac ako 5000 obyvateľov) za všetky uvedené roky a podľa malých zásobovaných oblastí (zásobujú od 50 do 5000 obyvateľov) za roky 2007 a 2010.

V roku 2008 bolo v SR vytýčených 94 veľkých zásobovaných oblastí, v roku 2009 ich bolo 96 a v roku 2010 ich bolo 95. Za obdobie rokov 2008 až 2010 vyhovovalo:

- v mikrobiologických ukazovateľoch viac ako 98,66% vzoriek,
- v ukazovateli arzén viac ako 99,90% vzoriek,
- v ukazovateli železo viac ako 95,65% vzoriek,
- v ukazovateli mangán viac ako 96,76% vzoriek,
- v ukazovateli dusičnany viac ako 99,89% vzoriek,
- v ukazovateli amónne ióny viac ako 99,99% vzoriek,
- v ukazovateli farba viac ako 98,03% vzoriek,
- v ukazovateli zákal viac ako 99,70% vzoriek,
- v ukazovateli chemická spotreba kyslíka manganistanom viac ako 99,99% vzoriek a
- v ukazovateli benzo(a)pyrén 99,86%.

Ukazovatele antimón, benzén, bór, bromičnany, kadmium, chróm, meď, kyanidy, dichlórétan, fluór, olovo, ortuť, nikel, pesticidy, polycyklické aromatické uhľovodíky, selén, trichlórétan+tetrachlórétan, trihalometány, chloridy, hliník, vodivosť, hodnota pH, sírany, sodík, celkový organický uhlík a celková indikačná dávka neboli počas obdobia 2008-2010 prekročené v žiadnej zásobovanej oblasti. Správy sú dostupné na stránke:

<http://www.sazp.sk/public/index/go.php?id=1167&idl=1167&idf=694&lang=sk>

<http://www.sazp.sk/public/index/go.php?id=1167&idl=1167&idf=696&lang=sk>

<http://www.sazp.sk/public/index/go.php?id=1167&idl=1167&idf=906&lang=sk>

<http://www.sazp.sk/public/index/go.php?id=1167&idl=1167&idf=904&lang=sk>

<http://cdr.eionet.europa.eu/sk/eu/dwd/>.

V roku 2015 bola zverejnená tretia správa pre veľké zásobované oblasti za roky 2011 až 2013 a druhá správa za rok 2012 pre malé zásobované oblasti. Tieto správy sú dostupné na:

http://www.uvzsr.sk/index.php?option=com_content&view=category&layout=blog&id=156&Itemid=65.

5.3.2 Územia s vodou určenou na kúpanie

V zmysle § 8 vodného zákona sú ustanovené vody určené na kúpanie, ktorými sú tečúce alebo stojaté vody, v ktorých je kúpanie povolené alebo nie je zakázané a v ktorých sa tradične kúpe väčší počet ľudí.

Monitorovanie vôd určených na kúpanie je v kompetencii orgánov verejného zdravotníctva. Zoznam vôd určených na kúpanie je každoročne aktualizovaný pred začiatkom kúpaciej sezóny, ktorá začína spravidla 15. júna. Ukazovatele a frekvencia monitorovania sú uvedené vo Vyhláske Ministerstva zdravotníctva SR č. 309/2012 Z. z. o požiadavkách na vodu určenú na kúpanie. Požiadavky na kvalitu vody, kontrolu kvality vody a o požiadavkách na prevádzku, vybavenie prevádzkových plôch, priestorov a zariadení na prírodnom kúpalisku a na umelom kúpalisku sú uvedené vo Vyhláske Ministerstva zdravotníctva SR č. 308/2012 Z. z.

Kvalita vody v roku 2013

V roku 2013 Slovenská republika po tretíkrát vyhodnotila a klasifikovala kvalitu vôd určených na kúpanie podľa požiadaviek smernice 2006/7/ES, a to v 33 prírodných lokalitách. 24 lokalít bolo klasifikovaných ako lokality s výbornou kvalitou vody na kúpanie, 6 lokalít malo dobrú kvalitu vody na kúpanie a 2 lokality boli vyhodnotené ako lokality s dostatočnou kvalitou vody na kúpanie. Prírodná vodná plocha Ružín nebola klasifikovaná, nakoľko na tejto lokalite ešte neboli k dispozícii údaje za 4-ročné obdobie.

Informácie o stave vôd určených na kúpanie sú sprístupňované verejnosti prostredníctvom webových sídiel RÚVZ a ÚVZ SR a *Informačného systému o kúpalských a kvalite vody na kúpanie* (dostupné na www.uvzsr.sk).

5.3.3 Územia s povrchovou vodou vhodnou pre život a reprodukciu pôvodných druhov rýb

Povrchové vody určené ako vody vhodné pre život a reprodukciu pôvodných druhov rýb musia spĺňať požiadavky určené v prílohe č. 2 časť C nariadenia vlády č. 269/2010 Z. z. v znení neskorších predpisov. Pre monitorovanie v období rokov 2009 - 2012 sa využili odberové miesta zvolené pre iné účely, ktorým sa doplnili ukazovatele požadované na hodnotenie kvality vody vhodnej pre život a reprodukciu pôvodných druhov rýb.

Nakoľko výsledky monitorovania preukázali, že kvalita určenej vody je značne vyššia, ako je kvalita vody vhodnej pre život a reprodukciu pôvodných druhov rýb stanovená v súlade s požiadavkami určenými v prílohe č.2 časť C uvedeného nariadenia vlády, kvalita vody pre tento účel nebola vyhodnotená toto asi nie je pravda

5.3.4 Monitorovanie referenčných lokalít

Referenčné lokality sú ustanovené § 5 ods. 1 písm. c) vodného zákona ako chránené územia a zahŕňajú ľudskou činnosťou minimálne ovplyvnené oblasti (úseky). V období rokov 2009 - 2012 sa sledovali takéto úseky v rámci základného monitorovania povrchových vôd. V roku 2009 sa sledovali 4 lokality v správnom území povodia Visly.

V referenčných lokalitách sa sledovali vybrané relevantné biologické prvky kvality (bentické bezstavovce, fytobentos, makrofyty, ryby), fyzikálno-chemické prvky kvality a ťažké kovy. Frekvencia sledovania bola v súlade s požiadavkami uvedenými vo vyhláske (makrofyty a ryby – 1x ročne; bentické bezstavovce a fytobentos 2x ročne; fyzikálno-chemické prvky kvality a ťažké kovy 12 x ročne).

5.3.5 Oblasti citlivé na živiny, vrátane oblastí ustanovených ako zraniteľné podľa smernice 91/676/EHS a oblastí ustanovené ako citlivé oblasti podľa smernice 91/271/EHS

Citlivé oblasti

Nariadením vlády č. 617/2004 Z. z. sa za citlivé oblasti ustanovujú vodné útvary povrchových vôd, ktoré sa nachádzajú na území Slovenskej republiky alebo týmto územím pretekajú. Na monitorovanie povrchových vôd v citlivých oblastiach neboli špecifikované zvýšené nároky nad rámec monitorovania kvality povrchových vôd pre účely vyhodnotenia stavu vôd.

Zraniteľné oblasti

Monitorovanie podzemných vôd v zraniteľných oblastiach, vo vzťahu k znečisteniu dusičnanmi je v kompetencii VÚVH a uskutočňuje sa v zmysle požiadaviek vyplývajúcich zo smernice 91/676/EHS (dusičnanová smernica). Účelom monitorovania je sledovanie dopadov poľnohospodárskej činnosti na kvalitu podzemných vôd a vyhodnocovanie účinku realizovaných opatrení. Monitorovanie sa realizuje v súlade s Programom monitorovania vôd v Slovenskej republike na príslušný rok (ďalej Program monitorovania vôd).

Účelové monitorovanie dusíkatých látok v zraniteľných oblastiach sa vykonáva v objektoch účelovej monitorovacej siete VÚVH a na vybraných objektoch monitorovacej siete režimu podzemných vôd SHMÚ - celkovo účelová monitorovacia sieť má 976 objektov.

Monitorovacie miesta na monitorovanie dusíkatých látok v podzemnej vode v zraniteľných oblastiach sú situované v katastri každej obce spadajúcej do zraniteľnej oblasti (minimálne jeden monitorovací objekt v katastri).

Všetky monitorovacie objekty sa nachádzajú v správnom území povodia Dunaja, s výnimkou jedného objektu (Spišská Belá-SK400109), ktorý sa nachádza v správnom území povodia Visly.

V rámci účelového monitorovania dusíkatých látok v zraniteľných oblastiach sa sleduje nasledovný súbor ukazovateľov:

- základné fyzikálno-chemické ukazovatele stanovené in-situ: hladina podzemnej vody, hĺbka vrtu, teplota vody, teplota vzduchu, pH, vodivosť,
- základné fyzikálno-chemické ukazovatele stanovované laboratórne podľa platných STN noriem: NH_4^+ , NO_2^- , NO_3^- .

Frekvencia monitorovania je zvyčajne 2x ročne (na jar a na jeseň) a vo vybraných objektoch SHMÚ sa uskutočňuje 1x ročne (v lete). Frekvencia a rozsah sledovaných ukazovateľov v rámci účelového monitorovania dusíkatých látok v zraniteľných oblastiach podľa Programu monitorovania vôd na roky 2009 - 2012 je uvedená v tab. 5.3.1.

Tab. 5.3.1 Merané ukazovatele a frekvencia monitorovania dusíkatých látok v zraniteľných oblastiach

Monitorovacie objekty	Merané ukazovatele	Frekvencia	Obdobie vzorkovania
Monitorovacie objekty účelovej siete VÚVH	NH_4 , NO_2 , NO_3 a terénne ukazovatele	2-krát ročne	jar, jeseň
Monitorovacie objekty SHMÚ (na sledovanie režimu - kvantita)	NH_4 , NO_2 , NO_3 a terénne ukazovatele	1-krát ročne	leto

Vo vybraných objektoch účelovej siete v zraniteľných oblastiach SR bolo v rokoch 2009 - 2012 vykonávané aj monitorovanie znečistenia pesticídmi z poľnohospodárskej činnosti, ktoré vychádza z požiadavky smernice 2009/128/ES, ktorou sa ustanovuje rámec pre činnosť Spoločenstva na dosiahnutie trvalo udržateľného používania pesticídov („rámcová smernica o používaní pesticídov“) na monitorovanie citlivých oblastí.

Vybrané objekty na monitorovanie pesticídov v zraniteľných (citlivých) oblastiach sú situované v oblastiach s významnou akumuláciou podzemných vôd a zdrojmi podzemných vôd využívanými na pitné účely, kde je intenzívne poľnohospodárske využitie prípravkov na ochranu rastlín. Monitorovanie pesticídov sa realizovalo na 58 objektoch.

Odber vzoriek podzemných vôd bol realizovaný klasickým bodovým odberom s frekvenciou 2 x ročne (v jarnom a jesennom období). Na 13 vybratých objektoch sa okrem bodového odberu použili aj pasívne vzorkovače na indikatívne kontinuálne merania obsahu pesticídov v podzemných vodách.

V rámci monitorovania pesticídov bol sledovaný nasledovný súbor ukazovateľov:

- o základné fyzikálno-chemické ukazovatele stanovené in-situ: hladina podzemnej vody, hĺbka vrtu, teplota vody, teplota vzduchu, pH, vodivosť;
- o pesticídy – acetochlor, alachlor, atrazin, chloridazon, chlortoluron, desetylatrazin, desmedipham, diuron, etofumesat, isoproturon, MCPA, metamitron, metazachlor, nicosulfuron, phenmedipham, prometryn, simazin, terbutylazin, desizopropylatrazin.

Prehľad monitorovaných miest podzemných vôd a uskutočnených analýz z monitorovania dusíkatých látok a pesticídov v zraniteľných oblastiach v období 2009 - 2012 je uvedený v nasledujúcej tabuľke. Rozdiely v počte monitorovacích objektov uvádzaných v Programoch monitorovania vôd a reálnym počtom objektov s uskutočnenými odbermi vzoriek vody v príslušnom roku sú spôsobené prevažne technickými problémami, nedostatočným množstvom vody na odber vzorky v niektorých vrtoch, spôsobom hospodárenia na poľnohospodárskych pozemkoch, vandalizmom (poškodené vrty),

ale aj nedostatočným finančným pokrytím nákladov na monitorovanie a obnovu poškodených objektov monitorovacej siete.

Tab. 5.3.2 Počet monitorovaných objektov v období rokov 2009 – 2012

Monitorovanie	2009	2010	2011	2012
Dusíkaté látky				
Počet odmonitorovaných objektov	1526	1453	1525	746
Počet objektov s analyzovanými vzorkami	1386	1411	1378	669
Počet analýz – terénne ukazovatele	8316	8466	8268	4014
Počet analýzy – laboratórne ukazovatele	4158	4233	4134	2007
Počet analýz spolu	12474	12699	12402	6021
Pesticídy				
Počet odberových miest	13	33	58	58
Počet objektov s analyzovanými vzorkami	26	82	64	32
Počet analýz – terénne ukazovatele	156	492	384	192
Počet analýzy – laboratórne ukazovatele	702	1148	896	448
Počet analýz spolu	858	1640	1280	640

5.3.6 Chránené územia vrátane európskej sústavy chránených území (Natura 2000)

Monitorovanie. Chránené územia v zmysle bodu 9 písm. c) ods. 1 § 5 vodného zákona sú uvedené v § 17 zákona č. 543/2002 Z. z. o ochrane prírody a krajiny v znení neskorších predpisov. Za chránené územia sa vyhlasujú lokality, na ktorých sa nachádzajú biotopy európskeho významu a biotopy národného významu, biotopy druhov európskeho významu, biotopy druhov národného významu a biotopy vtákov vrátane sťahovavých druhov, na ktorých ochranu sa tieto chránené územia vyhlasujú. Tieto chránené územia sú v správe Štátnej ochrany prírody Slovenskej republiky (ďalej len „ŠOP SR“). Predmetom monitorovania takýchto území sú samotné biotopy so sledovaním chránených druhov fauny a flóry, ktorý realizuje ŠOP SR.

Požiadavky na špecifické monitorovanie kvality vôd zo strany ŠOP SR v období 2009-2012 neboli nárokované.

Stav chránených území vrátane európskej sústavy chránených území Natura 2000

Ako je uvedené v kapitole 5.2.4 – ŠOP SR od roku 2013 buduje pre monitorovanie biotopov a druhov európskeho významu Komplexný informačný a monitorovací systém (KIMS). Po jeho ukončení v roku 2015 bude možné stav (priaznivý/nepriaznivý) biotopov vyhodnotiť a následne realizovať pravidelný monitoring útvarov podzemných vôd interdisciplinárnym spôsobom.

5.3.7 Vodné toky vodné pre život a reprodukciu pôvodných druhov rýb

Monitoring týchto vôd je súčasťou základného a prevádzkového monitorovania útvarov povrchových vôd.

Kvalita vody pre tento účel nebola vyhodnotená.

6 Environmentálne ciele a výnimky

Táto kapitola obsahuje popis environmentálnych cieľov a výnimiek, ktoré sú neoddeliteľnou súčasťou environmentálnych cieľov stanovených podľa článku 4 RSV. Oba tieto inštitúty sú odvodené od rámcových požiadaviek RSV a návodov pre ich aplikáciu, ktoré boli vypracované v rámci spoločnej implementačnej stratégie EU. Jednoznačný postup na stanovenie cieľov a výnimiek RSV a ani žiaden návod nedefinuje. Environmentálne ciele a výnimky zohľadňujú regionálne špecifiká, dostupnosť údajov a poznatkov o účinnosti navrhovaných opatrení.

6.1 Environmentálne ciele

Environmentálne ciele RSV sú jadrom legislatívy EÚ, ktoré umožňujú dlhodobu udržateľnú vodnú hospodárstvo na báze vysokej úrovne ochrany vodného prostredia. Rámcová smernica o vode transponovaná do zákona o vodách vyžaduje dosiahnutie environmentálnych cieľov do roku 2015 pre:

- útvary povrchových vôd,
- útvary podzemných vôd,
- chránené územia závislé na vode.

6.1.1 Environmentálne ciele pre útvary povrchovej vody

Environmentálnym cieľom pre útvary povrchovej vody je vykonanie opatrení za účelom:

- a) zabránenia zhoršenia stavu útvarov povrchovej vody,
- b) ochrany, zlepšovania a obnovovania útvarov povrchovej vody s cieľom dosiahnuť dobrý stav povrchových vôd do 22. decembra 2015,
- c) ochrany a zlepšovania umelých a výrazne zmenených útvarov povrchových vôd s cieľom dosiahnuť dobrý ekologický potenciál a dobrý chemický stav do 22. decembra 2015,
- d) postupného znižovania znečisťovania prioritnými látkami a zastavenie alebo postupné ukončenie emisií, vypúšťania a únikov prioritných nebezpečných látok.

Dosiahnutie dobrého stavu pre povrchové vody znamená dosiahnutie dobrého ekologického a dobrého chemického stavu vôd. Zohľadnenie socio-ekonomických dopadov z dosiahnutia cieľov, ktoré zohľadňuje inštitút výnimiek v procese návrhu nákladovo – najefektívnejšej kombinácie opatrení – táto časť súvisí s kapitolou 7 a 8.7, v ktorých sú uvedené príslušné analýzy.

AWB a HMWB sú špecifickou kategóriou vodných útvarov – s vlastným klasifikačným systémom a cieľmi, na ktoré sa vzťahuje iný druh výnimiek (súvisiace s požiadavkou zabezpečovania a poskytovania určitých socio-ekonomických služieb), ktoré sú určované v procese vymedzovania útvarov za výrazne zmenené alebo umelé. Klasifikačný systém pre AWB a HMWB (správa /3/) sa síce opiera o hodnotenie ekologického stavu, avšak je prispôsobený redukovaným cieľom týchto vodných útvarov. Cieľom pre tieto vodné útvary je dosiahnutie aspoň dobrého ekologického potenciálu a dobrého chemického stavu. Pre AWB a HMWB sa taktiež môžu nárokovať klasické výnimky - predĺženie termínov a iné.

6.1.2 Environmentálne ciele pre útvary podzemnej vody

Environmentálnym cieľom pre útvary podzemnej vody je vykonanie opatrení na :

- a) zabránenie alebo obmedzenie vstupu znečisťujúcich látok do podzemnej vody a na zabránenie zhoršenia stavu útvarov podzemných vôd,
- b) ochranu, zlepšovania a obnovovania útvarov podzemnej vody a na zabezpečenie rovnováhy medzi odbermi podzemných vôd a dopĺňaním ich množstva s cieľom dosiahnuť dobrý stav podzemných vôd do 22. decembra 2015,
- c) zvrátenie významného vzostupného trendu koncentrácie znečisťujúcej látky, ktorý je spôsobený ľudskou činnosťou s cieľom postupného znižovania znečisťovania podzemnej vody.

Pre každý z uvedených environmentálnych cieľov boli rozpracované na úrovni Európskej komisie metodické postupy, podľa ktorých je potrebné postupovať pri vypracovávaní programov opatrení. Aj keď jednotlivé hodnotiace postupy môžu prebiehať a aj prebiehajú oddelene na rôznej úrovni, musia byť vzájomne koordinované a musia sa dopĺňať tak, aby viedli k vypracovaniu komplexného programu opatrení na ochranu a zlepšenie kvality PzV, ktorý musí byť konkrétny, adresný a podložený relevantnými údajmi.

Zabránenie alebo obmedzenie vstupu znečisťujúcich látok do podzemnej vody

Tento cieľ je zameraný na ochranu PzV na lokálnej úrovni. Pri tomto environmentálnom ciele je pozornosť zameraná na hodnotenie samotného zdroja znečistenia a na hodnotenie potenciálnych a/alebo existujúcich únikov znečisťujúcich látok do pôdy a PzV. V prípadoch existujúcich kontaminačných mrakov sa vyžaduje hodnotenie trendov v monitorovacích bodoch v rámci kontaminovaného územia, s cieľom zistiť, či sa znečistenie nešíri, nezhoršuje chemický stav ÚPzV a nepredstavuje riziko pre ľudské zdravie a životné prostredie. Pri tomto lokálnom hodnotení sa stanovujú lokálne hodnoty, ktoré pozostávajú z limitných hodnôt (limit values) a tzv. porovnávacích hodnôt (compliance values). Limitné hodnoty pri nových zdrojoch znečistenia predstavujú koncentráciu znečisťujúcich látok pri zdroji, t. j. koncentráciu akceptovateľného úniku nebezpečných látok do PzV. Na rozdiel od limitných hodnôt, porovnávacie hodnoty sú stanovené v monitorovacích bodoch v rámci kontaminačného mraku, ktoré nesmú byť prekročené, aby sa zabránilo znečisťovaniu PzV a ohrozovaniu možných receptorov. Limitné a porovnávacie hodnoty sú stanovené za účelom ochrany kvality PzV na lokálnej úrovni, a preto si ich nemožno zamieňať so štandardmi pre hodnotenie chemického stavu ÚPzV, ktorými sú normy kvality PzV a prahové hodnoty. Je však potrebné poznamenať, že v mnohých prípadoch porovnávacie hodnoty budú totožné s prahovými hodnotami. Preto obidva procesy – hodnotenie znečistenia PzV na lokálnej úrovni a hodnotenie chemického stavu ÚPzV na regionálnej úrovni musia prebiehať vo vzájomnej interakcii.

Pokiaľ zistené znečistenie spôsobené bodovým zdrojom znečistenia má len lokálny charakter a nemá zásadný negatívny dopad na chemický stav ÚPzV a receptory, je potrebné prijať adekvátne opatrenia na lokálnej úrovni na zabránenie šírenia znečistenia, avšak ÚPzV môže byť hodnotený ako útvar v dobrom chemickom stave. Z toho vyplýva, že existencia bodových zdrojov znečistenia vo forme kontaminovaných území neznamená automaticky zaradenie ÚPzV do zlého chemického stavu, alebo opačne v rámci ÚPzV s dobrým chemickým stavom môžu existovať bodové zdroje kontaminácie a kontaminované územia, pre ktoré je nevyhnutné prijať preventívne a nápravné opatrenia (sanačné práce) napriek tomu, že útvar ako celok je v dobrom chemickom stave.

6.1.3 Ciele pre chránené územia

Chránené územia definované podľa § 5 (c) vodného zákona, vrátane území určených na ochranu biotopov, druhov rastlín a živočíchov, pre ktoré je udržanie alebo zlepšenie stavu vôd dôležitým faktorom ich ochrany, sú uvedené v kapitole 3. Ciele pre chránené územia špecifikuje čl. 4(1) RSV ako dosiahnutie súladu so všetkými normami a cieľmi najneskôr do roku 2015, pokiaľ právne predpisy spoločenstva, podľa ktorých boli jednotlivé chránené oblasti ustanovené neobsahujú iné požiadavky. Pri manažmente útvarov povrchových a podzemných vôd, ktoré ležia v chránených územiach resp. sú s nimi funkčne prepojené je potrebné zohľadniť ciele vyplývajúce z právnych predpisov jednotlivých chránených území. Vo všeobecnosti, pokiaľ sa pre chránené územia nešpecifikujú konkrétne požiadavky na kvalitu vody – ciele sa odvodzujú od kritérií dobrého stavu vôd v zmysle RSV. V zásade platí, že zlepšením stavu vôd v zmysle RSV budú podporené aj ochranné ciele špecifické pre dané chránené územie. V nasledujúcich kapitolách sú uvedené ciele pre jednotlivé chránené územia.

Oblasti určené na odber vody pre ľudskú spotrebu

V zmysle čl. 7(1) a čl. 6(2) RSV je potrebné, aby každý vodný útvar, z ktorého sa odoberá voda pre pitné účely o množstve viac ako 10 m³ za deň alebo slúži viac ako 50 osobám bol vymedzený za chránené územie. Ďalej čl. 7(3) RSV vyžaduje zabezpečiť nevyhnutnú ochranu týchto vodných útvarov, s cieľom nezhoršenia ich kvality a zníženia miery úpravy potrebnej pre výrobu pitnej vody. Členské štáty môžu zriadiť ochranné pásma pre tieto vodné útvary. V SR sú ochranné pásma vodárenských zdrojov určených na ľudskú spotrebu vymedzené v zmysle § 32 zákona č. 364/2004 Z. z. o vodách v

platnom znení. Tieto ochranné pásma určuje orgán štátnej vodnej správy na základe záväzného posudku orgánu verejného zdravotníctva. Ochranné pásma sa členia na:

- ochranné pásmo I. stupňa - slúži na ochranu v bezprostrednej blízkosti miesta odberu vôd, alebo záchytného zariadenia,
- ochranné pásmo II. stupňa – slúži na ochranu vodárenského zdroja pred ohrozením zo vzdialenejších miest.

Na zvýšenie ochrany daného vodárenského zdroja môže orgán štátnej vodnej správy určiť i ochranné pásmo III. stupňa.

Každé ochranné pásmo má určený režim hospodárenia za účelom ochrany pitných vôd. Ciele podľa čl. 7(3) RSV sú v súčasnosti dosiahnuté, nevyžadujú sa žiadne opatrenia.

Požiadavky na vodu určenú na ľudskú spotrebu a kontrolu kvality vody určenej na ľudskú spotrebu stanovuje nariadenie vlády SR č. 354/2006 Z. z. Úrady verejného zdravotníctva kontrolujú kvalitu pitnej vody u spotrebiteľa. Informácie o kvalite pitnej vody vo verejnom vodovode v danom regióne môže poskytnúť jeho prevádzkovateľ, príslušný regionálny úrad verejného zdravotníctva alebo MŽP SR.

Vody určené na kúpanie

Vody určené na kúpanie v tomto SÚ povodia neboli ustanovené.

Oblasti citlivé na živiny

V SR sú určené dva druhy oblastí citlivých na živiny – sú to zraniteľné oblasti a citlivé oblasti, ktoré sú ustanovené Nariadením vlády SR č. 617/2004 Z. z. Cieľom vymedzenia oblastí citlivých na živiny je zníženie znečistenia podzemných i povrchových vôd živinami a predchádzať ďalšiemu zvyšovaniu znečistenia. Tieto ciele prispievajú i k dosiahnutiu cieľov pre útvary povrchových vôd a útvary podzemných vôd v zmysle RSV.

Citlivé oblasti

Vymedzenie citlivej oblasti vyplýva z implementácie smernice 91/271/EHS o čistení komunálnych odpadových vôd. Citlivou oblasťou sú vodné útvary povrchových vôd na celom území SR. Základným cieľom pre tento druh chránenej oblasti je zníženie znečistenia povrchových vôd živinami prostredníctvom zvýšených nárokov na čistenie odpadových vôd z aglomerácií a agropotravinárskeho priemyslu. Čistiarne odpadových vôd (ČOV) aglomerácií nad 10 000 ekvivalentných obyvateľov v citlivých oblastiach musia mať zabezpečené zvýšené odstraňovanie dusíka a fosforu alebo je potrebné dosiahnuť celkové 75%-né odstránenie fosforu a dusíka v citlivej oblasti zo všetkých ČOV.

Zraniteľné oblasti

Zraniteľné oblasti sú poľnohospodársky využívané územia, z ktorých odtekajú vody zo zrážok do povrchových vôd alebo vsakujú do podzemných vôd, v ktorých je koncentrácia dusičnanov vyššia ako 50 mg/l alebo sa v blízkej budúcnosti môže prekročiť. Vo vymedzených zraniteľných územiach je potrebné hospodáriť podľa špeciálneho režimu – definovaného Vyhláškou MP SR č. 199/2008 Z. z. o programe poľnohospodárskych činností vo vyhlásených zraniteľných oblastiach.

Oba druhy chránených oblastí je možné prehodnocovať v 4 ročných cykloch.

Chránené územia vrátane európskej sústavy chránených území (Natura 2000)

Do tejto skupiny chránených území patria chránené vtáčie územia a územia európskeho významu. Podrobnosti sú uvedené v kapitole 3.4. Sú vymedzované pre naplnenie cieľa:

- smernice o biotopoch - prispievať k zachovaniu alebo obnove priaznivého stavu biotopov a druhov európskeho významu so zohľadnením ekonomických, sociálnych a kultúrnych požiadaviek a miestnych charakteristík) a
- smernice o ochrane vtáctva (zachovať populácie všetkých druhov voľne žijúceho vtáctva v EÚ na úrovni, ktorá zodpovedá najmä ekologickým, vedeckým a kultúrnym požiadavkám, berúc do úvahy

aj hospodárske a rekreačné požiadavky, alebo na prispôsobenie populácie týchto druhov tejto úrovni).

Členské štáty EÚ majú povinnosť vymedziť tieto lokality a zabezpečiť ich ochranu. V prípade území európskeho významu je stanovená lehota 6 rokov od schválenia lokalít na to, aby členské štáty prijali potrebné ochranné opatrenia vrátane, ak je potrebné, príslušné manažmentové plány (navrhnuté osobitne pre dané lokality alebo začlenené do ďalších plánov rozvoja), a primerané štatutárne, administratívne alebo zmluvné opatrenia, ktoré zodpovedajú ekologickým požiadavkám typov prirodzených biotopov európskeho významu a druhov európskeho významu, vyskytujúcich sa na týchto lokalitách. Pre územia európskeho významu a pre chránené vtáčie územia platí povinnosť predchádzať poškodeniu prirodzených biotopov a biotopov druhov, ako aj významnému rušeniu druhov, pre ktoré boli územia vymedzené, rovnako ako povinnosť primeraného posúdenia plánov a projektov a podmienky, za akých môžu byť tieto plány a projekty schválené a realizované.

Všeobecným cieľom území sústavy Natura 2000 je prispieť k priaznivému stavu biotopov a druhov. Pri vyhlasovaní území európskeho významu majú navyše členské štáty povinnosť stanoviť pre jednotlivé lokality ciele ochrany.

Mokrade medzinárodného významu

Hlavným cieľom – víziou 4. Ramsarského strategického plánu na roky 2016-2021 je dosiahnutie prevencie, zastavenia a zvrátenia degradácie a úbytku mokradí a ich múdreho využívania. Na naplnenie tejto vízie bolo pre nadchádzajúce šesťročné obdobie zmluvnými stranami Ramsarského dohovoru definovaných 13 priorít.

V SR na naplnenie tejto vízie sú v Programe starostlivosti o mokrade Slovenska na roky 2015-2021 naformulované tri hlavné strategické zámery (ciele) a jeden operatívny zámer na podporu implementácie troch hlavných strategických zámerov.

Strategické zámery:

Zámer 1: Riešenie príčin úbytku a degradácie mokradí

Zámer 2 : Efektívna ochrana a manažment sústavy ramsarských lokalít

Zámer 3: Trvalo udržateľné využívanie všetkých mokradí

Operatívny zámer (cieľ)

Zámer 4: Podpora uplatňovania a realizácie

Program starostlivosti o mokrade Slovenska na roky 2015-2021 je rozpracovaný na konkrétne úlohy a opatrenia v akčných plánoch, ktoré sa navrhujú na dve obdobia 2015-2018 a 2019-2021 a bude sa dopĺňať podľa aktuálnych záverov a záväzkov zo zasadnutí konferencie zmluvných strán dohovoru a ostatných relevantných dokumentov.

Povrchové vody vhodné pre život a reprodukciu pôvodných druhov rýb

Povrchové vody vhodné pre život a reprodukciu pôvodných druhov rýb sú vyhlásené všeobecne záväznými vyhláškami Krajských úradov životného prostredia. Požiadavky na kvalitu týchto vôd *určuje smernica 2006/44/ES o kvalite sladkých vôd vyžadujúcich ochranu alebo zlepšenie kvality na účely podpory života rýb*, transponovaná do novely nariadenia vlády SR č. 296/2005 Z. z., ktorým sa ustanovujú požiadavky na kvalitu a kvalitatívne ciele povrchových vôd a limitné hodnoty ukazovateľov znečistenia odpadových vôd a osobitných vôd.

6.2 Výnimky

Táto kapitola poskytuje prehľad vodných útvarov, ktoré sú predmetom výnimiek – pre útvary povrchových i podzemných vôd. Výnimky sa môžu týkať čl. 4(4) RSV – posun termínu, čl. 4(5) RSV – menej prísne ciele, čl. 4(7) RSV – nové infraštruktúrne projekty. Výnimky je nutné aplikovať i vtedy ak účinnosť realizovaného opatrenia / í sa neprejaví na zlepšení stavu okamžite po ich realizácii. Vodné

útvary sú obvykle súbežne ovplyvňované viacerými vplyvmi a preto vyriešenie niektorých z nich taktiež nemusí zabezpečiť dosiahnutie požadovaných cieľov.

Ako je uvedené v kapitole 4.1.4.4, pri plánovaní nových projektov, u ktorých je predpoklad vyvolania nových hydromorfologických zmien útvaru povrchovej vody alebo zmeny hladín útvarov podzemnej vody, sa vyžaduje uplatňovať „princíp zamedzenia ďalšieho zhoršovania“, to znamená ochranu pred zhoršovaním stavu vôd. RSV umožňuje existenciu výnimky z tohto princípu za splnenia stanovených požiadaviek premietnutých do ustanovení článku 4.7 RSV.

V súčasnej etape spracovávania plánu SÚP Visly nemáme nie sú k dispozícii informácie o potrebe aplikovania výnimky podľa čl.4(7), a to vzhľadom na skutočnosť, že plánované infraštruktúrne projekty sú v zmysle „Postupov pre posudzovanie infraštruktúrnych projektov podľa čl. 4.7 smernice Európskeho parlamentu a Rady 2000/60/ES, ktorou sa ustanovuje rámec pôsobnosti spoločenstva v oblasti vodnej politiky“ (vypracovaných MŽP SR) v etape primárneho posudzovania, výsledkom ktorého je vyjadrenie, či konkrétny projekt si vyžaduje posúdenie podľa čl.4(7) alebo nie. Pre tie projekty/stavby, pre ktoré sa posúdenie vyžaduje – investor zabezpečí posúdenie splnenia požiadaviek čl.4(7), ktoré bude podkladom pre vydanie územného rozhodnutia. Tento proces bude prebiehať v priebehu celého plánovacieho obdobia. Z doteraz primárne posúdených infraštruktúrnych projektov tie projekty / stavby, ktoré si vyžadujú posúdenie podľa čl.4(7) sú zakomponované do prílohy 4.4.

6.2.1 Povrchové vody

V kapitolách 8.1 až 8.5 je popísaný prístup k návrhu opatrení a samostatný návrh opatrení na riešenie jednotlivých významných vodohospodárskych problémov. V rámci opatrení sú navrhované základné opatrenia potrebné na splnenie iných smerníc z oblasti vôd, základné opatrenia priamo vyplývajúce z RSV a doplnkové opatrenia potrebné na dosiahnutie dobrého stavu vôd.

Vzhľadom na veľké množstvo vyžadovaných opatrení pre riešenie jednotlivých vodohospodárskych problémov a tým dosiahnutie cieľov RSV nie je možné ich všetky zrealizovať k požadovanému termínu, a to z **technických i ekonomických príčin**. Realizáciu doplnkových opatrení a opatrení pre zlepšenie laterálnej a pozdĺžnej kontinuity tokov je potrebné rozdeliť do širšieho časového obdobia. Financovanie hydromorfologických opatrení je veľmi ohraničené, vzhľadom na celkové socio-ekonomické podmienky štátneho podniku, ktorý je realizátorom väčšiny z nich a nie je oprávnený vytvárať zisk. Slovenská republika patrí, ku krajinám, v ktorých je realizácia opatrení na dosiahnutie environmentálnych cieľov RSV výrazne limitovaná nedostatkom finančných prostriedkov zo štátneho a verejných rozpočtov. Podrobnejšie zdôvodnenie výnimiek pre realizáciu hydromorfologických opatrení obsahuje príloha 6.

Vzhľadom k týmto skutočnostiam v SÚP Visla sú pre útvary povrchových vôd v druhom plánovacom cykle (2015 - 2021) uplatnené výnimky podľa **čl. 4(4) RSV**, t.j. posun termínu dosiahnutia dobrého stavu.

Časovú výnimku je možné uplatniť v prípade, ak technická realizácia opatrení nie je možná v danom časovom období, náklady pri takomto krátkom časovom rozpätí by boli neprimerane vysoké alebo prírodné podmienky neumožňujú dosiahnutie zlepšenia v požadovanom termíne.

Aplikácie výnimiek podľa čl. 4(4) sú potrebné i z toho dôvodu, že vyriešenie jedného z problémov na danom vodnom útvare nemusí zabezpečiť dosiahnutie cieľa – nakoľko vodné útvary sú obvykle vystavené viacerým vplyvom.

Prehľad počtu vodných útvarov, pre ktoré požadujeme výnimky spolu s uvedením druhu výnimky uvádza tab. 6.1. Celkove v SÚP Visla požadujeme časovú výnimku pre 9 (12,1 %) vodných útvarov v dĺžke 215,55 km (26,9 %). Prehľad konkrétnych vodných útvarov pre ktoré sa požadujú výnimky obsahuje Príloha 5.1 a zobrazené v mapovej prílohe 6.1.

Tab. 6.1 Výnimky pre útvary povrchových vôd z dosiahnutia dobrého ekologického stavu k roku 2021

Čiastkové povodie	Počet VÚ celkom	Počet VÚ pre aplikáciu		Dĺžka VÚ celkom	Dĺžka VÚ pre aplikáciu	
		Čl.4(4)	Čl.4(5)		Čl.4(4)	Čl.4(5)
SÚPV	74	9	0	840,9	215,55	
	100%	12,10%		100%	26,90%	
Spolu SR	1 510	369	1	17794,4	6920,17	15,5
	100%	24,44%	0,07%	100%	38,89%	0,09%

Vysvetlivky:

TN - technická realizovateľnosť opatrenia presahuje daný časový rámec;

E – ekonomické dôvody

Na rozdiel od 1.Vodného Plánu Slovenska pre 2. plánovacie obdobie požadujeme v tomto správnom území povodia 1 **výnimku z dosiahnutia dobrého chemického stavu** – konkrétne pre vodný útvar SKP0055 Vrbovský potok z dôvodu prekročenia environmentálnej normy kvality pre PAU. Pre tento VÚ požadujeme časovú výnimku (podľa čl.4(4) RSV). Prehľad počtu výnimiek z dosiahnutia dobrého chemického stavu za SÚP Visla a celkove za SR obsahuje tab. 6.2. Zobrazenie vodného útvaru s výnimkou obsahuje mapová príloha 6.1. Celkove za SÚP Visla požadujeme časovú výnimku pre 1 (2,2 %) vodný útvar v dĺžke 11,3 km (2,8 %). Prehľad konkrétnych vodných útvarov pre ktoré sa požadujú výnimky obsahuje Príloha 5.1.

Tab. 6.2 Prehľad počtu VÚ a ich dĺžok s uplatňovaním výnimiek z dosiahnutia dobrého chemického stavu k roku 2021

Čiastkové povodie	Počet VÚ celkom	Počet VÚ pre aplikáciu		Dĺžka VÚ celkom	Dĺžka VÚ pre aplikáciu	
		Čl.4(4)	Čl.4(5)		Čl.4(4)	Čl.4(5)
SÚPV	74	1	0	840,9	11,3	
	100%			100%	1,3%	
Spolu SR	1 510	33	0	17794,4	492,85	0
	100%	2,2%		100%	2,8 %	

Zdôvodnenie výnimiek je nasledovné:

Výnimka TN1 – Aplikácie výnimky čl.4(4) – V tejto výnimke aplikujeme kombináciu technickej nere realizovateľnosti opatrení v danom časovom období s ekonomickým dôvodom – neprimerane vysokým zaťažením na spoločnosť a taktiež z dôvodu, že vodné útvary sú vystavené viacerým vplyvom a vyriešenie jedného z problémov na danom vodnom útvare nemusí zabezpečiť dosiahnutie cieľa. V tomto správnom území sa toto zdôvodnenie týka 9 vodných útvarov.

Výnimka TN2 – Aplikácie výnimky čl.4(4) – z dôvodu technickej uskutočniteľnosti z dôvodu, že príčina nie je dostatočne známa. Toto zdôvodnenie sa dotýka jedného vodného útvaru.

6.2.2 Podzemné vody

Nakoľko všetky útvary podzemných vôd v tomto povodí sú v dobrom chemickom i kvantitatívnom stave požadovanie výnimiek pre tieto vodné útvary je neopodstatnené. Pri hodnotení chemického stavu boli zohľadnené i možné dopady potenciálnych zdrojov znečistenia na chemický stav podzemných vôd na základe rizikovej analýzy. Rozsah skutočnej kontaminácie je potrebné overiť monitoringom, ktorý sa bude realizovať v druhom plánovacom cykle. Na základe výsledkov monitoringu bude potom možné určiť či sú potrebné výnimky z dosiahnutia cieľov pre niektoré zo znečisťujúcich látok, resp. výnimky z realizácie opatrení.

7 Ekonomická analýza

Ekonomická analýza, ktorá tvorí základ pre ďalšie kroky v plánovacom procese neskúma len ekonomické, ale aj sociálne podmienky využívania vôd v povodí. To znamená, že pri plánovaní opatrení je potrebné zohľadniť i sociálno - ekonomické podmienky v povodí, aby navrhnuté opatrenia nevyvolali neúmerne vysokú záťaž na skupinu užívateľov, alebo obzvlášť zraniteľné sociálne skupiny.

Ekonomické požiadavky sú špecifikované v čl. 5 RSV (a prílohe III) a čl. 9 RSV. Smernica vyžaduje, aby sa prvé preskúmanie / aktualizácia ekonomickej analýzy uskutočnila najneskôr 13 rokov od nadobudnutia účinnosti smernice a následne každých 6 rokov.

Ďalšou požiadavkou RSV v čl. 9 je, aby členské štáty EÚ zohľadnili do roku 2010 princíp úhrady pokrývania nákladov, vrátane environmentálnych nákladov a nákladov na zdroje. Okrem týchto priamych požiadaviek, sa ekonomických princípov implicitne dotýkajú viaceré články RSV.

Spracovanie ekonomickej analýzy využívania vody pre správne územie povodia (v zmysle článku 5 RSV a Prílohy III) musí obsahovať:

- Ekonomickú analýzu využívania vody (hospodársky význam využívania vody),
- Trendy v kľúčových ekonomických ukazovateľoch a tendenciách (hybných silách) do roku 2021,
- Návratnosť nákladov na vodohospodárske služby.

Prvé spracovanie ekonomickej analýzy (s údajovou základňou za rok 2004) bolo vykonané v rámci II. etapy prác na implementácii RSV, ktorej výsledky boli zaslané EK v Národnej správe 2005. Ekonomická analýza pre potreby vydania 1. Vodného plánu Slovenska bola aktualizovaná. (Prehodnotenie a aktualizácia ekonomickej analýzy využívania vody podľa článku 5 RSV, r. 2014). Výsledky revidovania ekonomickej analýzy pre potreby 2. plánovacieho cyklu sú zosumarizované v ďalších podkapitolách.

7.1 Hospodársky význam vodohospodárskych služieb a využívania vody

Zákon 364/2004 Z. z. o vodách v znení neskorších predpisov v § 2 ods. af) definuje vodohospodársku službu ako každú činnosť, ktorá sa poskytuje pre domácnosti, verejné inštitúcie alebo hospodársku činnosť, ako je odber, vzdúvanie, zachytávanie, úprava a dodávanie povrchových vôd a podzemných vôd, odvádzanie a čistenie odpadových vôd s následným vypúšťaním do recipienta.

V podmienkach SR vodohospodárske služby členíme na dve hlavné skupiny:

- zásobovania pitnou vodou a odvádzania a čistenia odpadovej vody poskytujú – túto službu poskytujú vodárenské spoločnosti a obce
- VH služby súvisiace s využívaním vody vodných tokov - poskytuje ju Slovenský vodohospodársky podnik š. p., respektíve správcovia vodných tokov

Využívanie vody úzko súvisí so základnými socio-ekonomickými ukazovateľmi. Z toho dôvodu v ďalšom texte uvádzame ich základné ukazovatele - vývoj HDP, vývoj HDP na obyvateľa, a príjmy a výdavky na obyvateľa.

Hrubý domáci produkt

V tab. 7.1.1 a 7.1.2 sú uvedené trendy v hrubom domácom produkte za správne územie povodia Visly a SR za obdobie rokov 1995 až 2010. HDP v tab. 7.1.1 je uvedený v bežných cenách v mil. EUR a v tab. 7.1.2 HDP na obyvateľa v bežných cenách v EUR. Z tabuliek vyplýva, že najvyššia úroveň HDP bola dosiahnutá v roku 2008. Úroveň HDP v roku 2010 po medziročnom poklese v roku 2009 opäť stúpila, nedosiahla však ešte úroveň roku 2008. V porovnaní s rokom 1995 približný nárast HDP za SR dosahuje úroveň 350 %.

Tab. 7.1.1 HDP v bežných cenách v mil. EUR (konv.)

Územie	1995	2000	2005	2008	2009	2010	% zmeny 1995-2010
SÚP Visla	389	602	936	1 270	1 176	1 208	310,70
SR Celkom	19 319	31 177	49 315	66 842	62 794	65 869	340,96

Tab. 7.1.2 HDP na obyvateľa v bežných cenách v EUR (konv.)

Územie	1995	2000	2005	2008	2009	2010	% zmeny 1995-2010
SÚP Visla	506	766	1 173	1 582	1 460	1 495	295,72
SR Celkom	29 478	47 289	75 583	101 899	95 516	99 858	338,76

Zdroj: Databáza RegDat, ŠÚ SR, transformácia do povodí pomocou GIS, údaje v EUR sú prepočítané konverzným kurzom 1 EUR = 30,126 SK

Príjmy a výdavky domácností

Príjmy a výdavky domácností na osobu a mesiac sú uvedené v tab. 7.1.3 a 7.1.4. Celkový disponibilný príjem v SR na osobu a mesiac vzrástol od roku 2007 o 4,8 %. Peňažné výdavky domácností na osobu a mesiac vzrástli v priemere v SR oproti roku 2007 o 5,5 %.

Tab. 7.1.3 Celkový ekvivalentný disponibilný príjem domácnosti v EUR na osobu a mesiac

Povodie	2007	2008	2009	2010	2011
SÚP Visla	309,0	431,0	457,0	492,0	518,0
SR	347,0	479,0	524	565,0	582,0

Zdroj: Štatistický úrad SR/ sociálne štatistiky/ životné podmienky; transformácia do povodí pomocou GIS

Tab. 7.1.4 Čisté peňažné výdavky domácností v EUR na osobu a mesiac

Povodie	2007	2008	2009	2010	2011
SÚP Visla	275,1	268,3	265,4	258,5	286,0
SR	304,2	324,7	306,6	307,8	320,8

Zdroj: RegDat, transformácia do povodí pomocou GIS

Percentuálny podiel výdavkov na bývanie, vodu, elektrinu, plyn a iné palivá dokumentuje tab. 7.1.5. Podiel týchto výdavkov sa pohybuje na úrovni 20 % počas obdobia rokov 2007 až 2011.

Výdavky samostatne na spotrebu vody a odvod použitej vody eviduje štatistický úrad len na celoslovenskej úrovni. Z toho dôvodu prepočet do povodí je realizovaný na základe tohto podielu na celkových výdavkoch. Pri tomto ukazovateli výdavkov nezaznamenávame výrazné rozdiely medzi povodiami. Podiel výdavkov domácností na vodu a odvod použitej vody sa pohybuje okolo 1,2 % z celkových výdavkov domácností (pozri tab. 7.1.5).

Tab. 7.1.5 Podiel výdavkov za spotrebu vody a odvod použitej vody na celkových výdavkoch domácností

Povodie	Podiel výdavkov na bývanie, vodu, elektrinu, plyn a iné palivá na celkových výdavkoch domácností					Podiel výdavkov za spotrebu vody a odvod použitej vody na celkových výdavkoch domácností				
	2007	2008	2009	2010	2011	2007	2008	2009	2010	2011
SÚP Visla	19,1%	20,4%	19,0%	20,2%	19,0%	1,24%	1,22%	1,12%	1,18%	1,12%
SR	19,8%	19,5%	20,0%	20,4%	20,2%	1,29%	1,16%	1,18%	1,19%	1,19%

Zdroj: Štatistický úrad SR / príjmy, výdavky a spotreba súkromných domácností SR ; transformácia do povodí pomocou GIS

7.1.1 Charakteristika vodohospodárskych služieb

Vodohospodárske služby spojené so zásobovaním pitnou vodou a odvádzaním a čistením odpadovej vody zabezpečujú vodárenské spoločnosti a obce.

Vývoj počtu obyvateľov zásobovaných pitnou vodou z verejných vodovodov od r. 1995 dokumentuje tab. 7.1.6 a graf 7.1.1. Vyplýva z nich, že celkový počet obyvateľov zásobovaných pitnou vodou z verejných vodovodov v r. 2012 poklesol oproti predchádzajúcemu roku o 15,8 tis. obyvateľov na 4 707,0 tis., ale percento zásobovaných obyvateľov vzrástlo na 87,0 % z celkového počtu obyvateľov SR. K poklesu počtu zásobovaných obyvateľov došlo z dôvodu zníženia počtu obyvateľov SR pri sčítaní obyvateľstva v roku 2011. Regionálna napojenosť na verejné vodovody je rozdielna – dokumentuje ju obr. 7.1.1.

V roku 2012 bol počet obcí s verejnými vodovodmi 2 349 čo je 81,3 % z celkového počtu obcí SR.

Tab. 7.1.6 Vývoj počtu obyvateľov zásobovaných pitnou vodou z verejných vodovodov v správe VS, OÚ a iných subjektov [v tis.]

	1995	2000	2005	2010	2011	2012
Celkový počet obyvateľov	5 363,7	5 400,6	5 386,7	5 435,3	5 435,3	5 410,8
Zásobovaní pitnou vodou z VV	4 256,8	4 479,2	4 594,1	4 704,7	4 723,8	4 707,0
Podiel [%]	79,4	82,9	85,3	86,6	86,9	87,0

Vypracoval: VÚVH z údajov VS, OÚ a iných subjektov

Obr.7.1.1 Podiel obyvateľov zásobovaných z verejných vodovodov v roku 2012

Podiel obyvateľov zásobovaných z verejných vodovodov v roku 2012

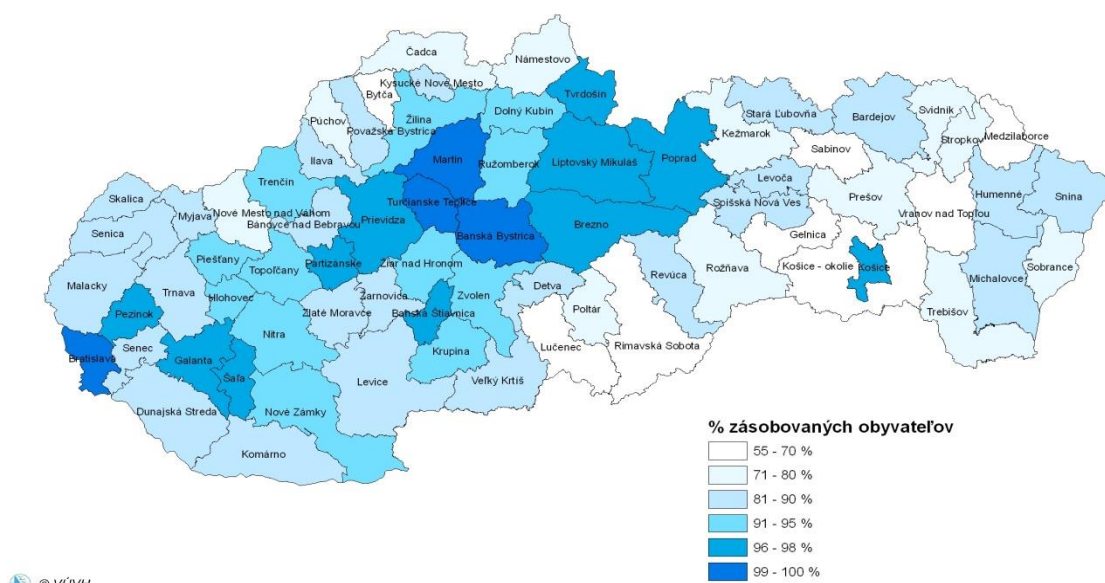

© VÚVH

Obr. 7.1.2 Vývoj podielu zásobovaných obyvateľov pitnou vodou z verejných vodovodov 1990 - 2012

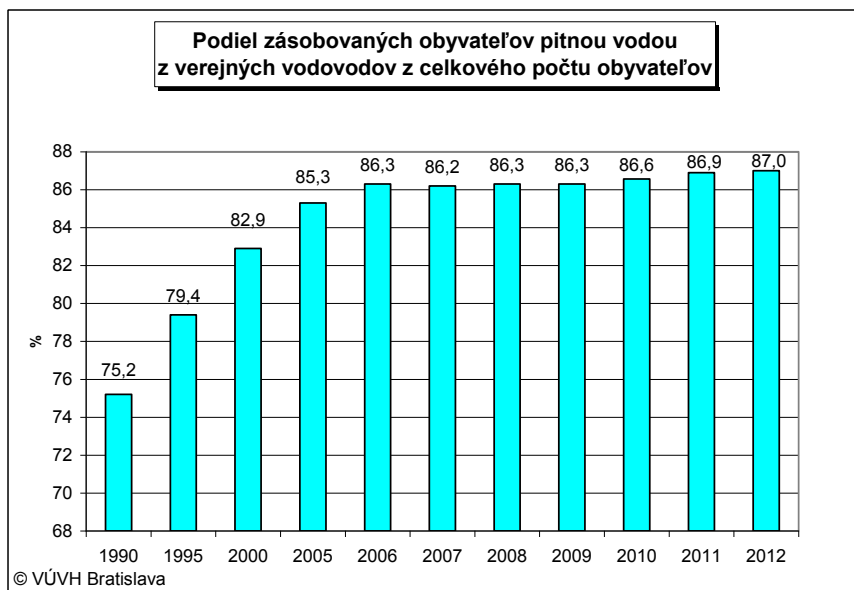

Špecifická spotreba vody pre domácnosti dokumentovaná v tab. 7.1.7 naznačuje trend v hospodárení s vodou v domácnostiach. V roku 2011, špecifická spotreby vody na domácnosť v priemere za SR dosahuje približne 80 l/obyv.deň. Takáto špecifická spotreba je na hranici hygienického minima. Jedným z faktorov tejto skutočnosti je, že v lokalitách s dostupnou podzemnou vodou obyvatelia stále častejšie využívajú vlastné studne. Ďalším faktorom, ktorý má vplyv na spotrebu vody a skresľuje údaje o špecifickej spotrebe vody, je migrácia obyvateľstva za prácou mimo trvalého bydliska. Ďalším faktorom, ktorý má vplyv na spotrebu vody jednotlivých regiónov je migrácia obyvateľstva za prácou mimo trvalého bydliska.

Tab. 7.1.7 Vývoj špecifickej spotreby vody pre domácnosti

Rok	Špecifická spotreba pre domácnosti					
	2007	2008	2009	2010	2011	2012
l/obyv. deň	90,07	85,65	86,03	83,45	79,86	80,8

Zdroj: databáza ZberVaK

Vývoj špecifickej spotreby vody pre domácnosti ako aj priemernej špecifickej spotreby vody za roky 1990 – 2012 znázorňuje nasledovný obr. 7.1.3.

Obr. 7.1.3 Špecifická spotreba vody z verejných vodovodov

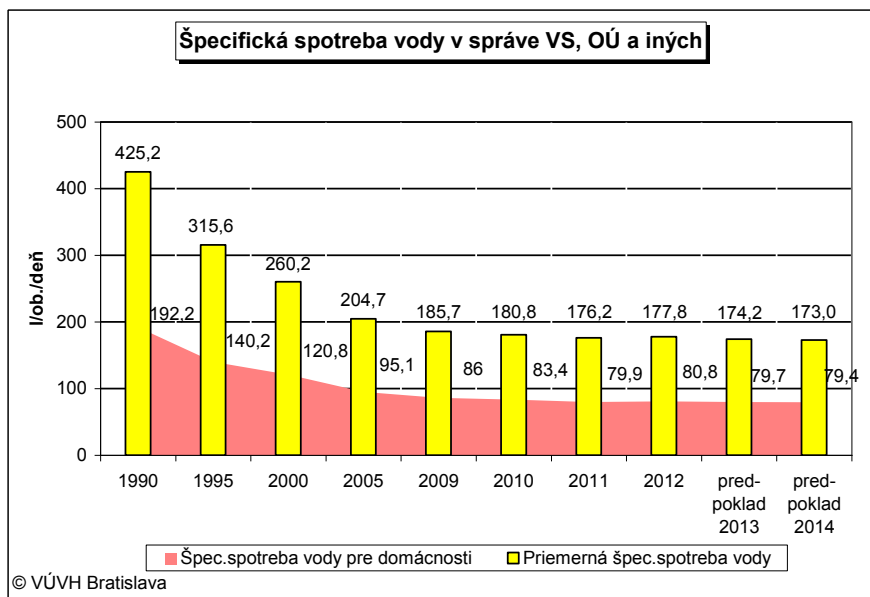

Odvádzanie a čistenie odpadových vôd

V r. 2012 bol zaznamenaný nárast počtu obyvateľov bývajúcich v domoch pripojených na verejnú kanalizáciu o 29,6 tis. obyvateľov na 3 376,9 tis. obyvateľov, čo je 62,41 % z celkového počtu obyvateľov. Nepriaznivá je najmä regionálna napojenosť na verejnú kanalizáciu. Za celoslovenským priemerom zaostávajú najmä trnavský, trenčiansky, nitriansky a prešovský kraj.

Obr.7.1.4 Podiel obyvateľov napojených na verejnú kanalizáciu

Podiel obyvateľov napojených na verejnú kanalizáciu v roku 2012

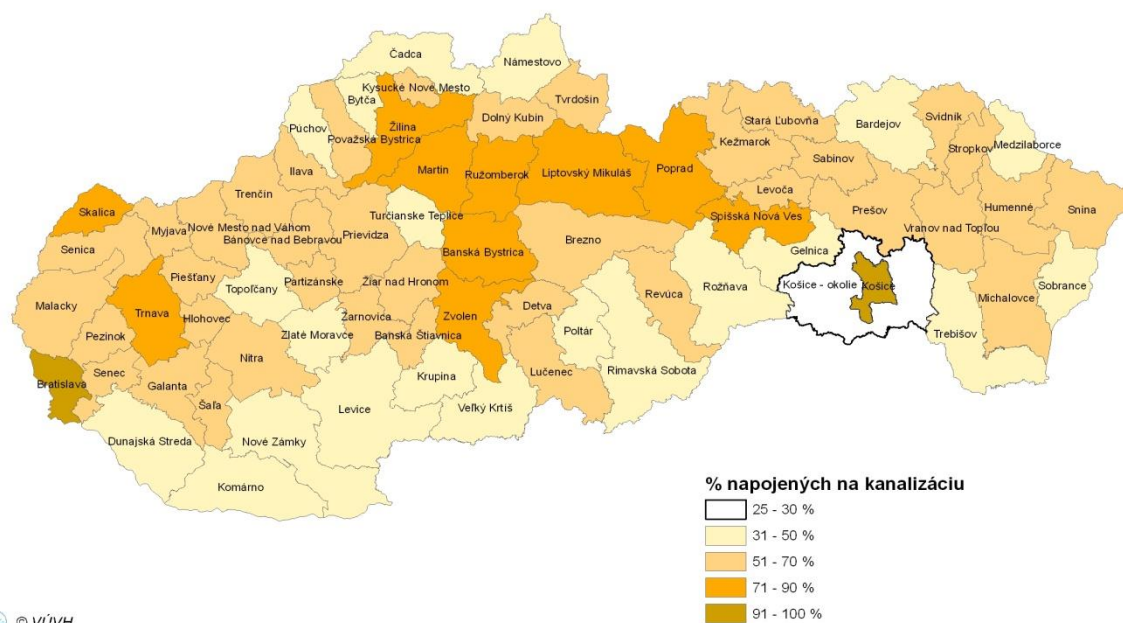

Rozvoj verejných kanalizácií a množstvo vypúšťaných komunálnych odpadových vôd verejnými kanalizáciami v správe vodárenských spoločností (VS), obecných úradov a iných subjektov dokumentuje tab. 7.1.8 a obr. 7.1.5. V tab. 7.1.8 množstvo vypúšťaných komunálnych odpadových vôd

reprezentuje odkanalizovanú vodu spoplatnenú a len za vodárenské spoločnosti a iné subjekty, ktorými sú: Vodárenská a kanalizačná spoločnosť, s. r. o.; Hlohovec; Mondi SCP, a. s., Ružomberok; PreVak, Stará Turá. Neobsahuje údaje za obecné úrady, ktoré majú VK vo svojom vlastníctve. Naopak obr. 7.1.5 obsahuje vypúšťané odpadové vody celkom – t.j. vrátane vôd balastných, zrážkových a odpadových vôd z kanalizácií prevádzkovaných obecnými úradmi.

Tab. 7.1.8 Vypúšťanie komunálnych odpadových vôd a rozvoj kanalizácie v správe VS, obecných úradov a iných subjektov

P. č.	Ukazovateľ	Jednotka	2010	2011	2012	Výhľad	
						2013	2014
1	Počet obyvateľov pripojených na verejnú kanalizáciu	tisíc	3 281,7	3 347,3	3 376,9	3 454,1	3 469,8
	z toho: v domoch pripojených na kanalizáciu s ČOV	tisíc	3 202,9	3 260,0	3 301,7	3 359,2	3 384,7
2	Dĺžka kanalizačných sietí	km	10 751	11 210	11 655	11 828	11 984
3	Voda vypúšťaná do vodných tokov celkom	mil. m ³	507,1	414,6	389,0	407,2	406,3
	z toho: čistené odpadové vody	mil. m ³	497,0	406,5	381,0	398,4	398,5
4	Množstvo vypúšťaných odpadových vôd*	mil. m ³	202,6	200,3	202,7	202,1	201,8
	z toho: splaškové vody	mil. m ³	118,0	115,7	117,1	117,6	117,3
	priemyselné a ostatné odpadové vody	mil. m ³	84,6	84,6	85,6	84,5	84,5

Zdroj: Vodné hospodárstvo v Slovenskej republike v roku 2012, MŽP SR

Obr. 7.1.5 Vývoj vypúšťaných odpadových vôd z verejných kanalizácií

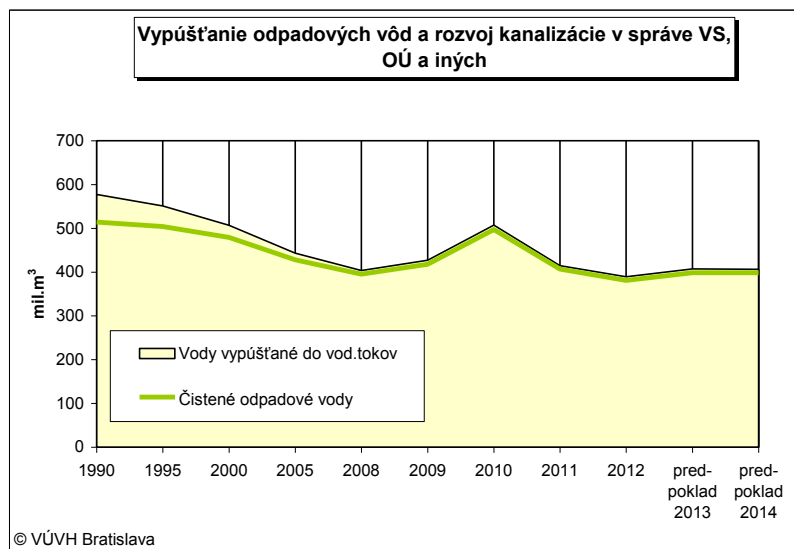

Nasledujúci obr. 7.1.6 uvádza porovnanie podielu zásobovaných obyvateľov z verejných vodovodov a podielu obyvateľov bývajúcich v domoch pripojených na verejnú kanalizáciu.

Obr. 7.1.6 Porovnanie vývoja pripojenia na verejné vodovody a verejné kanalizácie

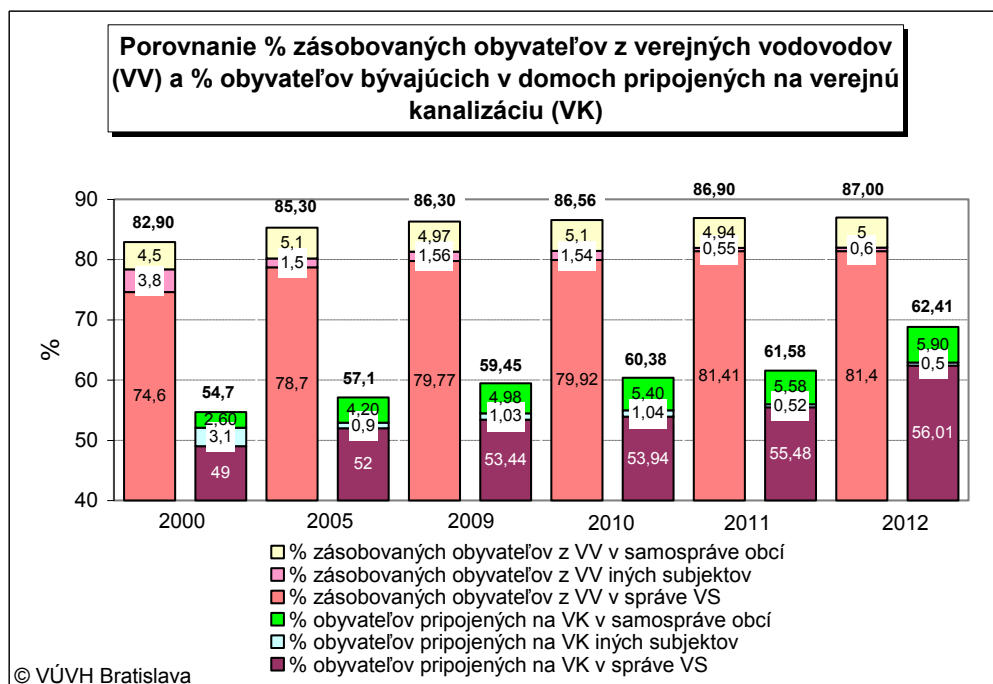

7.1.2 Charakteristika využívania vôd

Tab. 7.1.9 poskytuje prehľad ekonomickej významnosti sektorov ekonomiky viazaných na potrebu a využívanie vody. Vyplýva z nej, že dominantné postavenie v podmienkach SR má priemysel a priemyselná výroba. Naopak poľnohospodárstvo má veľmi nízky podiel na celkovom hrubom domácom produkte.

Tab. 7.1.9 Podiel sektorov na tvorbe HDP

Sektor	HDP v mil. EUR	Podiel HDP v %
poľnohospodárstvo, lesníctvo a rybolov	2 375,80	3,63 %
priemysel a priemyselnú výrobu	18 202,62	27,83
	14 476,57	22,13

Zdroj údajov: ŠÚSR

Povrchové vody - sú využívané pre nasledovné oblasti:

- zásobovanie úžitkovou vodou,
- zásobovanie pitnou vodou,
- hydroenergetický potenciál,
- závlahové systémy,
- vodné cesty,
- účelové rybné hospodárstvo.

Zásobovanie úžitkovou vodou

Celkový odber spoplatnenej povrchovej vody v roku 2012 predstavoval 305 821 tis. m³, čo znamená nárast o 63 215 tis. m³ oproti r. 2011. Zvýšenie odberov povrchovej vody bolo zaznamenané v dodávkach pre priemyselné spoločnosti a to predovšetkým pre EVO Vojany. Najväčším odberateľom povrchovej vody je priemysel (84,4% z celkového objemu odberov v SR). Prehľad dodávok povrchovej vody za celú SR v členení podľa užívateľov je uvedený v tab. 7.1.10 a v obr. 7.1.7.

Podľa §6 zákona č. 364/2004 Z. z. o vodách v znení neskorších predpisov sa odbery do 1 250 m³ mesačne alebo do 15 000 m³ ročne nespoplatňujú.

Tab. 7.1.10 Dodávka povrchovej vody (platenej) v roku 2012 -SR

	<i>tis. m³</i>	Podiel v %
Dodávka povrchovej vody celkom	305 821	100
z toho: verejné vodovody	46 738	15,3
priemysel a ostatné odbery	258 023	84,4
poľnohospodárstvo	1 060	0,3

Zdroj: Vodné hospodárstvo v SR v roku 2012, MŽP SR

Obr. 7.1.7 Vývoj dodávky spoplatnenej povrchovej vody v SR

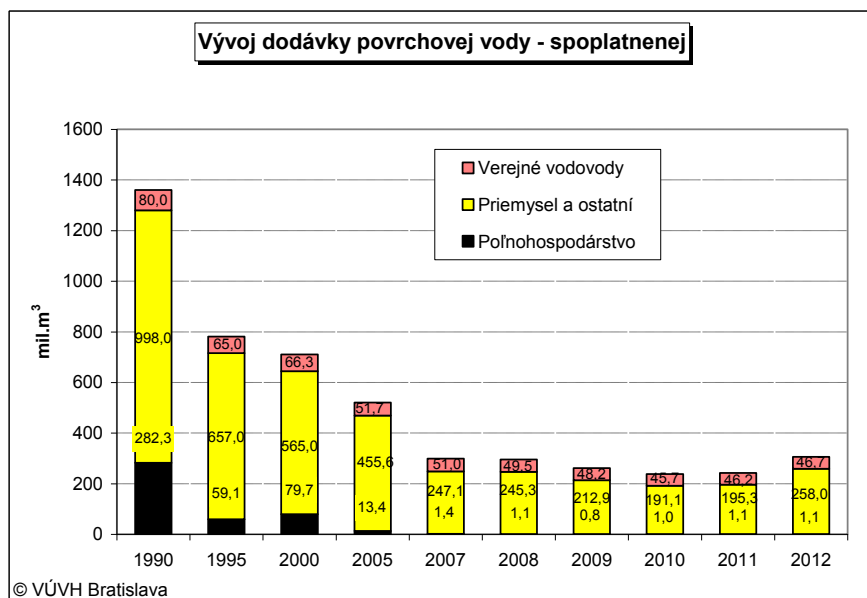

Podrobnejšie členenie využívania vôd poskytuje Vodohospodárska bilancia SR. Vo vodohospodárskej bilancii (VHB) sa podľa § 6 ods. 5 a 6 zákona č. 364/2004 Z. z. o vodách v znení neskorších predpisov evidujú všetci užívatelia vôd, ktorí odoberajú z povrchových vôd ročne nad 15 000 m³ alebo mesačne nad 1 250 m³. Pri vypúšťaní sa evidujú všetci užívatelia, ktorí vypúšťajú do povrchových vôd nad 10 000 m³ ročne alebo nad 1 000 m³ mesačne. Podľa novely vodného zákona schválenej 2.12.2014 v NR SR limity ostávajú len pre odbery na uspokojovanie osobných potrieb domácností. Pre podnikateľské účely sa od roku 2015 eviduje všetko. Údaje o odberoch povrchovej vody a vypúšťaní do povrchovej vody za hodnotený rok sú získané v zmysle § 20 a § 22 Vyhlášky MPŽPaRR SR č. 418/2010 Z. z. o vykonaní niektorých ustanovení vodného zákona.

Súčasný stav užívania vody v SÚP Visly (2011, 2012)– odbery z povrchových a podzemných zdrojov v sektoroch: verejné vodovody, priemysel, závlahy a poľnohospodárstvo, vrátane údajov o vypúšťaní odpadových vôd do povrchových vôd v tis. m³ dokumentuje nasledovná tab. 7.1.11.

Tabuľka obsahuje aj vyjadrenie percentuálneho podielu sektorov: verejné vodovody, priemysel, závlahy a poľnohospodárstvo na odberoch povrchových vôd, na odberoch podzemných vôd, ako aj percentuálneho podielu týchto sektorov na odberoch z oboch týchto zdrojov v rokoch 2011 a 2012.

V r. 2011 najnižšie percento z *odberov povrchových vôd* predstavujú odbery pre poľnohospodársku výrobu (0 %), nasledujú odbery pre priemysel (5,46 %) a verejné vodovody (94,54 %). Podobne je tomu za rok 2011 pri *odberoch z podzemných vôd* – najnižšie percento prislúcha poľnohospodárstvu (3,57 %), nasleduje priemysel (33,18 %) a najvyšší podiel má odber pre verejné vodovody (63,25 %).

V r. 2012 je poradie významnosti odberov v uvedených sektoroch rovnaké, pričom percentuálne zastúpenie je nasledovné: *odbery z povrchových vôd* – poľnohospodárstvo 0 %, priemysel 6,65 %; verejné vodovody 93,55 %, *odbery z podzemných vôd* – poľnohospodárstvo 3,3 %, priemysel 33,28 %, verejné vodovody 63,45 %.

I tab.7.1.11 potvrdzuje najvyšší hospodársky význam využívania povrchovej vody i podzemnej vody v tomto SÚP pre sektor verejné vodovody.

Tab. 7.1.11 Užívanie vody [tis. m³] v roku 2011 a 2012

Povodie		Odbery z povrchových vôd [tis. m ³]					Spolu	Vypúšťanie	Odbery z podzem. vôd [tis. m ³]			Spolu
		Vodovody	Priemysel	Zavlahy	Poľnoh.	Poln. spolu			Vodovody	Priemysel	Poľnoh.	
SÚP Visla	2011	2293,6	132,4	0,0	0,0	0,0	2426,0	23853,9	4 222,1	2 215,1	238,4	6 675,60
	2012	2199,3	156,6	0,0	0,0	0,0	2355,9	25516,4	4190,4	2198,2	215,9	6604,5
Visla 2011		2293,6	132,4	0	0	0	2426	23853,9	4 222,10	2 215,10	238,4	6 675,60
%		94,54%	5,46%	0,00%	0,00%	0,00%	100,00%		63,25%	33,18%	3,57%	100,00%
% za povrch.a podzemnú vodu spolu		25,20%	1,45%	0,00%	0,00%	0,00%	26,65%		46,39%	24,34%	2,62%	73,35%
Visla 2012		2199,3	156,6	0	0	0	2355,9	25516,4	4190,4	2198,2	215,9	6604,5
%		93,35%	6,65%	0,00%	0,00%	0,00%	100,00%		63,45%	33,28%	3,27%	100,00%
% za povrchovú a podzemnú vodu spolu %		24,54%	1,75%	0,00%	0,00%	0,00%	26,29%		46,77%	24,53%	2,41%	73,71%
SR 2011		48545,2	199073,3	10124,7	921,4	11046,1	258664,6	610092,8	259607,0	63215,3	11527,3	334349,6
%		18,77	76,96	3,91	0,36	4,27	100,00		77,6	18,9	3,4	100
% za povrch.a podzemnú vodu spolu		8,2	33,6	1,7			43,6		43,8	10,7	1,9	56,4
SR 2012		49089,6	259200,0	18135,7	1,3	18137,0	326426,6	646597,7	262440,9	64037,5	12484,6	338963,0
%		15,0	79,4	5,6			100		77,4	18,9	3,7	100
% za povrchovú a podzemnú vodu spolu %		7,4	39,0	2,7			49,1		39,4	9,6	1,9	50,9

Hydroenergetický potenciál:

Hydroenergetický potenciál vodných tokov využívajú vodné elektrárne na výrobu elektrickej energie. Je to nevyčerpatelný primárny energetický zdroj, na rozdiel od všetkých druhov fosílnych palív.

Podiel vodných elektrární na ročnej výrobe elektrickej energie Elektrizácie sústavy SR (ES SR) dosahuje od 13 % do 20 %. V roku 2012 to bolo 15,1 % (4 344 GWh) z celkovej výroby 28 393 GWh elektrickej energie na Slovensku. Spolu s vodným dielom Gabčíkovo sa vodné elektrárne na disponibilnom výkone ES SR podieľajú približne 40 percentami.

Rok 2012 bol z hľadiska hydrologických pomerov na Dunaji oproti predchádzajúcemu roku výrazne nadpriemerný (priemerný prietok bol najvyšší za posledných 10 rokov). Výroba silovej elektriny sa zvýšila oproti r. 2011 o 549 079 MWh, čo malo značný vplyv na dodávku elektriny, ktorá dosiahla 2 430 147 MWh. V porovnaní s r. 2011 bolo do siete dodaných o 549 945 MWh elektriny viac (tab. 7.1.12).

Tab. 7.1.12 Vývoj výroby elektrickej energie vodnými elektrárnami

Ukazovateľ	2008	2009	2010	2011	2012
Výroba elektriny v MWh	2 182 507	2 404 911	2 374 495	1 910 255	2 459 334
Dodávka elektriny v MWh	2 154 877	2 376 476	2 345 902	1 880 202	2 430 147

Zdroj: Vodné hospodárstvo v Slovenskej republike v roku 2012, MŽP SR (riešiteľská organizácia: VÚVH)

Závlahové systémy - závlahové systémy v SÚP Visly sa nenachádzajú.

Vodné cesty - vodné cesty sa v SÚP Visla nenachádzajú.

Účelové rybné hospodárstvo - účelové rybné hospodárstvo v tomto SÚ povodia nevykonáva.

Podzemné vody

Podzemné vody sú v zmysle § 3 zákona č. 364/2004 Z. z. o vodách určené prednostne na zásobovanie pitnou vodou.

Odbery podzemnej vody v SR mali od r. 1990 klesajúcu tendenciu. Až v r. 2012 bol zaregistrovaný mierny nárast odoberaných množstiev - spotrebiteľmi bolo využívaných a odoberaných 10 719,35 l.s⁻¹, čo je o 117,55 l.s⁻¹ (o 1,11 %) viac ako v roku 2011.

Údaje o odberoch podzemných vôd sú registrované v registri odberov v SHMÚ v Bratislave. Poskytujú ich užívatelia na základe povinnosti vyplývajúcej zo zákona č. 364/2004 Z. z. o vodách a vykonávacej vyhlášky MPŽPaRR SR č. 418/2010 Z. z. o vykonaní niektorých ustanovení vodného zákona.

V r. 2012 bolo na Slovensku evidovaných v registri odberov 5 252 využívaných zdrojov. Prehľad odberov podzemnej vody na Slovensku v rokoch 2011 a 2012 podľa účelu využitia uvádza tab. 7.1.13.

Tab. 7.1.13 Využívanie podzemnej vody v rokoch 2011 a 2012 za SR

Účel využitia	Odber vody [$\text{l}\cdot\text{s}^{-1}$]		Rozdiel	
	2011	2012	[$\text{l}\cdot\text{s}^{-1}$]	[%]
Verejné vodovody	8 071,10	8 149,70	78,6	0,97
Potravinársky priemysel	206,20	256,60	50,4	24,44
Ostatný priemysel	802,20	797,80	-4,4	-0,55
Poľnohospodárstvo – živočíšna výroba	210,20	221,20	11,0	5,23
Poľnohospodárstvo – rastlinná výroba	81,10	108,40	27,3	33,66
Sociálne potreby	237,80	218,40	-19,4	-8,16
Iné využitie	993,20	967,25	-26,0	-2,61
Spolu	10 601,80	10 719,35	117,6	1,11

Zdroj: SHMÚ Bratislava

Geotermálne vody (gtv) sa využívajú predovšetkým ako zdroj energie, ale i v poľnohospodárstve a cestovnom ruchu. Využívanie geotermálnej energie má nielen ekonomický, ale aj ekologický význam.

V rokoch 1971 – 2011 bolo v SR odvrtných 141 geotermálnych vrtov v 27 geotermálnych oblastiach a overených 2 084 $\text{l}\cdot\text{s}^{-1}$ gtv.

Na základe nahlásených údajov na SHMÚ v Bratislave odberateľmi bola gtv v období rokov 2000 – 2012 využívaná zo 46 geotermálnych vrtov situovaných na 35 lokalitách. Ide o vrty, ktoré nie sú v evidencii Inšpektorátu kúpeľov a žriadiel.

Tab. 7.1.14 Využívanie podzemnej vody v rokoch 2011 a 2012

Využívanie	Počet vrtov	%	Počet lokalít	Účel
Rekreácia celoročná	29	87	23	
Rekreácia sezónna	11		10	
vykurovanie	22	48		
poľnohospodárstvo	11	24	10	vykurovanie skleníkov a v 1 prípade chov rýb
Počet využívaných	46	100	35	

Najväčšie využitie geotermálnej energie na Slovensku je v súčasnosti pre rekreačné účely (87 % z počtu využívaných zdrojov). Využíva sa v sezónnych letných kúpaliskách (11 vrtov na 10 lokalitách) ako aj celoročne využívaných termálnych kúpaliskách (29 vrtov na 23 lokalitách).

Na vykurovanie budov je tepelná energia využívaná z 22 vrtov (48 % z počtu využívaných zdrojov). Ide o vykurovanie napr. nemocnice a sídliska v Galante a interiérov budov aquaparkov.

V poľnohospodárstve sa gtv využíva z 11 vrtov na 10 lokalitách (24 % z počtu využívaných zdrojov) a to v zimnej sezóne na vykurovanie skleníkov, resp. fóliovníkov. V 1 lokalite sa gtv využíva pri chove rýb.

V rokoch 2000 – 2010 bolo zo 46 využívaných geotermálnych vrtov sumárne odoberaných v priemere 6 323 167 $\text{m}^3\cdot\text{rok}^{-1}$ ($326,65 \text{ l}\cdot\text{s}^{-1}$) gtv.

7.2 Trendy v kľúčových ekonomických ukazovateľoch a tendenciách do roku 2021

Za účelom posúdenia kľúčových hybných síl, ktoré by mohli ovplyvniť vplyvy na vodné útvary a tým ich stav bol v roku 2009 pre potreby 1. Vodného plánu Slovenska vyvinutý **základný scenár** (BLS). Pre potreby 2. plánovacieho cyklu je tento základný scenár aktualizovaný.

Trendy vývoja v kľúčových hospodárskych faktoroch do roku 2021

Na národnej úrovni v dôsledku globálnej finančnej a hospodárskej krízy nie sú v súčasnosti k dispozícii žiadne dlhodobšie oficiálne prognózy budúceho vývoja slovenskej ekonomiky do roku 2021, čo úzko súvisí so značnou mierou neistoty.

Na základe aktuálnych prognóz obsiahnutých v „Programu stability Slovenska“, ktoré každoročne vypracováva Ministerstvo financií SR a predkladá ich EK, ekonomika Slovenska sa oživuje, hoci sa dlhodobo nachádza pod svojím potenciálom, ktorý by aj pri rýchlejšom raste mala dosiahnuť až v roku 2017.

Pomerne výrazné oživenie ekonomického rastu pre slovenskú ekonomiku nastalo už v roku 2010. Výkonnosť ekonomiky sa zvýšila reálne o 4 %, čím vymazala takmer väčšinu prepadu z krízového roku 2009. Ekonomický rast bol ťahaný najmä akceleráciou výroby v priemysle - v odvetviach senzitivných na hospodársky cyklus (automobilový, elektrotechnický a strojársky priemysel), v službách finančným sprostredkovaním, nehnuteľnosťami a ostatnými službami. Na druhej strane, nepriaznivá situácia na trhu práce vyústila do pokračovania poklesu domácej spotreby.

Tento ekonomický rast pokračoval aj v roku 2011, kedy slovenská ekonomika vzrástla o 3,3%, avšak oproti predchádzajúcemu roku mierne spomalil. Spomalenie bolo do značnej miery spôsobené konsolidáciou verejných financií, ktorá negatívne zasiahla cenovú hladinu, trh práce a všetky zložky domáceho dopytu.

Po dvoch rokoch ekonomického rastu bol rok 2012 opäť poznamenaný jeho výrazným spomalením. Napriek celkovej nepriaznivej situácii v dôsledku prehlbovania dlhovej krízy v eurozóne vzrástla slovenská ekonomika o 2 %. Hlavným dôvodom bolo spustenie nových výrob v automobilovom priemysle, ktorých rast pomohol kompenzovať výrazné spomalenie zahraničného dopytu. Štruktúra ekonomického rastu tak bola ťahaná čistým exportom. Naopak domáci dopyt zaznamenal pokles.

Spomalenie rastu pokračovalo aj v roku 2013 až na úroveň tesne pod jedno percento. Pod spomalenie sa podpísala najmä recesia v eurozóne, ako aj dlhodobý útlm domáceho dopytu. Nedostatočný dopyt viedol k poklesu zamestnanosti a investícií, domáca spotreba pokračovala v poklese. Koniec roka priniesol oživenie ekonomického rastu, ktorý by mal pokračovať aj v roku 2014 pod vplyvom rastu obchodných partnerov a mierneho dočasného uvoľnenia konsolidácie.

V roku 2014 sa predpokladá rast ekonomiky na úrovni 2,3%. Postupné oživovanie ekonomiky eurozóny a ostatných obchodných partnerov povedie k zrýchleniu rastu exportu a k tvorbe nových pracovných miest. S vyššou zamestnanosťou porastie aj osobná spotreba, ktorú bude navyše podporovať aj nízky rast cien. Domáci dopyt tak začne opäť prispievať k rastu HDP. Investície síce porastú vďaka výstavbe diaľnic a ohláseným projektom v automobilovom priemysle, nadbytok výrobných kapacít však znamená, že súkromné investície začnú významnejšie rásť až v nasledujúcich rokoch. Po dočasnom miernom uvoľnení v roku 2014 povedie konsolidácia verejných financií od roku 2015 opäť k poklesu verejnej spotreby, to by však nemalo brzdiť hospodársky rast v strednodobom horizonte. Ekonomika sa začne približovať k svojmu potenciálu, ktorý by mala dosiahnuť do roku 2017.

Ekonomický vývoj Slovenska závisí aj na vývoji medzinárodného prostredia, zvlášť na vývoji u jeho najvýznamnejších hospodárskych a obchodných partnerov z hľadiska exportu, hlavne Nemecka. Prehľad prognóz základných makroekonomických ukazovateľov na medzinárodnej úrovni je uvedený v prílohe č. 7. V uvedených prognózach je zohľadnený vplyv svetovej hospodárskej krízy a prejavy postupného oživovania ekonomiky EÚ a samotného Slovenska z tejto krízy, avšak aj neistoty súvisiace s geopolitickým konfliktom na Ukrajine.

Prognóza vývoja populácie do r. 2020, 2030 a 2060

Počet obyvateľov

Podľa predpokladov prognózy vypracovanej v marci 2013 Infostatom (Inštitút informatiky a štatistiky - Výskumné demografické centrum) sa očakávaný počet obyvateľov v r. 2060 môže pohybovať v intervale od 4848 tis. osôb (*nízky variant*) do 5906 tis. osôb (*vysoký variant*). Najpravdepodobnejší sa z dnešného pohľadu zdá byť mierny nárast počtu obyvateľov do roku 2030 (na hodnotu 5 558 tis. osôb) a následné zníženie na hodnotu 5345 tis. osôb do r. 2060 (obr 7.2.1). Rozhodujúci pre vývoj budúceho počtu obyvateľov bude vývoj pôrodnosti a hlavne migrácie.

Obr. 7.2.1

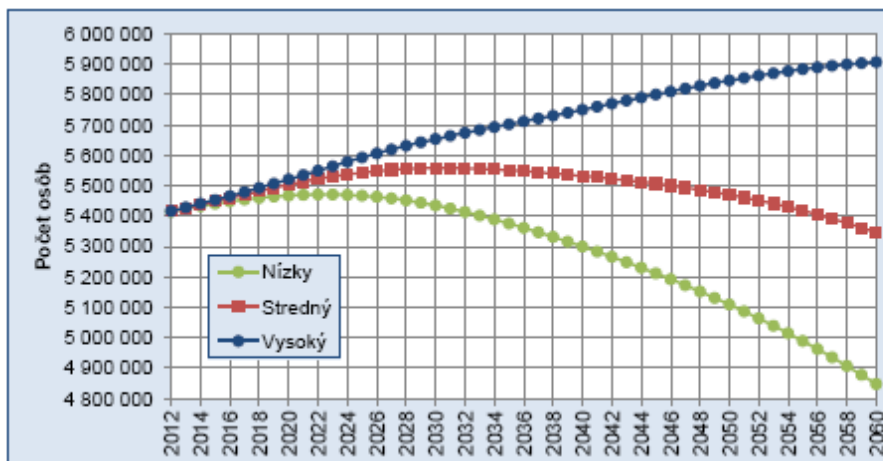

Celkový prírastok obyvateľstva

Iný pohľad na vývoj počtu obyvateľov poskytuje celkový prírastok obyvateľstva. Tento ukazovateľ lepšie zachytáva zmeny v intenzite jednotlivých trendov.

V prípade vysokého scenára sa bude počet obyvateľov až do konca prognózovaného obdobia zvyšovať, to znamená, že celkový prírastok bude mať stále kladnú hodnotu. Tento trend však nebude počas celého prognózovaného obdobia rovnako intenzívny (obr. 7.2.2). V prípade nízkeho scenára medziročne znižovanie celkového prírastku obyvateľov by nastalo počas celého prognózovaného obdobia, pričom pokles celkového prírastku obyvateľstva by bol relatívne rovnomerný.

Zhruba v strede medzi vysokým a nízkym scenárom sa nachádza celkový prírastok obyvateľstva podľa stredného scenára. Z dnešného pohľadu sa ako najpravdepodobnejší vývoj javí stagnácia celkového prírastku tesne nad hranicou 10 tis. osôb zhruba do r. 2020. Následné znižovanie celkového prírastku obyvateľstva by malo trvať počas celého zvyšku prognózovaného obdobia. Okolo r. 2030 by sa mal celkový prírastok zmeniť na úbytok. To znamená, že v období 2030 až 2060 sa očakáva úbytok obyvateľstva, ktorý postupne narastie až na hodnoty 15 tis. osôb ročne.

Obr. 7.2.2

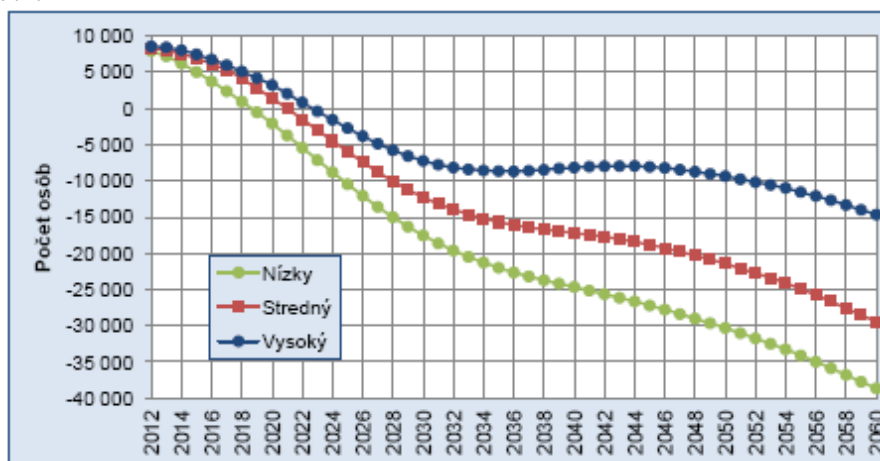

Zdroj: Prognóza vývoja obyvateľstva Slovenska 2012-2060, INFOSTAT Bratislava, marec 2013

POLITIKY A PROGNÓZY VYBRANÝCH HLAVNÝCH SEKTOROV NH DO ROKU 2021

A) Politika v sektore Energetika

Slovenská republika má podľa prílohy I Smernice 2009/28/ES o podpore využívania energie z obnoviteľných zdrojov energie a o zmene a doplnení a následnom zrušení smerníc 2001/77/ES a 2003/30/ES, povinnosť zvýšiť využívanie OZE v pomere ku hrubej konečnej energetickej spotrebe zo 6,7 % v roku 2005 na 14 % v roku 2020. Táto požiadavka na zvýšenú výrobu a využívanie energie z

obnoviteľných zdrojov predstavuje dôležitý krok smerom k splneniu potreby znižovať emisie skleníkových plynov a posilneniu energetickej bezpečnosti štátu.

Podľa Stratégie vyššieho využitia obnoviteľných zdrojov energie v SR (MHSR 2007) v Slovenskej republike je najviac využívaným obnoviteľným zdrojom na výrobu elektriny s dlhoročnou tradíciou vodná energia, ktorá pokrýva vyše 98 % výroby elektriny z OZE. Využitie hydroenergetického potenciálu je približne 57 %. Potenciál vhodný pre malé vodné elektrárne je však využitý len na 25 %. Vodná energia bude mať však aj naďalej pomerne významný podiel na výrobe elektrickej energie z OZE tým, že sa budú modernizovať, rekonštruovať a budovať nové vodné elektrárne.

Zvýšenie využívania hydroenergetického potenciálu vodných tokov Slovenska pri výrobe elektrickej energie z OZE v súlade s cieľmi vytýčenými v Stratégii energetickej bezpečnosti SR a ďalších relevantných dokumentoch Slovenská republika musí zabezpečiť výstavbou malých vodných elektrární, nakoľko lokality vhodné pre umiestňovanie veľkých vodných elektrární sú v súčasnosti už hydroenergeticky využívané, resp. v štádiu príprav a výstavby, pri súčasnom zohľadnení environmentálnych aspektov (so zameraním najmä na chránené územia NATURA 2000) a princípov trvalo udržateľného rozvoja. Táto skutočnosť naznačuje, že do roku 2020 možno očakávať ich dynamickejší rozvoj (najmä malých vodných elektrární).

Celkový skutočný príspevok (inštalovaná kapacita, hrubé množstvo vyrobenej elektrickej energie) výroby energie z vodných elektrární v roku 2011 a 2012 k dosiahnutiu záväzných cieľov na rok 2020 a splneniu orientačnej trajektórie pre podiel energie z obnoviteľných zdrojov pri výrobe elektrickej energie je uvedený v tab. 7.2.1.

Tab. 7.2.1 Celkový skutočný príspevok výroby energie z vodných elektrární v roku 2011 a 2012 k dosiahnutiu záväzných cieľov na rok 2020

	2011		2012	
	MW	GWh	MW	GWh
Vodná:				
nečerpaná	1607	4562	1607	4522
< 1MW	32	91	32	90
11 MW – 10 MW	67	190	67	189
> 10 MW	1508	4281	1508	4243
čerpaná	916	368	916	336

Zdroj: Správa o pokroku v presadzovaní a využívaní energie z OZE (podľa článku 22 Smernice 2009/28/ES), Slovenská republika, MH SR2013

Výroba elektrickej energie z vodnej energie môže mať v závislosti od typu vodnej elektrárne (derivačné, prietokové, akumulácie a prečerpávacie vodné elektrárne), (technickej) veľkosti, spôsobu prevádzky a jej umiestnenia negatívny vplyv na vodnú ekológiu, prírodné prostredie a ekosystémy. Avšak nie každá vodná elektráreň musí mať nutne za následok zhoršenie ekologického stavu podľa RSV. Medzi možné kľúčové dopady ďalšieho rozvoja vodných elektrární možno zaradiť:

1. prerušenie pozdĺžnej kontinuity toku, čo vedie k významným nepriaznivým vplyvom na vodné spoločenstvá v riekach. Migrujúce druhy, obzvlášť ryby, sú ovplyvnené fragmentáciou svojich biotopov.
2. zmena hydromorfológie toku. Morfológická degradácia ovplyvňuje nielen zloženie prírodných štruktúrnych prvkov, stratu dynamických hydrologických procesov a transport sedimentov, ale môže tiež spôsobiť zásadné zmeny typu vodného toku alebo kategórie povrchových vôd.
3. pokles rýchlosti prúdenia môže vyústiť do zvýšenia teploty vody, zníženia koncentrácie kyslíka, zníženia samočistiacej schopnosti, zvýšenie usadzovania jemných sedimentov v úsekoch rieky ovplyvnených vzduťm rovnako ako aj narušený odtok splavenín a transport sedimentov, čo vedie k erózii a procesom prehlbovania dolu prúdom v úseku ovplyvnenom vzduťm. Rad vzduťm (séria vodných elektrární) má silné kumulatívne účinky na vodný ekosystém celého (čiastkového) povodia.
4. nedostatočný ekologický prietok v dotknutých úsekoch, čo môže mať celý rad vplyvov na riečnu ekológiu a to najmä homogenizáciu charakteru toku a degradáciu prostredia, narušenie kontinuity pre migrujúce druhy rýb a zmeny prirodzených teplotných podmienok.

5. špičkovanie, ktoré je spôsobené najmä veľkými vodnými elektrárnami v kombinácii s nádržou, môže mať vážne ekologické dôsledky na rieku. V závislosti od rýchlosti vypúšťania môžu byť benthické bezstavovce a tiež mladé a malé ryby odplavené s prúdom, čo má za následok decimovanie bentickej fauny, zníženie rybej biomasy a tiež zmenu v štruktúre rybích populácií. Po skončení špičkovania môžu benthické bezstavovce a ryby uviaznuť v kalužiach, ktoré by mohli neskôr vyschnúť, takže živočíchy buď zahynú alebo sa stanú ľahkou korisťou pre predátorov.

B) Politika v sektore Priemysel

Kľúčovú pozíciu v priemysle má na Slovensku priemyselná výroba, ktorá bude motorom ekonomického rastu aj vo vývoji do roku 2020 („*Zhodnotenie možností smerovania a podmienok rozvoja priemyselnej výroby v SR po roku 2013*“, MH SR 2012).

Napriek tomu, že pozícia priemyselnej výroby na základných štrukturálnych ukazovateľoch ekonomiky vo vývoji do roku 2020 mierne zoslabí (cca 80 percentný podiel na tvorbe HDP a 90 percentný podiel na zamestnanosti), bude Slovenská republika naďalej patriť k tým krajinám EÚ, v ktorých podiel priemyselnej výroby na tvorbe HDP a zamestnanosti bude i naďalej vysoko prevyšovať priemer EÚ. Dynamika rozvoja priemyslu bude mať pritom zásadný význam i pri napĺňaní širších sociálnych, environmentálnych a medzinárodných ambícií ekonomiky Slovenska. Priemysel si zachová i predstihové tempo rastu produktivity práce v porovnaní s priemerom v EÚ. Rastové tendencie priemyslu SR budú sprevádzané zvyšovaním jeho technologickej úrovne.

Najlepšie perspektívy vývoja v horizonte do roku 2020 má automobilový priemysel a naň naväzujúce sektory, najmä strojársky, elektrotechnický priemysel, hutnícky priemysel, časť chemického priemyslu (výroba pneumatík a plastov) a časť nábytkárskeho priemyslu (sedačky automobilov). Priaznivý sociálno – ekonomický vývoj dosiahne vďaka novým investíciám aj celulózo – papierenský a sklársky priemysel.

Problémovnejší bude vývoj v sektoroch s nízkymi nákladmi na pracovnú silu. Zmierniť ho môžu procesy reštrukturalizácie odvetví v rámci celej EÚ (možné presuny ďalších výrobných podnikov na Slovensko vzhľadom k tomu, že mzdová úroveň bude stále nižšia ako v priemere EÚ a budú snahy udržať produkciu v rámci hraníc EÚ) a rovnako tak intenzita nafačovania sa na čerpanie štrukturálnych fondov.

Automobilový priemysel je v SR zároveň i kľúčovým odvetvím pre vývoj tvorby hrubého domáceho produktu, exportu, zamestnanosti, získavania investícií a celkových kvalitatívnych zmien v ekonomike a priemysle vyjadrených vysokou kvalitou, produktivitou, inováciami a vysokými technológiami. Perspektívne bude toto odvetvie naďalej ťahúňom ekonomiky cez export automobilov resp. jej brzdou v prípadných krízových situáciách. Už v najbližších rokoch zaznamená ďalší dynamický rast produkcie, vysokú dynamiku rastu tržieb a zamestnanosti. Práve vďaka intenzívnemu rozvoju automobilového priemyslu sa pozícia celého slovenského strojárkeho priemyslu v ďalšom období v štruktúre priemyselnej výroby, priemyslu a celej ekonomiky Slovenska výrazne spevní. V sortimente výroby sa očakáva nárast elektromobilov, čím sa predpokladá zníženie cien malých vozidiel na klasický pohon. Budúcnosť výroby ostatných dopravných prostriedkov je vo zvýšení automatizácie a zavádzaní inteligentných systémov riadenia na báze poznatkov znalostnej ekonomiky.

C) Politika v sektore poľnohospodárstvo -

Prognóza v sektore poľnohospodárstvo je spracovaná na základe Konceptia rozvoja pôdohospodárstva SR na roky 2013 – 2020, ktorú vláda SR vzala na vedomie svojím uznesením č. 357 z 3. júla 2013. Vláda konštatovala, že Konceptia rozvoja pôdohospodárstva SR na roky 2013 – 2020:

- predstavuje východiskový dokument zaoberajúci sa produkčnou schopnosťou poľnohospodárstva, trvalo udržateľným rozvojom obhospodarovania lesov a rozvojom vidieka,
- je východiskovým dokumentom pre čiastkové politiky v rámci sektora pôdohospodárstva,
- určuje hlavné ciele, ktorých naplnenie má priamy vplyv na rast zamestnanosti.

Strategické ciele koncepcie:

- zvýšenie produkčnej výkonnosti v nosných poľnohospodárskych komoditách na úroveň 80 % súčasnej spotreby obyvateľstva na Slovensku,
- zabezpečenie trvalo udržateľného obhospodarovania lesov,
- rozvoj vidieka a zlepšovanie životných podmienok a zamestnanosti vidieckeho obyvateľstva, najmä prostredníctvom podpory sektorov, ktoré sú potenciálnymi zdrojmi zamestnanosti.

Koncepcia rozvoja pôdohospodárstva SR na roky 2013 – 2020 vo väzbe na vyššie uvedené vychádza prioritne zo Spoločnej poľnohospodárskej politiky (SPP) a programového vyhlásenia vlády SR na roky 2012 – 2016. Zámerom tejto koncepcie je podporovať efektívnosť využívania zdrojov v záujme inteligentného, udržateľného a inkluzívneho rastu poľnohospodárstva a vidieckych oblastí.

V nadväznosti na túto koncepciu bol vypracovaný a uznesením vlády č. 33 z 22. januára 2014 schválený Akčný plán rozvoja pôdohospodárstva SR na roky 2014 - 2020 (ďalej „Akčný plán“). Tento materiál svojim obsahom dopĺňa Koncepciu rozvoja pôdohospodárstva SR na roky 2013 – 2020 a špecifikuje efektívny komplex nástrojov a opatrení na splnenie vyššie uvedených strategických cieľov.

Podľa Akčného plánu pre splnenie strategického cieľa koncepcie - zvýšenie produkčnej výkonnosti v nosných poľnohospodárskych komoditách na úroveň 80% súčasnej spotreby obyvateľstva na Slovensku je potrebné

- čo najskôr stabilizovať živočíšnu výrobu na Slovensku, a to cielenou podporou na zvyšovanie kvalitatívnych a kvantitatívnych parametrov produkcie u jej najviac ohrozených sektorov. Predovšetkým sa jedná o:
 - o ošípané: zvýšenie počtu prasníc o 30 000 ks a zvýšenie parametrov ich reprodukčnej úžitkovosti na úroveň 20 – 21 odstavičiat na 1 prasnicu; prognóza nárastu počtu ošípaných do roku 2020 je uvedená v tab. 7.2.2.

Tab. 7.2.2 Prognóza nárastu počtu ošípaných do roku 2020

	2013	2014	2015	2016	2017	2018	2019	2020
medziročný nárast počtu ošípaných v tis. ks	53,3	59,3	66,0	130,1	234,1	114,6	225,8	70,9
medziročný nárast počtu prasníc v tis. ks	3,5	3,0	1,5	3,9	13,1	3,0	3,1	0,5
vývoj reprodukčnej úžitkovosti prasníc v počte odstavičiat na 1 prasnicu	12,50	13,00	14,00	15,50	16,00	17,00	19,50	20,37

Zdroj: Koncepcia rozvoja pôdohospodárstva SR na roky 2014-2020

- o hydinu: zvýšenie početnosti hydiny (stavov v chove) minimálne o 885 737 ks (5 314 423 ks pri 6 turnusoch ročne); prognóza nárastu počtu hydiny do roku 2020 je uvedená v tab. 7.2.3.

Tab. 7.2.3 Prognóza nárastu počtu hydiny do roku 2020

	2013	2014	2015	2016	2017	2018	2019	2020
zvýšenie počtov hydiny v tis. ks (počet hydiny v chovoch v 6 turnusoch ročne)	259,0	396,3	680,4	644,3	448,0	307,6	707,5	294,9
zvýšenie počtov hydiny v chovoch v tis. ks	43,2	66,1	113,4	107,4	74,7	51,3	117,9	49,2

Zdroj: Koncepcia rozvoja pôdohospodárstva SR na roky 2014-2020

- o hovädzí dobytok: zastavenie prepadu stavov dojníc a stabilizáciu produkcie mlieka zvýšením kvalitatívnych ukazovateľov trhovej produkcie mlieka; zastavenie prepadu stavov hovädzieho dobytku;
 - o ovce a kozy: kontinuálne zvyšovanie početnosti chovov oviec a kôz a podporu produkcie výrobkov z ovčieho a kozieho mlieka a mäsa.
- zabezpečiť podmienky predovšetkým na oživenie špeciálnej rastlinnej výroby, ktorá so sebou prináša relatívne vysokú pridanú hodnotu a zamestnanosť. Jedná sa predovšetkým o:
 - o zeleninu: zvýšenie zberových plôch zeleniny na ornej pôde o 3 000 ha; intenzifikácia produkcie zeleniny dosiahnutím priemerných hektárových výnosov zeleniny na ornej pôde

na úrovni 20 t/ha, čím by sa mal dosiahnuť jej rast o 120,2 % na úroveň 240 000 t. Prognóza zvýšenia zberových plôch a produkcie zeleniny do roku 2020 je uvedená v tab. 7.2.4.

Tab. 7.2.4 Prognóza zvýšenia v prvovýrobe zeleniny

	2013	2014	2015	2016	2017	2018	2019	2020
medziročné zvýšenie zberových plôch zeleniny na ornej pôde v ha	0	62	926	636	65	65	65	703
rekonštrukcia existujúcich veľkopestovateľov zeleniny v ha	0	202	3 029	2 080	212	213	213	2 300
medziročné zvýšenie produkcie zeleniny v t	2 417	6 737	25 460	23 987	18 852	19 834	20 867	24 468

Zdroj: *Koncepcia rozvoja pôdohospodárstva SR na roky 2014-2020*

- o ovocie: intenzifikovať produkciu ovocia mierneho pásma formou zvýšenia hektárových výnosov na priemernú úroveň 12,27 t/ha, čo zabezpečí dodatočný objem produkcie v objeme cca 56 000 t; pokračovať v podpore prostredníctvom revitalizácie ovocných sádov v horizonte 5 – 7 rokov na rozlohe 4 500 ha, čo zahŕňa likvidáciu starých ovocných sádov a následnú výsadbu, obnovu a rekonštrukciu ovocných sádov a zakladanie nových ovocných sádov; prognóza v prvovýrobe ovocia mierneho pásma je uvedená v tab. 7.2.5.

Tab. 7.2.5 Prognóza v prvovýrobe ovocia mierneho pásma

	2013	2014	2015	2016	2017	2018	2019	2020
rekonštrukcia existujúcich plôch produkčných sádov ovocia mierneho pásma v ha	0	663	1 126	955	584	304	465	466
medziročné zvýšenie produkcie ovocia mierneho pásma v t	227	2 032	3 841	3 256	1 991	1 035	1 584	1 588

Zdroj: *Koncepcia rozvoja pôdohospodárstva SR na roky 2014-2020*

- o zemiaky: zvýšiť zberové plochy zemiakov o 743 ha, čo pri súčasnej priemernej hektárovej výnosnosti na úrovni 20,9 t/ha predstavuje dodatočné zvýšenie produkcie zemiakov o 12 560 t. Prognóza zvýšenia zberových plôch do roku 2020 je uvedená v tab. 7.2.6.

Tab. 7.2.6 Prognóza zberových plôch v prvovýrobe zemiakov

	2012/13	2013/14	2014/15	2015/16	2016/17	2017/18	2018/19	2019/20
medziročné zvýšenie zberových plôch zemiakov v ha	-700	97	196	500	105	212	108	225

Zdroj: *Koncepcia rozvoja pôdohospodárstva SR na roky 2014-2020*

- o vinič: zastabilizovať sektor podporou integrovanej a ekologickej produkcie hrozna;
- o cukrovú repu: zabezpečiť vyváženosť cukrovej vertikály zachovaním súčasnej výšky podpôr na pestovanie cukrovej repy;
- o chmeľ: zastabilizovať produkciu chmeľu z hľadiska zberových plôch minimálne na súčasnej úrovni a podporou zlepšovania technologických postupov pestovania zvýšiť hektárové výnosy na úroveň 1,21 t/ha.

Uvažovaný nárast produkcie vybraných živočíšnych komodít do roku 2020 (porovnávaný k úrovni roku 2002) na národnej úrovni nevytvára reálne riziko vo vzťahu k zvýšeniu znečisťovania vôd dusíkom. Na úrovni poľnohospodárskych podnikov vznik takéhoto rizika, podmieneného celým radom faktorov prostredia a manažmentu, nemožno vylúčiť.

Uvažovaný nárast produkcie vybraných rastlinných komodít do roku 2020 (porovnávaný k roku 2002) na celoštátnej úrovni nevytvára predpoklady pre významné zvýšenie intenzity poľnohospodárstva a s tým súvisiaceho nárastu spotreby priemyselných hnojív. Tú v podstate ovplyvňuje pestovanie tržných plodín vo väzbe na realizačné ceny. Možno povedať, že súčasná intenzita hnojenia dusíkom v priemyselných hnojivách už teraz presahuje požiadavky vyplývajúce z cieľového zvýšenia produkcie vybraných rastlinných komodít. Na úrovni poľnohospodárskych podnikov vplyv nárastu intenzity hnojenia dusíkom na zvýšenie rizika znečisťovania vodných zdrojov nemožno vylúčiť.

V súvislosti s rizikom znečisťovania útvarov povrchových a podzemných vôd dusíkom z poľnohospodárstva treba uviesť, že bilančný prebytok dusíka je objektívnejším ukazovateľom

neproduktívnych strát dusíka z poľnohospodárstva než samotná spotreba dusíka v priemyselných a organických hnojivách.

Na dosiahnutie cielených parametrov produkcie sa plánuje využiť súbor motivačných opatrení. Medzi základné motivačné opatrenia patrí predovšetkým udržateľný systém podporných mechanizmov živočíšnej výroby. Tento systém predpokladá podporné financovanie živočíšnej výroby z troch zložiek:

- podpora v rámci I. piliera (stabilizačná zložka)
- neprojektové opatrenia v rámci II. piliera (kvalitatívna zložka)
- vnútroštátna pomoc – III. pilier (systémová zložka)

Na dosiahnutie cielených parametrov produkcie v rastlinnej výrobe sa plánuje využiť:

- základné podporné mechanizmy
- mechanizmy na podporu konvenčnej, integrovanej a ekologickej produkcie; a
- doplnkové podporné mechanizmy

V zmysle záverov z Koncepcie rozvoja pôdohospodárstva SR na roky 2013 – 2020, projektová podpora sa bude sústreďovať na modernizáciu pestovateľských postupov špeciálnej rastlinnej výroby s cieľom túto produkciu udržateľným spôsobom intenzifikovať a ekologizovať. Na dosiahnutie komplexnosti podporného mechanizmu rastlinnej výroby je však potrebné revitalizovať aj systém závlah a odvodnenia. Podľa Koncepcie revitalizácie hydromelioračných sústav na Slovensku optimálny rozsah revitalizácie hydromelioračných sústav bol identifikovaný na základe komplexnej analýzy efektívnosti hydromelioračných sústav a predstavuje optimálnu sieť odvodnenia a závlah, ktorá sa javí v súčasných podmienkach ako dlhodobou udržateľná a zároveň spĺňa kritériá zvýšenia miery potravinovej bezpečnosti na úroveň definovanej v Koncepcii rozvoja pôdohospodárstva SR na roky 2013 – 2020.

Hlavným cieľom revitalizácie hydromelioračných sústav je podporiť preventívne opatrenia pred negatívnymi dôsledkami prírodných katastrofických udalostí a nepriaznivých zrážkových pomerov na potenciál poľnohospodárskej výroby. Prioritou revitalizácie je modernizácia a rekonštrukcia siete odvodnenia a závlah s dôrazom na zabezpečenie retencie a retardácie odtoku pre potreby poľnohospodárskej krajiny.

K aplikácii Akčného plánu sa prihlásila celá pôdohospodárska obec na Slovensku a svoj súhlas vyjadrili podpisom „Memoranda o spolupráci pri realizácii vízie, zámerov a cieľov Koncepcie rozvoja pôdohospodárstva SR na roky 2013 – 2020 medzi Ministerstvom pôdohospodárstva a rozvoja vidieka SR, Slovenskou poľnohospodárskou a potravinárskou komorou a Slovenskou lesníckou komorou“. Svoj jednoznačný súhlas vyjadrila taktiež Agrárna komora Slovenska.

D) Politika v sektore doprava

Rozvoj dopravného sektora je z pohľadu národného hospodárstva kľúčovým procesom, ktorý svojimi dôsledkami zasahuje do celého radu iných odvetví. Dopravná infraštruktúra a služby poskytované v doprave podmieňujú dosahovanie ekonomického rastu, zvyšovanie konkurencieschopnosti a prosperity spoločnosti. Prispievajú k zvyšovaniu zamestnanosti a sú kľúčovým faktorom pre prílev zahraničných investícií, rozvoj cestovného ruchu a napomáhajú znižovať disparity medzi regiónmi.

Podľa Strategického plánu rozvoja dopravnej infraštruktúry SR do roku 2020 prioritou dopravnej infraštruktúry pre SR je vytvorenie spoľahlivých a dobre prepojených dopravných tepien, ktoré by spájali hlavné ekonomické centrá Bratislavu a Košice s nadväznosťou na ďalšie regióny. V rámci tejto realizácie sa kladie dôraz na zabezpečenie funkčnosti dopravného systému, jeho začlenenie do európskych dopravných štruktúr a zníženie negatívnych účinkov dopravy na životné prostredie.

Konkrétne vízie a ciele dopravného sektora vrátane opatrení na ich naplnenie pre jednotlivé podsektory dopravy, a to pre cestnú, železničnú, leteckú, vodnú a intermodálnu dopravu sú obsiahnuté v Strategickom pláne rozvoja dopravnej infraštruktúry SR do roku 2020.

Podľa Bielej knihy (Plán jednotného európskeho dopravného priestoru – Vytvorenie konkurencieschopného dopravného systému efektívne využívajúceho zdroje) nevyužívané vnútrozemské vodné cesty musia hrať čoraz dôležitejšiu úlohu, najmä pri preprave tovaru do vnútrozemia a pri spájaní európskych morí. 30 % cestnej nákladnej dopravy nad 300 km by sa malo do roku 2030 previesť na iné druhy dopravy, ako napr. vodnú dopravu, a do roku 2050 by to malo byť viac ako 50 %. Na dosiahnutie tohto cieľa je takisto potrebné vyvinúť vhodnú infraštruktúru. Sprevádzkovať do roku 2030 v celej EÚ plne funkčnú multimodálnu „základnú sieť“ TEN-T s vysokokvalitnou a vysokokapacitnou sieťou do roku 2050. Rieky SÚP Visly nie sú zahrnuté do tejto siete.

Prognózovanie využívania krajiny k 1.1.2022

Tlak ľudskej činnosti na pôdu spôsobuje najmä úbytok poľnohospodárskej pôdy a nárast zastavaných a lesných pozemkov. Zmeny vo využívaní pozemkov, ktoré predstavujú úbytky alebo prírastky pôdy do iných kategórií uvádza tab. 7.2.7.

V sledovanom období rokov 2001 - 2013 bol zaznamenaný pokles výmery poľnohospodárskej pôdy o 37 715 ha, čo v porovnaní rokov 2013 a 2001 predstavuje pokles o 1,5 %. Výmera ornej pôdy v tomto období klesla o 28 035 ha, čo v porovnaní rokov 2013 a 2001 to predstavuje pokles o 1,9 %. V období 2001 - 2013 bol zaznamenaný nárast nepoľnohospodárskej pôdy o 12 485 ha, pričom najvyšší nárast bol pozorovaný v kategórii lesných pozemkov a ostatných plôch. Priemerný ročný úbytok za obdobie 2006 - 2013 bol použitý na odhad vývoja (poklesu) výmery poľnohospodárskej a ornej pôdy k 1.1.2022, ktorý je uvedený v tab. 7.2.8.

Tab. 7.2.7 Vývoj úbytku poľnohospodárskej pôdy v ha za SR podľa účelu použitia v rokoch 1996-2010

Druh pozemku	2001-2005	2011-2013	1996-2010	Ročný priemer 1996-2000
Poľnohospodárska pôda	-8 725	-12 598	-37 715	-2 901
z toho				
orná pôda	-13 807	-3 504	-28 035	-2 156
chmeľnice	-113	-7	-134	-10
vinice	-56	-341	-620	-48
záhrady	-696	-82	-1 062	-82
ovocné sady	-509	-241	-1 508	-116
trvalé trávne porasty	+6 456	-8 423	-2 405	+185
Nepoľnohospodárska pôda	+8 774	+12 485	+37 899	+2 915
z toho				0
lesné pozemky	+4 809	+4 118	+13 238	+1 018
vodné plochy	+394	+103	+1 933	+149
zastavané plochy	4 617	+2 716	+10 830	+833
ostatné plochy	-1 046	+5 548	-11 898	+915

Zdroj údajov: Štatistická ročenka o pôdnom fonde, ÚGKK SR

Tab. 7.2.8 Predpoklad vývoja vybraných druhov využívania pôdy v SR k 1.1.2022

Druh pozemku	Výmera v ha		
	k 1.1.2011	K 1.1.2014	K 1.1.2022
Poľnohospodárska pôda	2 414 291	2 401 693	2 385 613 (-0,7%)
z toho			
orná pôda	1 416 633	1 413 129	1 381 697 (-2,2%)
trvalé trávne porasty	876 484	868 061	
Nepoľnohospodárska pôda	2 489 353	2 501 838	2 518 006 (+0,6%)
z toho			
lesné pozemky	2 011 250	2 015 368	2 024 904 (+0,5%)
zastavané plochy	230 589	233 305	251 673 (+7,9%)
ostatné plochy	152 753	158 301	170 725 (+7,8%)

E) Vodné hospodárstvo

V decembri 2012 prijalo Európske partnerstvo v oblasti inovácií zamerané na vodné hospodárstvo strategický vykonávací plán stanovujúci prioritné oblasti, v ktorých sú potrebné riešenia. Úlohou

akčných skupín je navrhnuť nástroje a mechanizmy na podporu inovácií vo vodohospodárskej politike a technológiách. Stanovilo sa, že v r. 2013 sa vyčlení 40 mil. Eur na podporu projektov, ktoré napomôžu plniť ciele európskeho partnerstva v oblasti inovácií zameraného na vodné hospodárstvo.

Inovácie sú potrebné na zvládnutie výziev v oblasti vodného hospodárstva a tiež k plneniu cieľov *Koncepcie na ochranu vodných zdrojov Európy* prijatej Európskou komisiou v novembri 2012. Partnerstvo v oblasti inovácií vo vodnom hospodárstve spája súkromné a verejné subjekty, ktoré môžu so svojimi iniciatívami a nápadmi prísť na trh. Cestou implementácie strategického vykonávacieho plánu zaistiť, aby bol k dispozícii dostatok kvalitnej vody pre uspokojenie potrieb ľudí i hospodárstva a zároveň sa posilní európske vodohospodárske odvetvie na celosvetovom trhu, ktorý sa má podľa predpokladov do r. 2030 zdvojnásobiť.

Európske partnerstvo v oblasti inovácií zamerané na vodné hospodárstvo bolo zriadené, aby do roku 2020 určilo, otestovalo, posilnilo, rozšírilo a zaviedlo inovatívne riešenia v prípade 10 hlavných výziev súvisiacich s vodným hospodárstvom. Vybralo sa päť prioritných oblastí:

- opätovné použitie a recyklácia vody,
- úprava vody a čistenie odpadových vôd,
- voda a energia,
- riadenie rizík spojených s výnimočnými udalosťami v oblasti vodného hospodárstva,
- ekosystémové služby.

Prognóza potreby vody k roku 2021

Prognóza pitnej vody

Podľa prognózy potrieb pitnej vody pre územie SR pre časový horizont rok 2021 spracovanej na základe trendov vývoja v ostatných rokoch možno očakávať oproti roku 2009 mierny nárast % zásobovanosti obyvateľstva z verejných vodovodov o 1,11% (variant č. 1) pričom špecifická spotreba zostane na úrovni roku 2009 (variant č. 2 - variantné riešenie bolo stanovené na základe polynomičných kriviek 2 a 3 rádu) pri počte obyvateľov na úrovni 5,5 milióna.

Tab. 7.2.9 Skutočné údaje o zásobovanosti z verejných vodovodov Vodárenských spoločností a prognóza vývoja do roku 2021

Rok	% zásobovanosti		Špecifická spotreba	
	Var. 1	Var. 2	Var. 1	Var. 2
2000	82,9	82,9	120,7	120,7
2005	85,3	85,3	94,6	94,6
2009	86,3	86,3	86	86
2010	86,56	86,56	83,4	83,4
2011	86,91	86,91	79,8	79,8
2012	86,99	86,99	80,8	80,8
2013	87,39	87,39	81,1	81,1
2014	87,60	87,8	81,4	81,4
2015	87,90	88,21	81,7	81,7
2016	88,30	88,62	82	82,4

Obr. 7.2.3 Stav a prognóza % zásobovanosti obyvateľstva z verejných vodovodov VS

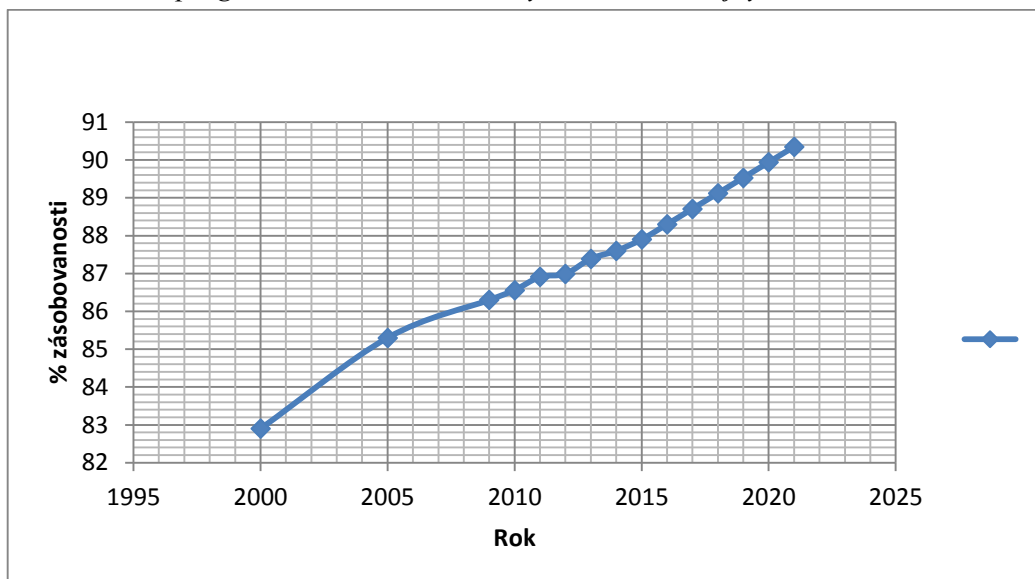

Obr. 7.2.4 Stav a prognóza špecifickej spotreby vody z verejných vodovodov VS

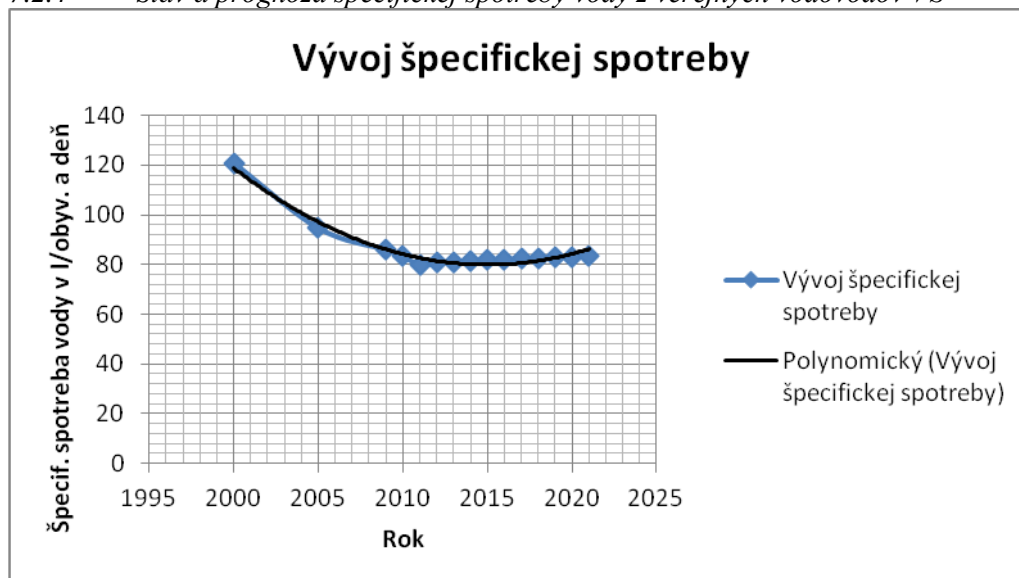

Schematické zobrazenie základnej prognózy (pozri nižšie):

- Počet obyvateľov : 5,5 mil.
- % zásobovanosti z verejných vodovodov (vodárenské spoločnosti): 87,4 %
- Špecifická spotreba pre domácnosti: 86 l/obyv. a deň
- Špecifická spotreba celkom: 185 l/obyv. a deň
- Množstvo odobranej vody: 300,0 mil. m³
- Straty a spotreba vody: 25,0 % a 4,33 %, spolu 88,0 mil. m³
- Množstvo dodanej vody pre:
 - obyvateľstvo : 140,0 mil. m³
 - priemysel: 70,0 mil. m³
 - poľnohospodárstvo: 2,0 mil. m³

Množstvo odobranej vody pre jednotlivé užívateľské skupiny bolo vykonané na základe doterajšieho prerozdelenia za predpokladu, že celková nefakturovaná voda z roku 2012 o veľkosti 33,02 % (28,29 % straty a 4,73 % vlastná spotreba a ostatné) poklesne na úroveň 29,33 % (25,0 a 4,33 %). Čiže pri znížení celkových odberov by malo stúpnuť množstvo fakturovanej vody. Členenie na vodu povrchovú a podzemnú odpovedá ostatným rokom. V rokoch vodnejších sú preferované odbery zo

zdrojov podzemných vôd. V rokoch suchších spravidla odbery z podzemných vôd klesajú a stúpajú odbery z povrchových vôd.

Predpoklad zásobovania obecnými úradmi o veľkosti 10,0 mil. m³ odpovedá miernemu nárastu oproti súčasnosti (9,5 mil. m³). Prerozdelenie na užívateľské skupiny odpovedá doterajšiemu členeniu.

Množstvo individuálneho zásobovania bolo stanovené na základe odborného odhadu na úrovni 10,0 mil. m³. Pri stanovení tohto množstva sa vychádzalo z množstva nezásobených obyvateľov z verejných vodovodov a pri špecifickej spotrebe 40 l/obyv. deň.

Výsledné hodnoty prognózy sú na nasledujúcom obrázku (schéma): *Prognóza potreby úžitkovej vody* v členení na:

- poľnohospodárstvo – v členení na živočíšnu výrobu a rastlinnú výrobu (závlahy) a
- priemysel, energetika a ostatní,

uvádza nasledujúci text.

Poľnohospodárstvo

Živočíšna výroba (ŽV) – pokles odberov z podzemných zdrojov vody v rokoch 2004 až 2010 bol vystriedaný viditeľným nárastom odberov v rokoch 2011 a 2012. Možno očakávať, že na základe potrieb spoločenského rozvoja a cieľa Koncepcie rozvoja pôdohospodárstva SR na roky 2013-2020 – v nosných komoditách živočíšnej výroby dosiahnuť produkčnú výkonnosť na úrovni 80 % súčasnej spotreby obyvateľstva bude tento nárast odberov pokračovať aj naďalej a v roku 2021 sa dostane minimálne na úroveň 13,0 mil. m³ (priemerný ročný odber na úrovni nad 410 l.s⁻¹). To odpovedá približne aj priemeru odberov z rokov 2004 až 2012, pri odpočítaní nízkych odberov v rokoch 2008 a 2010.

Obr. 7.2.5 Stav a prognóza odberov vody pre ŽV z podzemných zdrojov vody

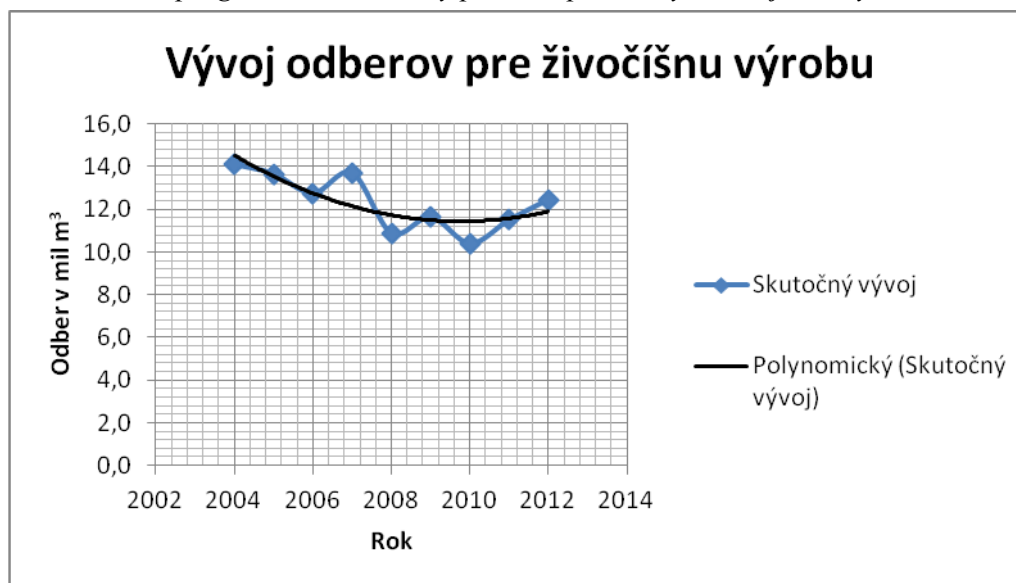

Rastlinná výroba – potreba vody reprezentuje potrebu vody na závlahy. Odbery vykazujú významnú rozkolísanosť v závislosti hlavne na zrážkovom charaktere roka, resp. vegetačného obdobia. Vývoj odberov vody na závlahy v rokoch 1980 až 1990 vykazoval stúpajúci nárast odberov. V rokoch 1991 až 2003 ešte odbery čiastočne kopírovali vlhové potreby, avšak po roku 2004 poklesol významne počet zavlažovaných plôch a odoberané závlahové množstvá kryli potreby iba na niekoľkých poľnohospodárskych podnikoch (obr. 7.2.6).

Vývoj v ostatných rokoch poukazuje na „stabilizovanie“ odberov. Vzhľadom na nevyhnutnosť zvýšiť potravinovú bezpečnosť v SR z vlastnej produkcie aspoň na 80 % (*Koncepcie rozvoja pôdohospodárstva SR na roky 2013-2020*), by mali začať odbery súvisiace so zvýšením a hlavne stabilizovaním úrod stúpať. Výraznejšie zvýšenie však možno predpokladať až po roku 2021, nakoľko bude potrebné obnoviť zdevastovaný závlahový detail spolu s čerpacími stanicami. V časovej úrovni

roku 2021 možno predpokladať minimálne odbery na závlahy na úrovni 10,0 mil. m³, priemerné odbery by mali stúpnuť na úroveň 25,0 mil. m³.

Obr. 7.2.6 Vývoj odberov vody na závlahy v rokoch 1991 až 2012

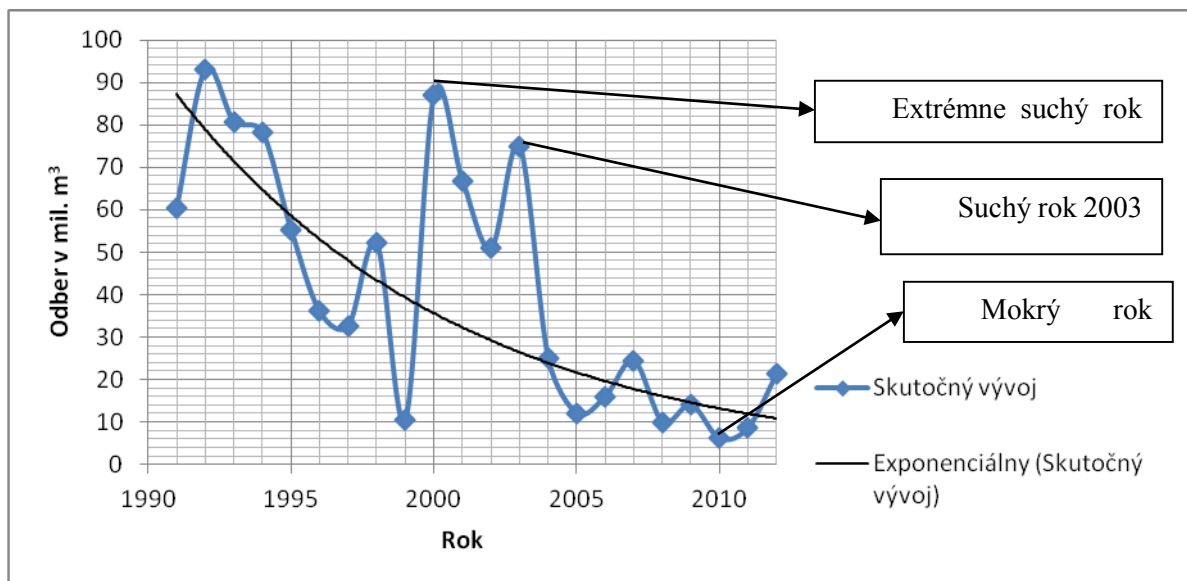

Pre spracovanie prognózy boli použité údaje Výskumného ústavu závlahového hospodárstva (VÚZH, neskôr VÚMKI, resp. Hydromeliorácie š. p.), ktoré pochádzajú priamo od riadiaceho orgánu a všeobecne sa pokladajú za presnejšie, ako údaje ŠVHB (ŠVHB štátna vodohospodárska bilancia), ktoré prechádzajú pri spracovaní viacerými organizáciami a v niektorých rokoch sa líšia od prvotných údajov.

Priemysel, energetika a ostatní

V dôsledku poklesu výroby, ale aj zavádzania nových technológií v tejto užívateľskej skupine (ďalej používame iba skrátený názov „priemysel“) boli v rokoch 2005 až 2009 zaznamenané významné poklesy odberov vody (v tejto užívateľskej skupine dominujú odbery povrchovej vody), hlavne v energetike, chemickom a drevospracujúcom priemysle. Pokles pri prietokovom chladení spôsobil hlavne nárast ceny vody. Vývoj odberov z podzemnej a povrchovej vody je v tab. 7.2.10.

Tab. 7.2.10 Vývoj odberov z podzemnej a povrchovej vody pre priemysel

Rok	Odbery pre priemysel [mil. m ³]		
	Povrchová	Podzemná	Spolu
2000	575,9	76,7	652,5
2005	468,0	68,6	536,6
2006	323,7	69,3	393,0
2007	266,8	69,2	335,9
2008	251,8	67,0	318,8
2009	217,0	64,0	281,0
2010	205,5	63,4	268,9
2011	199,1	63,2	262,3
2012	258,5	63,9	322,4

Na základe odborného odhadu z údajov vývoja tejto užívateľskej skupiny v ostatných 6 rokoch do roku 2021 možno očakávať celkové mierne oživenie výroby a tým aj nárast odberov najmä povrchovej vody. Malo by ísť o oblasti automobilového a strojárkeho priemyslu, potravinárskeho priemyslu, priemyselné parky, rekreáciu a turizmus. Mierny nárast by mal byť aj v energetike (elektrárne a teplárne).

Prehľad odberov vody k roku 2021 pre jednotlivé účely dokumentuje Obr. 7.2.7 a tab. 7.2.11.

Obr. 7.2.7 Výhľad odberov vody k roku 2021 v mil.m³

Schéma odberov z podzemných a povrchových vôd (mil. m³) rok 2021

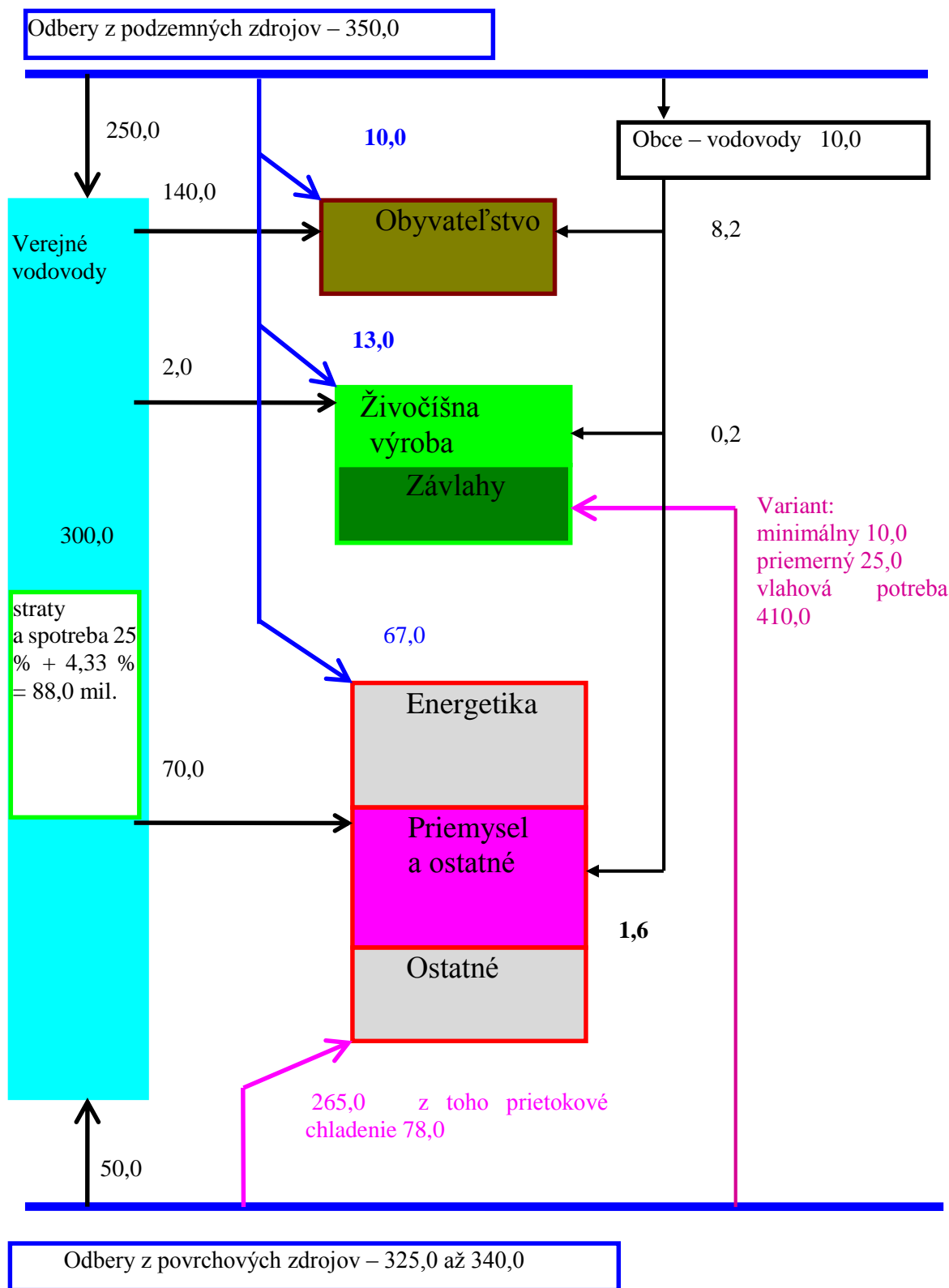

Tab. 7.2.11 Predpoklad odberov vody k roku 2021 v členení (podľa metodiky EHK OSN)

P.č.	Účel odberu	Odbery vody v mil. m ³		
		spolu	z toho	
			povrchová	podzemná
OBYVATELSTVO				
1	Voda z verejných vodovodov	310	50	260
2	Individuálne zásobovanie zo studní	10	0	10
3	Zásobovanie priemyslu a služieb z ver. vodovodov	71,6	11,7	59,9
4	Zásobovanie poľnohospodárstva z verejných vodovodov	2,2	0,3	1,9
5	Straty a vlastná spotreba	88	14,7	73,3
SPOLU (1+2-3-4-5)		158,2	23,3	134,9
PRIEMYSEL				
6	Z vlastných zdrojov	332	265	67
(3)	Zásobovanie priemyslu a služieb z ver. vodovodov	71,6	11,7	59,9
SPOLU (6+3)		403,6	276,7	126,9
POĽNOHOSPODÁRSTVO				
7	Voda pre závlahy	14 až 29	10 až 25	4
8	Voda pre živočíšnu výrobu	9	0	9
(4)	Zásobovanie poľnohospodárstva z verejných vodovodov	2,2	0,3	1,9
SPOLU (7+8+4)		25,2 až 40,2	10,3 až 25,3	14,9
OSTATNÉ ÚČELY				
9	Z vlastných zdrojov			
(5)	Voda pre ostatné účely z verejných vodovodov			
SPOLU (9+5)		25,2 až 40,2	10,3 až 25,3	14,9
CELKOVÝ ODBER V SR		675 až 690	325 až 340	350
Z toho bez individuálnych zásobovaní zo studní		665 až 680	325 až 340	340

Poznámka: Údaje sa nesledujú, vlahová potreba (C7) je 410

7.3 Návravnosť nákladov na vodohospodárske služby

Posúdenie – odhad návratnosti nákladov na vodohospodárske služby za roky 2009 – 2011 bolo uskutočnené na zásobovanie, dodávku a distribúciu pitnej vody a na čistenie a odvádzanie odpadovej vody. Návravnosť nákladov na tieto vodohospodárske služby bola posudzovaná za vodárenské spoločnosti, ktoré sú majoritným poskytovateľom týchto služieb. Okrem nich sú tieto služby poskytované aj samostatne obcami alebo inými subjektmi (prevádzkovateľmi verejných vodovodov a verejných kanalizácií), ich podiel je menšinový a v súčasnosti nie sú k dispozícii údaje za ne. Podľa RSV je žiaduce posúdenie aj ďalších vodohospodárskych služieb, pokiaľ ich má členský štát zadefinované. Preto bola posudzovaná návratnosť nákladov aj na ďalšie definované vodohospodárske služby – poskytované sektorom povodia, t.j. vodohospodárske služby súvisiace s využívaním vodného toku, ktorými sú: využívanie hydroenergetického potenciálu (HEP), využívanie energetickej vody a odbery povrchovej vody (za roky 2009 - 2011). Všetky uvedené vodohospodárske služby sú platené služby, ktoré podliehajú regulácii prostredníctvom ÚRSO (Úrad pre reguláciu sieťových odvetví).

Vstupné údaje potrebné k výpočtu návratnosti nákladov sú: náklady, tržby a dotácie. Dotácie sú jedným z faktorov, ktoré ovplyvňujú mieru návratnosti nákladov (v prípade poskytnutých dotácií užívateľa vody nehradí v cene všetky náklady). Preto pri výpočte návratnosti nákladov na vodohospodárske služby sú tržby znížené o dotácie. Použitá metodika pre odhad návratnosti nákladov pre jednotlivé vyššie zmienené vodohospodárske služby je jednotná. Pre výpočet návratnosti bol použitý vzorec: $\text{tržby} - \text{dotácie} / \text{náklady} * 100$.

Do výpočtu miery návratnosti nákladov na uvedené vodohospodárske služby sa brali do úvahy *prevádzkové náklady a čiastočne investičné náklady*. Prevádzkové náklady sú zahrnuté do objemu ekonomicky oprávnených nákladov, ktoré poskytovatelia vodohospodárskych služieb každoročne predkladajú na ÚRSO za účelom schválenia (regulovaných) cien týchto vodohospodárskych služieb.

Investičné náklady sú vyjadrené v ročných prevádzkových nákladoch v položke „odpisy“ (čo sú ukončené investície, zaradené do DHM); investície ešte neukončené sa v bežnom roku nepremietajú do prevádzkových nákladov (národná legislatíva to neumožňuje: účtovanie odpisov/zákon o dani z príjmov).

Vstupné údaje za vodohospodárske služby sektory zásobovanie pitnou vodou a odvádzanie a čistenie odpadovej vody boli prevzaté z výkazov vybraných ukazovateľov ekonomického vývoja, ktoré pre potreby spracovania Správy o vodnom hospodárstve v SR každoročne vyplňajú a zasielajú samotné vodárenské spoločnosti. Vzhľadom na to, že cena za výrobu, distribúciu a dodávku pitnej vody verejnými vodovodmi a cena za odvádzanie a čistenie odpadovej vody verejnými kanalizáciami v SR je určovaná v slade s regulačnou politikou ako jednotná pre domácnosti, poľnohospodárstvo a priemysel, poskytovatelia týchto vodohospodárskych služieb nevedú oddelenú evidenciu nákladov a tržieb v členení na tieto sektory. Vzhľadom k tomu, že územná (regionálna) pôsobnosť vodárenských spoločností neodpovedá hraniciam jednotlivých povodí, získané údaje o tržbách a nákladoch vodárenských spoločností boli do povodí transformované cez GIS a to *pomerom počtu zásobovaných obyvateľov* jednotlivých vodárenských spoločností v povodiach.

Vstupné údaje potrebné pre výpočet návratnosti nákladov vodohospodárskych služieb súvisiacich s využívaním vodného toku poskytol SVP, š. p., Banská Štiavnica – ako poskytovateľ týchto služieb - a to podľa jednotlivých čiastkových povodí.

Miera návratnosti nákladov za sektor zásobovania pitnou vodou, odvádzania a čistenia odpadových vôd a taktiež služieb súvisiacich s využívaním vodného toku pre celé územie SR je uvedená v tab. 7.3.1 a pre Správne územie povodia Visla v tab. 7.3.2.

Tab. 7.3.1 Miera návratnosti nákladov za jednotlivé vodohospodárske služby za roky 2007 - 2011 za SR

Miera návratnosti nákladov [%]			
Sektor/rok	2009	2010	2011
Sektor VHS			
Zásobovanie pitnou vodou (vodovody)	99,18	100,61	102,1
Odvádzanie a čistenie odpadových vôd (kanalizácie)	97,16	98,39	101,23
Vodovody a kanalizácie spolu	98,23	99,55	101,68
Správa povodí:			
- HEP	110,31	124,46	73,03
- Energetická voda	5,99	7,73	4,5
- Odbery povrchových vôd spolu	80,76	69,03	70,85
- odbery pre domácnosti	77,91	61,48	67,36
- odbery pre ostatných odb.	81,41	71,02	65,52
Správa povodí celkom	86,51	87,11	73,03

Tab. 7.3.2 Miera návratnosti nákladov za jednotlivé vodohospodárske služby za roky 2007 - 2011 na úrovni správneho povodia Visly

Miera návratnosti nákladov [%]			
Sektor/rok	2009	2010	2011
Sektor VHS			
Zásobovanie pitnou vodou (vodovody)	108,4	108,1	108,1
Odvádzanie a čistenie odpadových vôd (kanalizácie)	103,5	110,1	111,0
Vodovody a kanalizácie spolu	106,1	109,0	109,5
Správa povodí:			
- HEP	3,2	2,0	0,5
- Energetická voda	0,0	0,0	0,0
- Odbery povrchových vôd spolu	56,9	32,4	12,3
- odbery pre domácnosti	56,9	32,4	12,3
- odbery pre ostatných odb.	56,9	32,4	12,3
Správa povodí celkom	28,2	16,2	6,0

Z tabuľky vyplýva, že miera návratnosti služieb poskytovaných vodárenskými spoločnosťami (zásobovanie pitnou vodou a odvádzanie a čistenie odpadových vôd) na národnej úrovni sa pohybujú na úrovni 100%.

U vodohospodárskych služieb súvisiacich s využívaním vodných tokov je situácia odlišná – miera návratnosti v období rokov 2009 - 11 na národnej úrovni sa pohybuje cca v rozmedzí 70 – 90%, čo má negatívny dopad na výkon správy povodia a obnovy majetku. Čo sa týka miery návratnosti za tieto služby priamo pre SÚP Visla – návratnosť dosahuje len 6%. Táto hodnota zároveň poukazuje na nízku mieru využívania funkcií vodných tokov pre poskytovanie vodohospodárskych služieb (najmä využívanie HEP-u a energetickej vody), čo možno z hľadiska environmentálneho pokladať za pozitívne.

Podľa RSV by do odhadu návratnosti nákladov na vodohospodárske služby mali byť zahrnuté nielen náklady finančné, ale i environmentálne náklady a náklady na využívanie vodných zdrojov. Z dôvodu neexistencie metodiky na identifikáciu a kalkuláciu externých environmentálnych nákladov a nákladov na zdroje pre účel 2. plánu sú tieto náklady kalkulované tým istým spôsobom ako pre 1. plán, t.j. v uskutočnenom odhade sú v značnej miere tieto náklady zohľadnené ako náklady „internalizované“ v klasických finančných nákladoch, ktoré vchádzajú do cien odpadovej a pitnej vody (poplatky za vypúšťanie odpadovej vody, odbery povrchových vôd a odbery podzemných vôd). Slovensko sa snaží pre kalkuláciu týchto nákladov vytvoriť národnú metodiku. Za tým účelom na základe dostupných publikovaných prístupov /9/, /18/ rozpracováva postupy na ich odvodenie.

Do analýzy návratnosti nákladov nebola zahrnutá protipovodňová ochrana, plavba, závlahová voda pre poľnohospodárstvo, ani samoodbery (samoobslužné odbery).

Protipovodňová ochrana

Akumulácia a zachytávanie pre protipovodňovú ochranu sú na Slovensku definované ako verejno-prospešné služby (služby všeobecného záujmu). (Doplňujúca informácia: Len nádrže používané na zásobovanie obyvateľstva pitnou vodou sú jednocelové. Žiadne iné akumulčné nádrže sa nebudujú len na jeden účel (napr. len na protipovodňovú ochranu), ale slúžia viacnásobnému účelu, napr. pre závlahy, priemysel vrátane hydroenergetiky, protipovodňovú ochranu, atď.).

Plavba - Plavba reprezentuje verejnoprospešnú službu platenú štátom.

Závlahová voda pre poľnohospodárstvo

Závlahová voda nie je v zmysle platnej legislatívy spoplatnená od r. 2004. Novela vodného zákona (v súčasnosti v legislatívnom procese) povinnosť platiť za odber závlahovej vody pre poľnohospodárstvo opätovne zavádza.

Samoodbery (samoobslužné odbery)

V súlade s národnou legislatívou **samoodbery** (samoobslužné odbery) bez povolenia nepodliehajú platbe a preto nie sú evidované (vo vodnom zákone povinnosť platiť sa vzťahuje k prekročeniu stanoveného množstva odobratej vody 1 250 m³/mesiac. Táto hranica znamená, že samoodbery v sektore domácností nie sú platené. Ale prekročenie tejto hranice znamená povinnosť platiť pre podnikateľov a pre obce s menším počtom obyvateľov.

Pojmy súvisiace s implementáciou článku 9 RSV z pohľadu realizovaných vodohospodárskych služieb obsahuje príloha 7.3.

7.4 Cenová politika za vodohospodárske služby

Od vydania 1 Vodného plánu Slovenska v oblasti cenovej politiky za vodohospodárske služby boli realizované nasledovné aktivity:

- v roku 2010 bol vypracovaný „Návrh cenovej politiky v oblasti vodného hospodárstva“ (ďalej len „návrh cenovej politiky“), ktorý potvrdil postupy dovtedy uplatňovanej cenovej politiky v oblasti vód v súlade s čl. 9 RSV. Návrh cenovej politiky rešpektuje platné legislatívne predpisy v oblasti vodného hospodárstva a v oblasti ekonomiky, hospodárske vzťahy, životný cyklus a zohľadňuje nákladovú koncepciu pri zachovaní princípu RSV- „znečisťovateľ platí“ a rešpektuje platnú regulačnú politiku. Za účelom väčšieho zosúladenia cenovej politiky s požiadavkami čl. 9 RSV návrh cenovej politiky obsahuje aj „Návrh možných mechanizmov zintenzívnenia cenovej politiky“ (návrh aktualizácie finančného mechanizmu).
- Vláda svojím uznesením č. 17 zo dňa 12. januára 2011 návrh cenovej politiky schválila a v bode B.1. uznesenia odporučila ostatným ústredným orgánom štátnej správy SR pri zavádzaní nových ekonomických nástrojov a zintenzívňovaní súčasných ekonomických nástrojov v oblasti vodného hospodárstva uplatňovať princípy cenovej politiky (uvedené v kapitole 6 uznesenia).
- V máji 2011 bola schválená/odsúhlasená Regulačná politika na regulačné obdobie 2012 - 2016, ktorá nadväzuje na predchádzajúcu Regulačnú politiku na regulačné obdobie 2009 - 2011. Základné metódy a princípy novej regulačnej politiky zostali zachované (kalkulácia ceny na základe ekonomicky oprávnených nákladov), avšak pokrok oproti predchádzajúcej regulačnej politike predstavuje zahrnutie do východísk regulačnej politiky na roky 2012-2016 nasledovné:
 - požiadavky optimalizácie cien pre prevádzkovateľov verejných vodovodov a verejných kanalizácií v súlade s článkom 9 RSV,
 - podpory investičného rozvoja najmä v oblasti verejných kanalizácií vytváraním primeraných možností na tvorbu vlastných finančných zdrojov určených na plnenie záväzkov, ktoré sa SR pri vstupe do EÚ zaviazala splniť do roku 2015 s cieľom zabezpečiť finančnú udržateľnosť jednotlivých realizovaných projektov (v zmysle regulačnej politiky na obdobie 2009 - 2011 bolo možné uplatniť odpisy z majetku nadobudnutého len z vlastných zdrojov; v zmysle novej regulačnej politiky sa v cene uplatňujú odpisy na princípe ročných odpisov z majetku obstaraného z vlastných zdrojov, vrátane časti odpisov z majetku obstaraného z prostriedkov EÚ, zo štátneho rozpočtu, z rozpočtu vyššieho územného celku alebo z rozpočtu obce alebo z majetku nadobudnutého bezodplatným prevodom rozloženým na dlhšie časové obdobie),
 - vytvorenia legislatívneho prostredia pre zavedenie dvojzložkovej ceny, ak dôsledná a objektívna analýza pri zohľadnení sociálno-ekonomických dopadov preukáže opodstatnenosť jej uplatnenia.
- Na vykonávanie cenovej regulácie v praxi (rozsah regulácie, spôsoby a postupy vykonávania regulácie) boli vydané všeobecne záväzné právne predpisy, ktoré tvoria súčasť regulačnej politiky na regulačné obdobie 2012 - 2016 (Dodatok č. 1 k Regulačnej politike na regulačné obdobie):
 - vyhláška Úradu pre reguláciu sieťových odvetví č. 217/2011 Z. z., ktorou sa ustanovuje cenová regulácia výroby, distribúcie a dodávky pitnej vody verejným vodovodom a odvedenia a čistenia odpadovej vody verejnou kanalizáciou,
 - vyhláška Úradu pre reguláciu sieťových odvetví č. 218/2011 Z. z., ktorou sa ustanovuje cenová regulácia poskytovania vodohospodárskych služieb súvisiacich s využitím vodných tokov,

- o vyhláška Úradu pre reguláciu sieťových odvetví č. 189/2011 Z. z. o rozsahu cenovej regulácie a spôsobe jej vykonania v znení vyhlášky č. 168/2012 Z. z.
- o vyhláška Úradu pre reguláciu sieťových odvetví č. 222/2012 Z. z., ktorou sa mení a dopĺňa vyhláška Úradu pre reguláciu sieťových odvetví č. 217/2011 Z. z., ktorou sa ustanovuje cenová regulácia výroby, distribúcie a dodávky pitnej vody verejným vodovodom a odvedenia a čistenia odpadovej vody verejnou kanalizáciou
- o vyhláška Úradu pre reguláciu sieťových odvetví č. 194/2013 Z. z., ktorou sa ustanovuje cenová regulácia odberu povrchovej vody a energetickej vody z vodných tokov a využívania hydroenergetického potenciálu vodných tokov

Zhodnotenie požiadavky RSV týkajúcej sa adekvátnosti príspevku rôznych využívaní vody (domácnosti, priemysel a poľnohospodárstvo):

- Zhodnotenie zamerané priamo na tieto využívania vody pre oblasť *pitnej a odpadovej vody* nie je možné, pretože ÚRSO na základe svojej regulačnej politiky na obdobie 2012 – 2016 stanovuje jednotnú cenu pre všetkých odberateľov resp. producentov, t.j. pre domácnosti, priemysel i poľnohospodárstvo; cena za m³ je však stanovená na základe optimálne vymedzených „ekonomicky oprávnených nákladov“ potrebných na poskytnutie uvedených vodohospodárskych služieb.
 - Princíp ekonomicky oprávnených nákladov ÚRSO uplatňuje aj pri ďalších troch vodohospodárskych službách – súvisiacich s využívaním vôd - *odbere povrchovej vody, využívaní hydroenergetického potenciálu vodného toku, odbere energetickej vody z vodného toku*. Regulovaná cena za odoberaný m³ povrchovej vody je rovnaká pre verejné vodovody (vodárenské spoločnosti a ostatných prevádzkovateľov) aj pre priemysel. Odber povrchovej vody na závlahy v poľnohospodárstve od r. 2004 spoplatnený nie je (avšak návrh novely vodného zákona, ktorý je v súčasnosti v legislatívnom konaní, spoplatnenie závlah zavádza). Cena za využívanie hydroenergetického potenciálu je stanovená za 1 MWh a pre jednotlivé skupiny užívateľov hydroenergetického potenciálu je *diferencovaná* podľa inštalovaného výkonu vodných elektrární (od 100 kW do 1 000 kW, od 1 001 kW do 10 000 kW, nad 10 000 kW).
 - Výška *poplatkov za vypúšťanie odpadových vôd* je určená na základe NV SR č. 755/2004 Z. z. za m³ a poplatky platí ten, kto splní podmienku prekročenia stanoveného objemu vypúšťaných vôd a koncentračných a bilančných limitov jednotlivých znečisťujúcich látok.
 - *Difúzne znečistenie z poľnohospodárstva* zatiaľ spoplatnené nie je. Spoplatnenie nepriameho vypúšťania odpadových vôd, do ktorého spadá aj vyplavovanie živín z využívanej poľnohospodárskej pôdy do podzemných a povrchových vôd predstavuje perspektívny nástroj cenovej stimulačnej politiky na zvýšenie efektívnosti využívania živín a znižovanie ich neproduktívnych strát (v tomto prípade do vôd), ktorý sa v súčasnej cenovej politike v oblasti vôd zatiaľ neuplatňuje. Odhad množstva vyplavených živín (najmä dusíka) by mal vychádzať z hodnôt bilančného prebytku dusíka na úrovni poľnohospodárskeho podniku (uplatnenie princípu „znečisťovateľ platí“). Uvedený prebytok, podobne ako pri emisiách znečisťujúcich látok do ovzdušia, je potrebné každoročne zisťovať na úrovni každého poľnohospodárskeho podniku hospodáriaceho na poľnohospodárskej pôde – čo zatiaľ nie je reálne možné.
- (i) Znižovanie difúzneho znečistenia korešponduje s realizáciou základných a doplnkových opatrení, ktoré sú súčasťou Programu opatrení, pričom základné opatrenia (vyplývajúce z národnej legislatívy a legislatívy EÚ - najmä zákon o hnojivách, program poľnohospodárskych činností v zraniteľných oblastiach) ako aj doplnkové opatrenia (najmä v rámci PRV SR 2014-2020) zatiaľ nie sú uzavreté. V rámci PRV SR 2014-2020 so znižovaním difúzneho znečisťovania vodných zdrojov z poľnohospodárstva súvisia nasledovné opatrenia: prenos znalostí a informačné aktivity, poradenské služby, investície do hmotného majetku, agroenvironmentálno-klimatické opatrenie, ekologické poľnohospodárstvo, platby v rámci sústavy NATURA 2000. S výnimkou ekologického poľnohospodárstva, platby na podopatrenia alebo operácie nie sú vopred alokované.

- (ii) Doplnkové opatrenia typu daní a poplatkov za používanie hnojív a pesticídov sa v podmienkach SR neuplatňujú.
- (iii) Difúzne znečisťovanie z poľnohospodárstva môže vytvárať dodatočné náklady na poskytovanie vodohospodárskych služieb - najmä v prípade podzemných vôd na úpravu pre pitné účely - ako dôsledok transportu vôd so zvýšeným obsahom dusičnanov do vodárenských zdrojov. Tieto náklady zatiaľ neboli odhadované.
- Výška *poplatkov za odber podzemnej vody* je určená na základe NV SR č. 755/2004 Z. z. za m³ a je diferencovaná pre jednotlivé skupiny odberateľov (t.j. odbery pre verejné vodovody, odbery na účely podľa osobitného predpisu/zákona o ochrane zdravia ľudí a na napájanie a ošetrovanie hospodárskych zvierat, odbery geotermálnych a iných podzemných vôd, odbery na ostatné použitie).

Na zhodnotenie cenovej politiky z hľadiska adekvátnych stimulov v smere efektívneho využívania vody jej užívateľmi boli uskutočnené analýzy týkajúce sa elasticity dopytu po vode vo vzťahu k cene vody (cenová pružnosť dopytu/elasticita dopytu). Príslušné analýzy k tejto problematike sa nachádzajú v úlohách „Prehodnotenie a aktualizácia ekonomickej analýzy využívania vody podľa článku 5 RSV“, riešených vo VÚVH v rokoch 2012 (kapitola 3, časť 3.2 Využívanie vody v povodiach), 2013 (kapitola 3, časť 3.1 Dynamika povodí), 2014 (kapitola 3, časť Využívanie vody v povodiach), ktoré sú k dispozícii na webovej stránke: <http://www.vuvh.sk/rsv2/>. Stimulačnou dimenziou cien za pitnú a odpadovú vodu, za odber povrchovej vody, využívanie hydroenergetického potenciálu a odber energetickej vody, ako aj poplatkov za vypúšťanie odpadových vôd a za odber podzemných vôd sa zaoberajú podkapitoly 12.1, 12.2 a 12.3 hore uvedenej úlohy, riešenej vo VÚVH v r. 2012.

S otázkou efektívneho využívania vody a ceny súvisí aj analýza uskutočnená za účelom stanovenia *indexu affordability*, z ktorej vyplynulo, že kritickou hranicou výdavkov slovenských domácností za vodu je **1,83 %** z ich disponibilných príjmov. Príslušné analýzy sa nachádzajú v úlohe „Prehodnotenie a aktualizácia ekonomickej analýzy využívania vody podľa článku 5 RSV“, riešenej vo VÚVH v roku 2012 (kapitola 13), pričom východiskové analýzy k otázke affordability vodohospodárskych služieb sú obsahom úlohy „Podkladová ekonomická analýza – príspevok rôznych spôsobov využívania vody a princíp „znečisťovateľ platí“ (kapitola 3), riešenej vo VÚVH v r. 2011. Úlohy sú k dispozícii na webovej stránke: <http://www.vuvh.sk/rsv2/>.

7.4.1 Cenová regulácia v oblasti výroby, distribúcie a dodávky pitnej vody verejným vodovodom a odvádzania a čistenia odpadovej vody verejnou kanalizáciou

Vodohospodárske (VH) služby spojené so zásobovaním pitnou vodou verejnými vodovodmi a s odvádzaním a čistením odpadovej vody verejnou kanalizáciou poskytujú vodárenské spoločnosti (vrátane iných subjektov) a obce.

Cena za povrchovú vodu je jednotná pre sektor priemyslu i na pitné účely (platba za odber povrchovej vody je súčasťou ceny pitnej vody).

Hlavnou prioritou v cenovej regulácii v tejto oblasti je uplatňovanie takých postupov a spôsobov, ktoré vedú k *stabilizácii cien* a tým k zabezpečeniu ochrany odberateľov pitnej vody a producentov odpadovej vody pred neoprávneným a neprimeraným zvyšovaním cien. Stabilizácia cien je podstatná aj pre využitie vybudovaného vodárenského majetku, pretože zvýšenie ceny vyvoláva úsporné opatrenia u odberateľov i producentov a tým nižšie využitie vybudovaných kapacít. Významná časť (70-80%) prevádzkových nákladov v oblasti verejných vodovodov a verejných kanalizácií je fixného charakteru. Nie je závislá teda na tom, či vybudovaná kapacita je využívaná plne alebo len čiastočne. Preto znižovanie spotreby vyvoláva ďalšie zvýšenie jednotkových cien.

V prvom roku regulačného obdobia 2012 - 2016 boli *maximálne ceny* ako východiskové určované použitím *nákladovej metódy* na úrovni skutočných oprávnených nákladov na regulovanú činnosť a s najvyššou mierou povoleného zisku pre vodárenské spoločnosti 0,10 a 0,13 € a pre menšie spoločnosti alebo obce len 0,05 a 0,07 € na meter kubický ešte zníženou podľa miery využitia vodárenského majetku. Oprávneným nákladom sú aj odpisy z majetku zaradeného v roku 2011, ktorý bol obstaraný

z prostriedkov fondov Európskej únie a štátneho rozpočtu, ale maximálne vo výške 2 % z jeho obstarávacej ceny.

V roku 2012 práve nastavením nových parametrov ceny za výrobu, distribúciu a dodávku pitnej vody verejným vodovodom na rok 2012 vzrástli oproti roku 2011 výraznejšie v priemere o 4,7 %. Tento rast bol spôsobený aj tým, že niektoré vodárenské spoločnosti počas predchádzajúceho regulačného obdobia ceny nemenili - aj napriek rastúcim oprávneným nákladom a klesajúcim dodávkam vody. Tieto ceny bez DPH sa v jednotlivých vodárenských spoločnosti pohybovali v rozpätí od 0,6879 €/m³ po 1,2787 €/m³. V súčasnosti takmer dvojnásobný rozdiel vznikol najmä v dôsledku regionálnych odlišností spôsobených dostupnosťou kvalitatívne vyhovujúcich vodárenských zdrojov s dostatočnou kapacitou, resp. výdatnosťou, veľkosťou, ale hlavne rozvojom infraštruktúry.

V roku 2012 oproti roku 2011 ceny vzrástli o 4,7 %, čo predstavuje primerané možnosti tvorby vlastných finančných zdrojov s ohľadom na zvýšené investície v tejto regulovanej činnosti. Jednotlivé ceny sú vyrovnannejšie, keďže táto oblasť nie je ovplyvňovaná regionálnymi odlišnosťami a pohybujú sa v rozpätí od 0,8302 €/m³ v Západoslovenskej vodárenskej spoločnosti po 1,0443 €/m³ v Stredoslovenskej vodárenskej prevádzkovej spoločnosti.

Pre ostatné regulované subjekty – *obce* úrad stanovil maximálne ceny na rok 2012 nižšie ako ceny vodárenských spoločností, ale ich medziročný rast je rýchlejší, čo spôsobuje najmä budovanie nových obecných verejných vodovodov, resp. dobudovanie ich častí, ale tiež výstavba verejných kanalizácií a čistiarní odpadových vôd. Priemer cien za výrobu, distribúciu a dodávku pitnej vody verejným vodovodom bez dane z pridanej hodnoty stanovených pre cca 200 obcí predstavoval 0,6712 €/m³, nárast o 10,2 %. Vyšší rast bol spôsobený najmä tým, že v predchádzajúcom regulačnom období 2009 - 2011 sa ceny vody v obciach nemenili. Priemer cien za odvedenie a čistenie odpadovej vody verejnou kanalizáciou bez dane z pridanej hodnoty pre cca 120 obcí bol 0,8546 €/m³, nárast o 4,2 %, pričom tieto ceny sú už vyššie ako ceny za dodávku pitnej vody.

Tab.7.4.1 Priemerná cena pitnej a odpadovej vody bez DPH

Priemerná cena vody	2009	2010		2011		2012	
	€/m ³	€/m ³	zmena	€/m ³	zmena	€/m ³	zmena
pitná voda	0,90	0,95	5,6 %	0,96	1,1%	1,01	5,2%
odpadová voda	0,79	0,84	6,3%	0,86	2,4 %	0,90	4,7%

Vývoj cien za vodné a stočné a množstiev odobratej pitnej vody pre domácnosti je prehľadne uvedený v nasledovných tab. 7.4.2 a 7.4.3.

Tab. 7.4.2 Vývoj cien za vodné a stočné pre domácnosti

Povodie	Cena za pitnú a odpadovú vodu v EUR/m ³								
	2007	2008	nárast oproti r.2007 v %	2009	nárast oproti r.2008 v %	2010	nárast oproti r.2009 v %	2011	nárast oproti r.2010 v %
SÚP Visla	1,61	1,71	6,5%	1,83	6,8%	1,95	6,6%	1,99	2,1%
SR - priemerná cena	1,53	1,62	5,4%	1,69	4,8%	1,79	5,9%	1,84	2,6%

Zdroj: ÚRSO, transformácia údajov za vodárenské spoločnosti do povodí pomocou GIS

Tab. 7.4.3 Vývoj v množstve odobratej vody pre domácnosti

Povodie	Množstvo odobratej pitnej vody pre domácnosti v tis. m ³							
	2008	pokles oproti r.2007 v %	2009	pokles oproti r.2008 v %	2010	pokles oproti r.2009 v %	2011	nárast oproti r.2010 v %
SÚP Visla	2 627,0	10,76%	2 470,1	5,97%	2 397,2	2,95%	2 334,3	2,62%
SR celkom	146 000	4,57%	147 000	-0,68%	143 300	2,52%	137 700	3,91%

Zdroj: databáza ZberVaK, transformácia do povodí pomocou GIS

7.4.2 Cenová regulácia vodohospodárske služby spojená s využívaním vodného toku

VH-služby súvisiace s využitím vodných tokov, ktoré sú taktiež regulované prostredníctvom ÚRSO:

- odbery povrchovej vody z vodných tokov,
- platby za využívanie hydroenergetického potenciálu z vodných tokov,
- odbery energetickej vody z vodných tokov,

sú poskytované Slovenským vodohospodárskym podnikom, š. p., ktorý je dominantným regulovaným subjektom s monopolným postavením vykonávajúcim regulované činnosti v tejto oblasti.

Cena za povrchovú vodu je jednotná pre sektor priemyslu i na pitné účely (platba za odber povrchovej vody je súčasťou ceny pitnej vody). Voda odoberaná na závlahy v poľnohospodárstve v zmysle platnej legislatívy spoplatnená nie je.

Ceny na rok 2012 boli stanovené v súlade so schválenou Regulačnou politikou na nastávajúce regulačné obdobie 2012 – 2016, ktorej prvoradým cieľom v danej oblasti je optimalizovať ceny vodohospodárskych služieb na základe vývoja nevyhnutných oprávnených nákladov na zabezpečenie regulovaných činností a vývoja množstva dodávanej mechanickej energie a vody odoberanej z vodných tokov. Aj v novom regulačnom období sa bude používať *nákladová metóda*, ktorá zohľadňuje skutočné oprávnené náklady a maximálna miera zisku bola zvýšená zo 4,8 % na 5 % oprávnených nákladov.

Oproti roku 2011 na základe uvedených nových parametrov sa maximálna cena za odber povrchovej vody z vodného toku pre regulovaný subjekt Slovenský vodohospodársky podnik, š. p., Banská Štiavnica na rok 2012 zvýšila o 5,95 %. Priemerná cena za využívanie hydroenergetického potenciálu vodného toku vzrástla len na úrovni inflácie o 1,82 %, pričom sa uplatňovali rozdielne maximálne ceny pre jednotlivé skupiny užívateľov hydroenergetického potenciálu podľa inštalovaného výkonu vodných elektrární. Maximálna cena za odber energetickej vody z vodného toku sa zvýšila o 5,9 %.

Slovenský vodohospodársky podnik, š. p. poskytuje aj ďalšie VH-služby:

- udržiavanie splavnosti vodných ciest a vytyčovanie plavebnej dráhy na plavbu na vodných cestách na účely používania vôd na plavbu,
- iné služby vo verejnom záujme (protipovodňová ochrana).

Podľa § 1 Nariadenia vlády SR č. 755/2004 Z. z., ktorým sa ustanovuje výška neregulovaných platieb, výška poplatkov a podrobnosti súvisiace so spoplatňovaním užívania vôd platby za tieto služby nie sú regulované a ich výška predstavuje ekonomicky oprávnené náklady správcu vodných tokov. Správca vodných tokov (Slovenský vodohospodársky podnik, š. p. a správcovia drobných vodných tokov) si uplatňuje nárok na úhradu ekonomicky oprávnených nákladov za tieto služby prostredníctvom MŽP SR z prostriedkov štátneho rozpočtu. Úhradu nákladov za tieto služby poskytuje MŽP SR.

8 Program opatrení

Štruktúra programu opatrení odpovedá identifikovaným významným vodohospodárskym problémom, ktoré sú:

- o organické znečistenie povrchových vôd,
- o znečistenie povrchových vôd živinami,
- o znečistenie vôd prioritnými látkami a látkami relevantnými pre SR,
- o hydromorfologické zmeny na tokoch
- o problémy kvantity a kvality podzemných vôd.

Program opatrení je navrhovaný vo vzťahu k dosiahnutiu cieľov k roku 2015. Nasledujúce podkapitoly stručne popisujú ciele, prístup k dosiahnutiu cieľov, samotný návrh opatrení a zhodnotenie efektívnosti opatrení pre jednotlivé kategórie významných vodohospodárskych problémov.

Povrchové vody

Rieky a útvary so zmenenou kategóriou

8.1 Organické znečistenie

Environmentálnym cieľom je dosiahnutie zníženia znečistenia povrchových vôd organickým znečistením minimálne na úroveň kompatibilnú s kritériami dobrého ekologického stavu/potenciálu.

8.1.1 Prístup k návrhu programu opatrení

Z textu uvedeného v kapitole 4 vyplýva, že v roku 2011 dosahovalo celkové vypúšťanie organického znečistenia v ukazovateli CHSK_{Cr} hodnotu 21 358,8 ton, čo predstavuje pokles v porovnaní s rokom 2005 o ďalších 15 953,4 ton (pokles o cca 43 %). U verejných kanalizácií pokles predstavuje cca o 48%, čo poukazuje na pozitívny trend v čistení odpadových vôd. V priemyselných aktivitách tento pokles predstavuje len cca 36,5%. Na celkovom vypúšťanom množstve organického znečistenia z výrobných aktivít majú najväčší podiel odpadové vody z výroby celulózy a papiera (SK-NACE kód 29-30) - 49% a z výroby koksu, ropných produktov a chemikálií (SK-NACE kód 17) - 35%.

Prístup k návrhu opatrení bol založený na analýze plnenia požiadaviek smernice Rady 91/271/EHS o čistení komunálnych odpadových vôd a smernice EP a Rady 2010/75/EU o priemyselných emisiách (integrovaná prevencia a kontrola znečisťovania ŽP (transponovaná do zákona č. 39/2013 Z. z. a Vyhlášky MŽP SR č.183/2013 Z. z.¹⁷).

8.1.2 Návrh opatrení pre redukovanie organického znečistenia

Základné opatrenia

Menovitý zoznam opatrení aglomerácií nad 2000 EO vyplývajúci z povinnosti plnenia podmienok *Zmluvy o pristúpení SR k EÚ* o plnení implementácie smernice Rady 91/271/EHS o čistení komunálnych odpadových vôd je rozdelený do opatrení pre zberné systémy a individuálne primerané systémy (IPS) (Príloha 8.1a) a opatrení pre čistenie komunálnych – uvedený v Prílohe 8.1b. Opatrenia uvedené v týchto prílohách vyplývajú z posudzovania súladu s požiadavkami čl.3, čl. 4 a čl. 5 smernice 91/271/EHS.

Súlad s článkom 3

Súlad s požiadavkami je zabezpečený v prípade, že sa odpadová voda pochádzajúca z aglomerácie zbiera do zberného systému a odvádza do zariadenia na jej čistenie a spracovanie (ak tento postup nie je riešený prostredníctvom individuálnych alebo iných primeraných systémov (IPS) v súlade s článkom 3 ods. 1 treťou vetou smernice).

Tieto IPS musia poskytovať rovnakú úroveň ochrany životného prostredia, akú predstavujú zberné systémy. V elektronickom dotazníku UWWTD (pre aglomerácie nad 2 000 EO) je aglomerácia v súlade vtedy, ak z celkového znečistenia aglomerácie nie je časť jej znečistenia (menej ako 2% alebo menej ako 2 000 EO) zbieraná zbernými systémami a následne čistená na ČOV alebo riešená IPS.

Súlad s článkom 4

Kapacita zariadenia, resp. zariadení na čistenie a spracovanie odpadových vôd v jednotlivých aglomeráciách má byť dostatočná na zabezpečenie súladu s článkom 4 ods. 1 v spojení s požiadavkami článku 10, úroveň čistenia má zodpovedať sekundárnemu čisteniu a dané čistenie má dosahovať ukazovatele biochemickej spotreby kyslíka (BSK₅) a chemickej spotreby kyslíka (CHSK), ktoré sa vyžadujú v zmysle tabuľky 1 v prílohe I k smernici.

¹⁷ Vyhláška MŽP SR č.183/2013 Z. z., ktorou sa vykonáva zákon č. 39/2013 Z. z. o integrovanej prevencii a kontrole znečisťovania životného prostredia a o zmene a doplnení niektorých zákonov.

Súlad s článkom 5 ods. 2

Úroveň čistenia má zodpovedať náročnejšiemu čisteniu aké je popísané v článku 4 smernice a čistenie má dosahovať ukazovatele celkového fosforu (Pcelk) a celkového dusíka (Ncelk), ktoré sa vyžadujú v zmysle tabuľky 2 v prílohe I k smernici.

Prehľad počtu a druhu opatrení v jednotlivých čiastkových povodiach je uvedený v tab. 8.1.

Z prehľadu vyplýva, že na zosúladienie odvádzania komunálnych vôd v SÚP Visla sú potrebné opatrenia v 2 aglomeráciách (1 aglomerácia, ktorá k referenčnému roku nespĺňala súlad s č.3 smernice a 1 aglomerácia, u ktorej lehoty na zosúladienie ešte neuplynuli). V oblasti čistenia komunálnych odpadových vôd sú požadované opatrenia v 3 aglomeráciách – z toho 2 aglomerácie, ktoré k referenčnému roku nespĺňali súlad a v 1 aglomerácii u ktorých lehoty na zosúladienie ešte neuplynuli.

Tab. 8.1 Počet a druh opatrení podľa smernice Rady 91/271/EHS

Správne územie povodia	Opatrenia pre zberné systémy (ZS) a IPS na dosiahnutie súladu s čl.3 91/271/EHS		Opatrenia pre ČKOV na dosiahnutie súladu s čl. 4 čl.5	
	k referenčnému dátumu nespĺňajú súlad	k referenčnému dátumu neuplynuli lehoty na zosúladienie	k referenčnému dátumu nespĺňajú súlad	k referenčnému dátumu neuplynuli lehoty na zosúladienie
Visla	1	1	2	1

Poznámka: referenčný rok - 2012

Základné opatrenie v zmysle čl.11.3(g) RSV

Zosúladienie nakladanie so znečisťujúcimi látkami s podmienkami zákona č. 364/2004 Z. z. o vodách v znení neskorších predpisov do roku 2021 – vrátane prehodnotenia vydaných povolení v súlade s § 8 ods. 3 zákona.

Doplňkové opatrenia

- Realizácia opatrení z Programu rozvoja verejných kanalizácií

8.2 Znečistenie povrchových vôd živinami

Environmentálnym cieľom je dosiahnutie zníženia znečistenia povrchových vôd živinami minimálne na úroveň kompatibilnú s kritériami dobrého ekologického stavu/potenciálu.

8.2.1 Prístup k návrhu programu opatrení

Živiny spolu s organickými látkami vypúšťanými do povrchových vôd sú príčinou rizika nedosiahnutia cieľov RSV k roku 2021 v 28,1 % vodných útvarov SR. Živiny v povrchových vodách pochádzajú z bodových a difúzných zdrojov znečistenia

Prístup k návrhu opatrení je podobný ako v prípade znečisťovania vôd organickým znečistením s rozdielom, že do návrhu opatrení sa zaraďujú opatrenia na redukovanie vstupu živín z poľnohospodárstva.

8.2.2 Návrh opatrení pre redukovanie znečistenia živinami**Základné opatrenia**

Vzhľadom k tomu, že znečisťovanie povrchových vôd organickým znečistením a znečistením živinami prebieha v prevažnej miere paralelne sa opatrenia pre aglomerácie uvedené v kapitole 8.1.2 týkajú i opatrení na redukovanie znečistenia živinami.

Ďalšie základné opatrenia:

V oblasti poľnohospodárstva pre vymedzené zraniteľné územia - vyplývajú z implementácie smernice 91/676/EHS o ochrane podzemných vôd pred znečistením dusičnanmi (transponovaná do § 35

ods. 3 a 4 zákona č. 364/2004 Z. z. o vodách v znení zákona č. 384/2009 Z. z.) prostredníctvom Programu poľnohospodárskych činností vo vyhlásených zraniteľných oblastiach vypracovaného k tejto smernici.

Základné opatrenie – 11(3h) ; 11(3d)

1. Novelizácia zákona o hnojivách – pôsobnosť celoslovenská. Novela zákona č. 136/2000 Z. z. o hnojivách v znení neskorších predpisov je schválená s účinnosťou od 1. januára 2016

Novela zákona o hnojivách zahrňuje aj vybrané princípy hospodárenia v súčasnosti platné pre ZO a požiadavky na skladovanie a aplikáciu tekutých hospodárskych hnojív mimo zraniteľných oblastí (čo presadzuje EK v oblasti ochrany vôd).

Taktiež podmienky hospodárenia vo vymedzených ZO sú zakomponované do vyššie uvedenej novely zákona o hnojivách.

2. Podmienky krížového plnenia - pôsobnosť celoslovenská

Pravidlá krížového plnenia, ktoré sa budú aplikovať pri priamych platbách a platbách pre PRV 2014 - 2020 sú uvedené v Prílohe 2 k NV č. 342/2014 Z. z. Vo vzťahu k ochrane životného prostredia – ich uvádza tab. 8.2.

Nová Spoločná poľnohospodárska politika na roky 2014-2021 v prvom pilieri navrhuje ďalšie "ozelenenie" na úrovni 30 % národnej obálky priamych platieb. Ozelenenie (greening) je ekologickou platbou, cieľom ktorej je podpora udržateľnej produkcie s vyčlenením 30% rozpočtovej obálky na záväzné opatrenia, ktoré budú v prospech riešenia klimatických a environmentálnych problémov. Ozelenenie nejde výrazne nad rámec súčasného stavu štruktúry poľnohospodárskej výroby na Slovensku.

Väčšina poľnohospodárskych subjektov v SR podmienky zabezpečenia zeleného pokryvu pôdy plní už v súčasnosti. Ozelenenie teda v podmienkach SR je chápané, ako legitímna požiadavka verejnosti k plneniu úlohy poľnohospodárstva v otázkach riešenia environmentálnych problémov:

- *diverzifikácia plodín - smeruje k eliminácii pestovania monokultúr a degradácii pôdy a biodiverzity,*
- *trvalé trávne porasty - smeruje k ochrane trvalých trávnych porastov, ich udržaniu a zvyšovaniu účinnosti protieróznej ochrany, zadržiavaniu vody v prírode, jej kolobehu atď.,*
- *dobrovoľné úhorovanie vo výške 7% ornej pôdy - smeruje k eliminácii erózie a zadržiavaniu vody (trávne ochranné pásy, terasy) a pod.*

Tieto opatrenia musia byť aplikované na celej výmere pôdy (nie iba v systémoch ekologického poľnohospodárstva) a bez výnimky a vo veľkej miere takto využitá pôda existuje aj v slovenskom poľnohospodárstve, pričom rozsah opatrení treba identifikovať, deklarovať a kultivovať.

Tab. 8.2 Pravidlá krížového plnenia pre oblasť „Životné prostredie, zmeny klímy, dobré poľnohospodárske podmienky pôdy“

Hlavná otázka		Požiadavky a normy	Podmienky
Vodné zdroje	PH 1	Ochrana vôd pred znečistením dusičnanmi z poľnohospodárskych zdrojov	<p>a) Dodržiavať požiadavky objemu skladovacích kapacít pre jednotlivé druhy hospodárskych hnojív¹⁸⁾. Koeficienty pre výpočet množstva dusíka sú uvedené v prílohe č. 3.</p> <p>b) Dodržiavať podmienku umiestnenia dočasnej voľnej skládky na poľnohospodárskej pôde so svahovitosťou do 3° s vylúčením produkčných blokov s vysokým stupňom obmedzenia.</p> <p>c) Dodržiavať maximálne deväťmesačnú skladovaciu lehotu maštalného hnoja na voľnej skládke od prvej navážky.</p> <p>d) Dodržiavať odstup v nárazníkových zónach desať metrov od brehovej čiary vodného toku alebo od zátopovej čiary vodnej nádrže a hranice ochranného pásma I. stupňa zdroja podzemnej vody¹⁹⁾.</p> <p>e) Dodržiavať povinnosť viesť presnú prvotnú evidenciu o striedaní plodín, agrotechnike a hnojení pozemkov²⁰⁾.</p> <p>f) Dodržiavať povinnosť vypracovania a dodržiavania programu používania hnojív s obsahom dusíka. Koeficienty pre výpočet množstva dusíka sú uvedené v prílohe č. 3.</p> <p>g) Dodržiavať zákaz hnojenia v termíne od 15. novembra do 15. februára a pri skorom jarnom prihnojovaní ozimín v termíne od 1. februára v dávke do 60 kg dusíka/ha s dodržiavaním pôdnych a klimatických obmedzení. Koeficienty pre výpočet množstva dusíka sú uvedené v prílohe 3.</p> <p>h) Dodržiavať požiadavku neaplikovania hnojív s obsahom dusíka na pôdu: zamrznutú (viac ako 8 cm do hĺbky), zasneženú (vyššia vrstva snehu ako 5 cm) alebo zamokrenú súvislou vrstvou vody.</p> <p>i) Dodržiavať požiadavku aplikácie maximálne povolenej dávky 170 kg/ha/rok celkového dusíka z hospodárskych hnojív. Koeficienty pre výpočet množstva dusíka sú uvedené v príl. 3.</p>
	DPEP 1	Nárazníkové zóny pozdĺž vodných tokov	a) Dodržiavať zákaz používania priemyselných a organických hnojív s obsahom dusíka v nárazníkových zónach pozdĺž útvarov povrchových vôd a odkrytých podzemných vôd v šírke do desať metrov od brehovej čiary na diele pôdneho bloku vedeného v systéme LPIS ^{a)} .

¹⁸⁾ Vyhláška Ministerstva pôdohospodárstva Slovenskej republiky č. 199/2008 Z. z. ktorou sa ustanovuje Program poľnohospodárskych činností vo vyhlásených zraniteľných oblastiach v znení vyhlášky Ministerstva pôdohospodárstva a rozvoja vidieka Slovenskej republiky č. 462/2011 Z. z..

¹⁹⁾ § 6 ods. 7 vyhlášky č. 199/2008 Z. z.

²⁰⁾ Príloha č. 8 k vyhláške Ministerstva pôdohospodárstva Slovenskej republiky č. 338/2005 Z. z. ktorou sa ustanovujú podrobnosti o postupe pre zber pôdnych vzoriek, spôsobe a rozsahu vykonávania agrotechnického skúšania pôd, zisťovania pôdnych vlastností lesných pozemkov a o vedení evidencie hnojenia pôdy a stavu výživy rastlín na poľnohospodárskej pôde a na lesných pozemkoch.

Hlavná otázka		Požiadavky a normy	Podmienky
	DPEP 2	Regulovanie používania vôd	a) Zabezpečiť a mať k dispozícii povolenie na čerpanie povrchových a podzemných vôd na zavlažovanie ²¹⁾ alebo zmluvu so správcom štátnych závlahových sústav, ak dochádza k zavlažovaniu.
	DPEP 3	Ochrana podzemných vôd proti znečisteniu	a) Dodržiavať povinnosť viesť v podniku dokumentáciu o nadobudnutí a o zaobchádzaní s nebezpečnými látkami). b) Zabrániť priamemu vypúšťaniu nebezpečných látok do podzemných vôd. c) Zabrániť nepriamemu vypúšťaniu nebezpečných látok do podzemných vôd.
Pôda a zásoby uhlíka	DPEP 4	Minimálne krytie pôdy	a) Zabezpečiť v termíne od 1. novembra do 1. marca na ornej pôde s priemernou svahovitosťou nad 12° najmenej 40 % vegetačné pokrytie výmery ornej pôdy oziminou, viacročnou krmovinou alebo medziplodinou alebo strniskom.
	DPEP 5	Minimálne obhospodarovanie pôdy odrážajúce špecifické miestne podmienky s cieľom obmedziť eróziu	a) Dodržiavaním vhodných opatrení obhospodarovania ornej pôdy zamedziť tvorbe ryhovej erózie a predchádzať vzniku erózných rýh nad 20 cm hĺbky.
Biodiverzita	PH 2	Ochrana voľne žijúcich vtákov	a) Dodržiavať zákaz poškodzovania a odstraňovania hniezdnych stanovišť. b) Dodržiavať zákaz rušenia hniezdenia vtákov vplyvom agrotechnických opatrení v období hniezdenia a vyvážania mláďat; obdobím hniezdenia je termín od 1. marca do 30. septembra. c) Dodržiavať zákaz chytania, zraňovania, usmrcovania dospelého jedinca vtáka a jeho vývinového štádia a ničenia vajec.
	PH 3	Ochrana biotopov voľne žijúcich živočíchov a voľne rastúcich rastlín	a) Dodržiavať zákaz odstraňovania prírodných elementov (krajinných prvkov na ornej pôde, ako sú solitér, stromoradie, skupina stromov mokraď a medza na ornej pôde. b) Dodržiavať zákaz zasahovania do biotopu európskeho významu, ktorým je možné biotop poškodiť alebo zničiť.
Krajina, minimálna miera údržby	DPEP 7	Zachovanie krajinných prvkov, vo vhodných prípadoch vrátane živých plotov, rybníkov, priekop, stromov v rade, v skupine alebo izolovane, medzí a terás vrátane zákazu strihania živých plotov a stromov počas obdobia reprodukcie vtáctva a v období hniezdenia	a) Dodržiavať zákaz narušovania a likvidovania krajinných prvkov na ornej pôde, ako je solitér, stromoradie, skupina stromov, terasa a medza). b) Dodržiavať zákaz strihania živých plotov a stromov počas obdobia reprodukcie vtákov a v období hniezdenia; obdobím hniezdenia je termín od 1. marca do 30. septembra.

²¹⁾ § 21 ods. 1 písm. h) zákona č. 364/2004 Z. z. o vodách a o zmene zákona Slovenskej národnej rady č. 372/1990 Zb. o priestupkoch v znení neskorších predpisov (vodný zákon).

Hlavná otázka		Požiadavky a normy	Podmienky
		Zachovávanie trvalých pasienkov	a) Dodržiavať zákaz premeny pôdy využívanej ako trvalé trávne porasty k dátumu stanovenému osobitným predpisom ²²⁾ na ornú pôdu na súvislej časti pozemku v diele pôdneho bloku na výmere 0,3 ha a vyššej.
Prípravky na ochranu rastlín	PH 10	Používanie prípravkov na ochranu rastlín	a) Dodržiavať povinnosť používania takých prípravkov na ochranu rastlín, ktoré sú v Slovenskej republike autorizované alebo povolené na paralelný obchod ²³⁾ a aplikovať ich podľa návodu a podmienok uvedených na etike.

Vysvetlivky : DPEP = Dobré poľnohospodárske a environmentálne podmienky

²²⁾ Čl. 6 ods. 2 nariadenia Rady (ES) č. 73/2009 (Ú. v. EÚ L 30/16, 31. I. 2009) v platnom znení.

²³⁾ § 8 zákona č. 405/2011 Z. z. o rastlinolekárskej starostlivosti a o zmene zákona Národnej rady Slovenskej republiky č. 145/1995 Z. z. o správnych poplatkoch v znení neskorších predpisov.

Doplnkové opatrenia

Realizácia opatrení - PRV SR 2014 – 2020 – na dobrovoľnej báze

V návrhu PRV na obdobie 2014-2020 s ochranou vôd súvisí viacero opatrení a to:

Opatrenie 1. Prenos znalostí a informačné aktivity – **vzdelávanie a informačné aktivity so zameraním na znižovanie znečistenia jednotlivých zložiek životného prostredia - ovzdušie, voda, pôda, klíma ako aj biodiverzity; vzdelávanie v oblasti hospodárenia s vodou na poľnohospodárskej pôde - protierózne a protipovodňové opatrenia.**

Opatrenie 2. Poradenské služby- **poskytovanie poradenstva, vzdelávanie poradcov.**

Opatrenie 4. Investície do hmotného majetku – **zníženie záťaže na životné prostredie vrátane technológií na znižovanie emisií skleníkových plynov, zlepšenie využívania závlah.**

Opatrenie 5. Obnova potenciálu poľnohospodárskej výroby zničeného prírodnými pohromami a katastrofickými udalosťami a zavedenie vhodných preventívnych opatrení – **rekonštrukcia, modernizácia, oprava a dostavba odvodňovacích systémov, kanálov s regulovaným odtokom a čerpacích staníc a ich zariadení, ktoré sú v súlade s relevantnými plánmi manažmentu povodia**

Opatrenie 7. Základné služby a obnova dedín vo vidieckych oblastiach - **výstavba, rekonštrukcia, modernizácia, dostavba kanalizácie, vodovodu, alebo čistiarne odpadových vôd.**

Opatrenie 8. Investície do rozvoja lesných oblastí a zlepšenie životaschopnosti lesov - **podpora preventívnych protipovodňových a protipožiarnych opatrení za účelom zlepšenia vodného hospodárstva v lese.**

Opatrenie 10. Agroenvironmentálno-klimatické opatrenie (str. 292) - integrovaná produkcia v ovocinárstve, zeleninárstve a vinohradníctve, ochrana proti erózii pôdy, ochrana biotopov poloprirodných a prírodných trávnych porastov, multifunkčné okraje polí – biopásy na ornej pôde.

Opatrenie 11. Ekologické poľnohospodárstvo.

Opatrenie 12. Platby v rámci sústavy NATURA 2000.

8.3 Znečistenie prioritnými a relevantnými látkami

Environmentálnym cieľom je dosiahnutie zníženia znečistenia povrchových vôd prioritnými látkami a látkami relevantnými pre SR minimálne na úroveň kompatibilnú s kritériami dobrého ekologického stavu/potenciálu a dobrého chemického stavu.

8.3.1 Prístup k návrhu programu opatrení

Z kapitoly 4 vyplýva, že v SÚP Visla podľa nahlásení znečisťovateľov do povrchových vôd bola v roku 2011 vypúšťaná 1 prioritná látka (Nikel a jeho zlúčeniny), pre ktorú sú na úrovni EÚ určené ENK (smernica 2008/105/ES). Táto látka nie je identifikovaná ako prioritne nebezpečná. Z relevantných látok bola znečisťovateľmi nahlásená len 1 znečisťujúca látka – zinok, jej množstvo nevykazuje výraznú zmenu oproti roku 2007.

V SÚP Visla sa nachádza len 1 zdroj s nepriamym vypúšťaním odpadových vôd za rok 2011. Je to Tatranská odpadová spoločnosť s.r.o - Skládka odpadov, ktorej odpadové vody s obsahom Cd, Hg, Ni, Pb, As, Cr sú čistené na ČOV Kežmarok.

Výhľad k roku 2021

Vo všetkých čiastkových povodiach je predpoklad rozvoja priemyslu a ekonomických aktivít. Napriek tomu nárast vypúšťania znečistenia z priemyselných podnikov sa nepredpokladá, naopak predpokladáme pokles znečistenia charakterizovaného ukazovateľmi prioritných látok i látok relevantných pre SR.

8.3.2 Návrh opatrení pre redukovanie znečistenia prioritnými a relevantnými látkami

Základné opatrenia

Realizácia opatrení vyplývajúcich z plnenia požiadaviek smernice Rady 91/271/EHS o čistení komunálnych odpadových vôd.

Zosúladenie nakladanie so znečisťujúcimi látkami s podmienkami zákona č. 364/2004 Z. z. o vodách v znení neskorších predpisov do roku 2021 – vrátane prehodnotenia vydaných povolení v súlade s § 8 ods. 3 zákona.

Realizácia opatrení, ktorú vyžaduje smernica EP a Rady 2010/75/EU o priemyselných emisiách (integrovaná prevencia a kontrola znečisťovania ŽP (transponovaná do zákona č. 39/2013 Z. z. a Vyhlášky MŽP SR č.183/2013 Z. z.²⁴)

Doplňkové opatrenia

- zníženie medzí stanovenia v prípade metód, ktoré nespĺňajú LOQ požadované Smernicou 2010/108/ES, resp. prechod na inú maticu stanovenia príslušných ukazovateľov,
- zaviesť monitorovanie príslušných organických látok do monitorovania emisií do ovzdušia,
- DEHP v ďalšom období venovať zvýšenú pozornosť metódam odberu vzoriek a identifikácii prípadného difúzneho znečistenia.
- Kyanidy - znečistenie útvarov povrchových vôd touto látkou je v SR na základe výsledkov monitorovania významné. Monitorujú sa však celkové kyanidy a nielen ich toxický podiel. V ďalšom období bude venovaná zvýšená pozornosť existujúcim zdrojom vypúšťajúcim toto znečistenie.
- 4-metyl-2,6-di-terc butylfenol – v ďalšom období bude venovaná zvýšená pozornosť identifikácii prípadného difúzneho znečistenia.
- (Hg, Cd, Zn, ...) - prítomnosť kovov je spojená s prirodzeným podložím, banskou činnosťou v minulosti a prítomnosťou environmentálnych záťaží z banskej činnosti realizovanej v minulosti. Environmentálne záťaže sa budú postupne sanovať a potenciálne EZ monitorovať za účelom zistenia skutočného rozsahu znečistenia a následne sa bude pre ne navrhovať metóda sanácie.

8.4 Opatrenia na elimináciu hydromorfologických vplyvov

Hydromorfologické zmeny sú v zmysle významných vodohospodárskych problémov členené na 4 základné druhy vplyvov:

- narušenie pozdĺžnej kontinuity riek a biotopov
- narušenie laterálnej spojitosti mokradí/inundácií s tokom a ostatné morfológické zmeny
- hydrologické zmeny
- výhľadové infraštruktúrne projekty.

Návrh programu opatrení pre jednotlivé druhy ovplyvnenia uvádzajú nasledujúce podkapitoly.

8.4.1 Opatrenia na zabezpečenie pozdĺžnej kontinuity riek a biotopov

Environmentálnym cieľom je eliminácia narušenia pozdĺžnej kontinuity riek a biotopov na úroveň konzistentnú s kritériami dobrého ekologickej stavu/potenciálu.

8.4.1.1 Prístup k návrhu programu opatrení

Ako vyplýva z kapitoly 4, v súčasnosti je v čiastkovom povodí Dunajca a Popradu identifikovaných 33 vodných útvarov s bodovým ohodnotením viac ako 5 pre parameter 9 „hate a stupne“, čo je v zmysle použitej metodiky považované za významnú zmenu.

²⁴ Vyhláška MŽP SR č.183/2013 Z. z., ktorou sa vykonáva zákon č. 39/2013 Z. z. o integrovanej prevencii a kontrole znečisťovania životného prostredia a o zmene a doplnení niektorých zákonov.

Hlavnými hybnými silami, ktoré boli príčinou antropogénnych zásahov do riečneho systému sú: protipovodňová ochrana, výroba energie - vodné elektrárne, lodná doprava, a zabezpečenie krytia potrieb vody - na pitné účely, priemysel a poľnohospodárstvo.

Návrh opatrení sa realizoval v priebehu testovania kandidátov na HMWB a to na základe fotodokumentácie z monitorovania bariér vykonanej ŠOP SR, posudkov biológov vrátane rybárov a technických pracovníkov SVP, š. p., – jednotlivých odštepných závodov.

Prehľad počtu hydrotechnických stavieb narušujúcich pozdĺžnu kontinuitu na doteraz testovaných tokoch v čiastkovom povodí uvádza tab. 4.1.19, z ktorej vyplýva, že na testovaných tokoch existuje 74 stavieb narušujúcich pozdĺžnu kontinuitu tokov, z toho prevažná časť (64) nemá vybudovaný funkčný rybovod. Menovitý zoznam spolu s návrhom opatrení je obsahom Prílohy 8.4.

8.4.1.2 Návrh programu opatrení

Na spriechodnenie tokov a biotopov boli navrhované 4 druhy opatrení, a to:

- spriechodnenie funkčným rybovodom alebo biokoridorom,
- prebudovanie existujúcich prekážok na sklzy alebo rampy,
- zmena manipulačného poriadku,
- odstránenie existujúcej stavby,
- ostatné.

Počet navrhnutých opatrení v predmetnom SÚ povodia Visly podľa druhu opatrení obsahuje tab. 8.3. Celkove je na území povodia zatiaľ navrhnutých 7 rybovodov alebo biokoridorov, prebudovanie súčasných 39 stavieb na sklzy alebo rampy umožňujúce priechodnosť pre ryby, 1 dielo odstrániť a v 2 prípadoch upraviť manipulačný poriadok. Počet opatrení nie je konečný – konečný stav bude známy po ukončení testovania kandidátov na HMWB a AWB.

Vzhľadom na financie bude realizácia opatrení rozložená na dlhšie časové obdobie – až do roku 2027. Ekonomické zdôvodnenie posunu realizácie opatrení do ďalšieho plánovacieho cyklu bolo formulované v úzkom kontakte s realizátorom opatrení, pri zvážení všetkých možných dostupných zdrojov financovania. Menovitý zoznam stavieb narušujúcich pozdĺžnu kontinuitu s návrhom opatrení je uvedený v Prílohe 8.4. Táto príloha obsahuje i informáciu o tom, či bude jednotlivé opatrenie realizované do r. 2021 alebo až v ďalšom plánovacom cykle. Do roku 2021 je navrhnutých na realizáciu 13 opatrení. Príloha obsahuje i zoznam stavieb a opatrení, ktoré sú v procese posudzovania.

Hlavným realizátorom opatrení je SVP, š. p., v minimálnom rozsahu iné subjekty: súkromní podnikatelia, vodárenské spoločnosti. V prípadoch opatrení, ktorých obstarávateľom alebo zodpovedným za realizáciu je SVP, š. p., sú spriechodnenie migračných bariér a ostatné navrhované opatrenia investíciami, na realizáciu ktorých finančnými zdrojmi môže byť štátny rozpočet, fondy EÚ resp. iné fondy.

Tab. 8.3 Prehľad opatrení na zlepšenie pozdĺžnej kontinuity riek

Správne územie povodia	Počet prekážok	Druh opatrenia - počet							
		Biokoridor / rybovod	Rampa / sklz	Zmena manipulácie	Odstránenie	Ostatné	Žiadne	Neznáme	Nie
Visla	64	7	45	3	2	0	9	3	8

8.4.2 Opatrenia pre zabezpečenie laterálnej spojitosti mokradí/inundácií s tokom a ostatné morfológické zmeny

Tento druh opatrení v čiastkovom povodí Dunajca a Popradu nebol navrhnutý.

8.4.3 Opatrenia pre zlepšenie hydrologických podmienok

Za účelom spresnenia bilancovania množstva povrchových vôd sú navrhnuté opatrenia:

Základné opatrenia čl. 11.3(e) RSV

- Vydanie nových povolení na odber povrchových vôd v súlade §21 ods.4 a §8 ods.3 zákona č.364/2001/Z. Z. o vodách v znení neskorších predpisov

Základné opatrenia čl. 11.3(c) RSV

- stanovenie E-flow

8.4.4 Invázne terestrické druhy

Zoznam vodných útvarov, ktorých sa týka toto opatrenie je uvedený v tab. 4.1.32 a Prílohe 5.1.

V zmysle § 7, ods. 3 zákona č. 543/2002 Z. z. o ochrane prírody a krajiny v znení neskorších predpisov „vlastník (správca, nájomca) pozemku je povinný odstraňovať invázne druhy zo svojho pozemku“.

Na základe hodnotenia invázných druhov (Hlúbiková a kol., 2014) sa pre 2. plánovací cyklus navrhujú opatrenia pre dva druhy invázných rastlín. Ide konkrétne o druhy *Fallopia japonica* a *Impatiens glandulifera*, ktoré sú síce terestrické, ale rastú na brehoch tokov a spôsobujú negatívne zmeny vo vodných útvaroch. Keďže ide o brehové časti v blízkosti vodnej hladiny tokov odporúča sa využiť predovšetkým mechanické spôsoby. Navrhované opatrenia pre tieto druhy je možné využiť aj pre ďalšie invázne nepôvodné druhy rastlín, prípadne je pre ne možné zvoliť iný postup podľa metodiky v prílohe 2a vyhlášky č. 24/2003 Z. z., ktorou sa vykonáva zákon o ochrane prírody a krajiny v znení neskorších predpisov v prípade, že rastú na brehoch vodných tokov. Podobne z dôvodu zvýšenia účinnosti navrhovaných opatrení je potrebné vykonať ich v súčinnosti s ďalšími dotknutými osobami, na pozemky ktorých porasty invázných druhov rastlín zasahujú.

Pre uvedené druhy sa odporúčajú nasledovné postupy.

Keďže z mohutného podzemkového systému sa rastliny nielen rýchlo šíria, ale i rýchlo regenerujú, možnosť ich úspešného odstraňovania závisí na eradikácii každej jednotlivéj rastliny, vrátane podzemných orgánov. V prípade pohánkovcov nie je možné rátať s tým, že postačí vyčerpanie semennej zásoby v pôde. Semená u týchto druhov väčšinou nestačia dozrieť, pretože ich zničia už prvé zimné mrazy.

Fallopia japonica (Houtt.) Ronse Decr.

Z mechanických spôsobov, v prípade vodných tokov je možné využiť najmä:

- ✓ vykopávanie a ručné vyberanie alebo vytrhávanie podzemných častí rastliny,
- ✓ sekanie stoniek,
- ✓ kosenie celých porastov,

Vykopávanie, ručné vyberanie alebo vytrhávanie podzemných.

Dané opatrenie pripadá do úvah len na tých stanovištiach, kde sa vyskytuje len niekoľko málo jedincov alebo sa tam uskutočňujú zemné práce, počas ktorých je možné sa k podzemným orgánom rastlín ľahšie dostať. Vykopávanie alebo vyberanie podzemných častí vzhľadom k plošnému rozsahu rozšírenia tohto druhu na Slovensku nie je jednoducho možné, pretože vynaložené úsilie by nebolo priamo úmerné očakávanému, ako aj cielenému výsledku. Pri uvedenom opatrení je potrebné navyše prihliadať na skutočnosť, že s prenosom zeminy môže dôjsť k rozšíreniu tohto druhu na nové lokality. Likvidácia celej odstránenej biomasy napr. spálením je základným predpokladom úspešnej realizácie tohto opatrenia

Sekanie stoniek, kosenie porastov.

Aby bolo samotné mechanické odstraňovanie úspešné, je nutné opakovať sekanie alebo kosenie jedincov alebo porastov pohánkovca každé 2 týždne, čím sa rastliny postupne oslabia. Napriek tomu, vo viacerých prípadoch sekanie viedlo ku zmladzovaniu a zvýšeniu počtu jedincov na ploche, čo súvisí vysokou regeneračnou schopnosťou a vegetatívnym spôsobom rozmnožovania tohto druhu. Dokonca už

2 cm dlhé časti stonky dokážu ľahko zakoreniť. Likvidácia odstránenej biomasy napr. spálením je základným predpokladom úspešnej realizácie tohto opatrenia.

Impatiens glandulifera Royle

Z mechanických spôsobov, v prípade vodných tokov savyžívajú najmä:

- ✓ kosenie a sekanie,
- ✓ trhanie,
- ✓ orezávanie kvetonosných častí rastliny,

Kosenie a sekanie sa v praxi najviac využíva, v spojitosti s údržbou tokov. Tam, kde sa kosia bylinné porasty sprievodnej vegetácie tokov, tam sa ničia súbežne aj porasty netýkavky žliazkatej. Keďže tento druh rastie často v kombinácii s ďalšími inváznymi rastlinami, najčastejšie so zlatobyľami, netýkavkou malokvetou, slnečnicou hl'uznatou alebo rudbekiou strapatou, spravidla sú odstraňované uvedené druhy spoločne.

Trhanie možno využiť na stanovištiach s málo početným zastúpením tohto druhu. Najvhodnejšie je k vytrhávaniu pristúpiť v dobe pred kvitnutím rastlín, prípadne tvorbou plodov. Najpríhodnejšie obdobie je po zrážkach, kedy je substrát mäkký, neudupaný mierne vlhký až mokrý. Výhodou je pri odstraňovaní postupovať od prameňa k ústiu, nakoľko semená tohto druhu sa šíria hydrochórne.

Orezávanie kvetonosných častí rastliny. V praxi sa pre svoju pracnosť využíva celkom málo, ale v prípade, že rastliny rastú v pobrežnej vegetácii roztrúsene alebo jednotlivito a odstraňovanie celých rastlín nie je možné z nejakých príčin zrealizovať, postačí orezať len kvetonosné časti rastliny. Tie je však nevyhnutné nielen z ošetrovaného územia odnieť, ale i následne zničiť, aby sa na oddelených častiach nemohli vytvoriť adventívne korene, prípadne dozrieť semená, ak sa orezávanie uskutočnilo až po odkvitnutí.

Chemické postupy sa neodporúčajú vzhľadom na to, že ide o blízkosť hladiny vodných tokov, a teda následne by mohlo dôjsť k zhoršeniu kvality vody.

Vzhľadom na možnú pokračujúcu introdukcii nových druhov a vzhľadom na šírenie sa súčasných cudzích druhov a expanziu ich výskytu je potrebné zabezpečiť

- monitoring invázných nepôvodných druhov vodných rastlín vodných živočíchov – predovšetkým z hľadiska zaznamenávania prvého výskytu takéhoto druhu na území SR.

8.5 Výhľadové infraštrukturálne projekty

Výhľadové infraštrukturálne projekty sú uvedené v kapitole 4.1.4.4.

- Zmierňujúce opatrenia, budú navrhované v rámci posudzovania projektu výhľadovej infraštrukturálnej stavby v zmysle požiadaviek čl. 4(7) RSV, ktoré zabezpečí investor projektu. Proces bude prebiehať počas celého plánovacieho obdobia.

Umiestňovanie nových infraštrukturálnych projektov/vodných stavieb v území, na ktorom v zmysle § 15 zákona č. 543/2002 Z. z. o ochrane prírody a krajiny platí štvrtý a piaty stupeň ochrany je zakázané. Ďalej je v týchto územiach zakázané (§15 zákona č. 354/2002 Z. z.) meniť stav mokrade alebo koryto vodného toku, najmä ich úpravou, zasypávaním, odvodňovaním, ťažbou trstia, rašeliny, bahna a riečného materiálu okrem vykonávania týchto činností v koryte vodného toku jeho správcem v súlade s príslušnými ustanoveniami zákona č. 364/2004 Z. z. o vodách v znení neskorších predpisov.

Podzemné vody

8.6 Kvalita podzemných vôd

Kvalita PzV na základe aktualizácie hodnotenia chemického stavu vykazuje mierne zlepšujúci sa stav oproti 1. Vodnému plánu Slovenska. Aj hodnotenie rizika nedosiahnutia dobrého stavu do roku 2021 poukazuje na menšie riziko, avšak tieto 2 hodnotenia rizika sú ťažko porovnateľné, keďže súčasné hodnotenie je omnoho rozsiahlejšie. V roku 2014 bola aktualizovaná metodika rizika ohrozenia kvality PzV v súlade s Usmernením CIS č. 26 Hodnotenie rizika a použitie koncepčných modelov (European

Commission, 2010), ktoré nadväzuje na Usmernenie CIS č. 3 Analýza vplyvov (tlakov) a dopadov (European Commission, 2003).

Hodnotenie trendov obsahu znečisťujúcich látok (Bodiš a kol., 2013) bolo prvýkrát vypracované až v rámci tohto II. cyklu. Umožnilo identifikovať útvary s významným vzostupným trendom pre hodnotené parametre znečisťujúcich látok.

Na zlepšovanie chemického stavu poukazujú aj hodnotenia v súlade s implementáciou Smernice 91/676/EHS (Onderka & Ondrejková, 2014).

8.6.1 Prístup k návrhu opatrení

Účelom aktualizácie opatrení v rámci 2. plánovacieho cyklu je dosiahnutie dobrého kvantitatívneho a chemického stavu PzV v ÚPzV. V dôsledku hydraulického spojitosti a interakcie medzi podzemnými a povrchovými vodami je možné premietnuť prístup k návrhu opatrení ako aj konkrétny návrh opatrení pre povrchové vody relevantný aj pre podzemné vody. Aplikovaný prístup pre povrchové vody je rozšírený o analýzu plnenia podmienok zabránenia alebo obmedzenia priamych a nepriamych vstupov znečisťujúcich látok do podzemných vôd z bodových zdrojov kontaminácie a kontaminovaných území s cieľom postupne znižovať ich znečisťovanie, a to aj v prípade, ak útvary podzemných vôd ako celok je v dobrom chemickom stave. Navrhované opatrenia majú charakter:

- preventívny – realizácia týchto opatrení vyplýva zo zákona č. 364/2004 Z. z. o vodách v znení neskorších predpisov
- nápravný - sanácie environmentálnych záťaží, ktoré vznikli pred účinnosťou zákona č. 59/2007 Z. z. o prevencii a náprave environmentálnych škôd a o doplnení a o zmene niektorých zákonov.

8.6.2 Návrh opatrení

Jednotlivé opatrenia sú navrhnuté podľa výsledkov vyhodnotenia chemického stavu útvarov podzemných vôd a využitia analýzy vplyvov.

Opatrenia na redukovanie znečistenia podzemných vôd dusíkatými látkami

Základné a doplnkové opatrenia sú uvedené v kapitole 8.2.2.

Opatrenia na redukovanie znečistenia podzemných vôd pesticídnymi látkami

Základné opatrenia

- Základné opatrenia vyplývajú z uplatňovania národnej legislatívy (zákon č. 405/2011 Z. z. o rastlinolekárskej starostlivosti a o zmene zákona Národnej rady SR č. 145/1995 Z. z. o správnych poplatkoch v znení neskorších predpisov a s ním súvisiacich vykonávajúcich predpisov). Dodržiavanie ustanovení tohto zákona v tejto oblasti je súčasťou návrhu Podmienok krížového plnenia – ktorý má celoslovenskú pôsobnosť. Používanie prípravkov na ochranu rastlín je zakotvené aj v krížovom plnení (Nariadenie vlády SR č. 342/2014 Z. z. ktorým sa ustanovujú pravidlá poskytovania podpory v poľnohospodárstve v súvislosti so schémami oddelených priamych platieb).

Doplnkové opatrenia

- V súvislosti s aplikáciou pesticídov v rámci PRV SR 2014-2020 - opatrenia 4 „Investície do hmotného majetku“ budú podporované investície do výstavby, rekonštrukcie a modernizácie objektov (na uskladnenie priemyselných hnojív a prípravkov na ochranu rastlín a plodín, na uskladnenie a ošetrovanie manipulačnej techniky, na zavádzanie nových aplikačných zariadení na ochranu rastlín chemickými prostriedkami s cieľom znižovať zaťaženie prostredia chemickými látkami) a investície do obstarania technického a technologického vybavenia vrátane špeciálnych strojov a náradia (na aplikáciu hnojív a prípravkov na ochranu rastlín).
- Zaviesť systém a podporu bezpečného zberu obalov z prípravkov na ochranu rastlín pre veľkospotrebiteľov a malospotrebiteľov (v súlade s projektom CMS Systém nakladania s odpadmi) a ich druhotné zhodnocovanie.
- Zaviesť povinnosť zberu starých nespotrebovaných zvyškov prípravkov pre predajcov.

- Pre odbornú a laickú verejnosť zabezpečiť informovanie o riziku pesticídov v životnom prostredí.
- Prioritná podpora na technické opatrenia a zavádzanie dobrej poľnohospodárskej praxe a environmentálnych postupov pre subjekty hospodáriace v ÚPzV v zlom chemickom stave a v riziku nedosiahnutia dobrého chemického stavu do roku 2021.

Ďalšie opatrenia na redukovanie znečistenia z poľnohospodárstva

- V rámci poradenského systému pre poľnohospodárov doplniť a rozšíriť poradenstvo o špecialistov pre otázky ochrany vôd z poľnohospodárskych zdrojov.
- Podpora projektov na identifikáciu rozlíšenia znečistenia dusíkatými látkami z poľnohospodárskeho znečistenia a z komunálneho znečistenia.
- Zaviesť pri uvádzaní prípravkov na ochranu rastlín s pesticídnymi látkami s vysokým rizikom ohrozenia pre vodné zdroje v súlade s národným registračným procesom aj povinnosť indikačného účelového monitorovania znečistenia vo vodách hradeného zo zdrojov vlastníka autorizácie.
- Budovanie prepojených informačných systémov (poľnohospodárstvo – voda).

Opatrenia na redukovanie znečistenia podzemných vôd ostatnými chemickými látkami

- Realizovať prieskum pravdepodobných EZ registrovaných v ISEZ v časti A vrátane rizikových analýz, v súlade so Štátnym programom sanácie environmentálnych záťaží (tab. 8.4).

Tab. 8.4 Zoznam lokalít na realizáciu prieskumu pravdepodobných EZ vrátane rizikových analýz

Identifikátor	Názov lokality	Okres	REZ	predkvartér	kvartér
SK/EZ/PP/697	Gerlachov - skládka Gerlachovský potok	PP	A	SK2004700F	SK1001000P
SK/EZ/SL/888	Podolíneč - obaľovača	SL	A	SK2004700F	SK1001000P
SK/EZ/PP/704	Poprad – obaľovačka Kvetnica	PP	A	SK2004700F	SK1001000P
SK/EZ/KK/307	Veľká Lomnica - obaľovačka	KK	A	SK2004700F	SK1001000P

8.7 Kvantita podzemných vôd

V povodí sa nenachádzajú vodné útvary v zlom kvantitatívnom stave a ani nie sú v riziku nedosiahnutia dobrého stavu k roku 2021. Pre potreby spravenia bilancovania množstva podzemných vôd sa pre všetky útvary navrhuje opatrenie:

Základné opatrenie podľa čl.11.3(e)

- Vydanie nových povolení na odber podzemných vôd v súlade §21 ods.4 a §8 ods. 3 zákona č. 364/2001/Z. Z. o vodách v znení neskorších predpisov (OP11 – PzV)

8.8 Náklady na opatrenia

Pre program opatrení boli uskutočnené odhady nákladov na opatrenia navrhnuté v kapitolách 8.1 až 8.6. Ide o tieto opatrenia:

- *základné opatrenia*, ktoré vyplývajú z požiadaviek predpisov smerníc Európskeho spoločenstva a z požiadaviek RSV čl. 11 (3) (a) a jej Prílohy VI, časť A, ďalej z požiadaviek RSV čl. 11 (3) (b) – (l),
- *doplnkové opatrenia* špecifikované v Prílohe VI RSV, časť B.

8.8.1 Náklady na základné opatrenia na splnenie požiadaviek RSV čl. 11(3) (a) a jej Prílohy VI, časť A

Typy opatrení a odhad nákladov na opatrenia podľa jednotlivých smerníc EÚ uvádza nasledujúci text.

Smernica 76/160/EHS o kvalite vody určenej na kúpanie v znení smernice 2006/7/ES o riadení kvality vody určenej na kúpanie

Na zabezpečenie požiadaviek smernice 76/160/EHS o kvalite vody určenej na kúpanie v znení smernice 2006/7/ES o riadení kvality vody určenej na kúpanie sa budú realizovať tieto typy opatrení:

- monitorovanie vôd určených na kúpanie,

Náklady na monitorovanie vôd určených na kúpanie zabezpečuje Ministerstvo zdravotníctva SR.

Poznámka: efekt technických opatrení navrhnutých v rámci smerníc 91/271/EHS o čistení mestských odpadových vôd a 91/676/EHS o dusičnanoch sa pozitívne prejaví i na kvalite vôd na kúpanie.

Smernica 80/778/EHS o pitnej vode v znení smernice 98/83/ES

- žiadne technické opatrenia z uvedenej smernice neboli vyžadované, preto sa náklady neodhadovali.

Poznámka: opatrenia navrhnuté v rámci smerníc 91/271/EHS o čistení mestských odpadových vôd, smernice 91/676/EHS o dusičnanoch, smernice 96/61/ES o regulácii integrovanej prevencie znečisťovania budú mať pozitívny účinok na zlepšenia kvality vody určenej na odber pitnej vody.

Smernica 96/82/EC o vážnych haváriách (Seveso)

- žiadne technické opatrenia neboli vyžadované, preto sa náklady neodhadovali.

Smernica 85/337/EHS o hodnotení vplyvov na životné prostredie

- opatrenia navrhnuté v programe opatrení budú podliehať hodnoteniu vplyvov na životné prostredie až po vypracovaní projektov na ich realizáciu, nakoľko tieto hodnotenia budú súčasťou prípravy na realizáciu stavby. Z uvedených dôvodov odhad nákladov v súčasnej dobe nie je relevantný.

Smernica 86/278/EHS o čistiarenských kaloch

- monitorovanie produkcie a kontaminácie kalov
- Náklady na monitorovanie sú súčasťou nákladov na prevádzku ČOV.

Smernica 91/271/EHS o čistení mestských odpadových vôd

Opatrenia sú navrhnuté v kapitole 8.1.2. Odhad nákladov na stokové siete a ČOV do r. 2021 v aglomeráciách nad 2000 EO za celú SR je 748 mil. EUR, z toho na zberné systémy 635 mil. EUR a na ČOV 113 mil. EUR.

Smernica 2009/128/ES o trvalo udržateľnom používaní pesticídov

Doplňkové opatrenia

V súvislosti s aplikáciou pesticídov v rámci PRV SR 2014-2020 - opatrenia 4 „*Investície do hmotného majetku*“ budú podporované investície do výstavby, rekonštrukcie a modernizácie objektov (na uskladnenie priemyselných hnojív a prípravkov na ochranu rastlín a plodín, na uskladnenie a ošetrovanie manipulačnej techniky, na zavádzanie nových aplikačných zariadení na ochranu rastlín chemickými prostriedkami s cieľom znížiť zaťaženie prostredia chemickými látkami) a investície do obstarania technického a technologického vybavenia vrátane špeciálnych strojov a náradia (na aplikáciu hnojív a prípravkov na ochranu rastlín).

Na uvedené opatrenia bude možné čerpať finančnú podporu z Programu rozvoja vidieka SR 2014 - 2020. Upresnené budú v závislosti od predložených konkrétnych projektov

Smernica 91/676/EHS o dusičnanoch

- monitorovanie,
- aplikácia Programu poľnohospodárskych činností vo vyhlásených zraniteľných oblastiach (ZO) (Vyhláškou MP SR č. 199/2008 Z. z.), v zmysle Dusičnanovej smernice – pôsobnosť v zraniteľných oblastiach,
- doplnkové opatrenia (na dobrovoľnej báze).

Na doplnkové opatrenia, ktoré budú pozitívne prispievať i k ochrane vôd pred znečistením bude možné čerpať finančnú podporu z Programu rozvoja vidieka SR 2014 - 2020 v odhadovanej výške :

Opatrenie 2. Poradenské služby (čl. 15):	385 000,00 € (kap. 11.1.1. P1)
Opatrenie 4. Investície do hmotného majetku (čl. 17):	43 950 548,00 € (kap. 11.1.2. P2)
Opatrenie 10. Agroenvironmentálno-klimatické opatrenie (čl. 28) :	143 750 000,00 € (kap. 11.1.4. P4)
Opatrenie 11. Ekologické poľnohospodárstvo (čl. 29):	90 000 000,00 € (kap. 11.1.4. P4)
Opatrenie 12. Platby v rámci sústavy NATURA 2000 (čl. 30):	940 000,00 € (kap. 11.1.4. P4)
Odhad nákladov spolu:	279 025 548,00 €

Indikatívny podiel niektorých operácií v rámci Agroenvironmentálneho-klimatického opatrenia v zmysle tab 11.4.1.1 PRV

➤ CHVO Žitný ostrov	6,20 %
➤ Multifunkčné okraje polí	15,20 %
➤ Integrovaná produkcia	32,20 %
➤ Ochrana biotopov TTP	42,40 %

Konečná výška nákladov bude upresnená v závislosti od predložených konkrétnych projektov.

Sústava NATURA 2000

- dobudovanie sústavy Natura 2000 a zabezpečenie starostlivosti o sústavu Natura 2000 a ďalšie chránené územia (vrátane území medzinárodného významu),
- zachovanie a obnova biodiverzity a ekosystémov a ich služieb prostredníctvom ich revitalizácie, obnovy a budovania zelenej infraštruktúry a eliminácie nepôvodných invázných druhov,
- dobudovanie a skvalitnenie systému monitorovania druhov a biotopov európskeho významu.

Na uvedené opatrenia bude možné čerpať finančnú podporu z Operačného programu Kvalita životného prostredia (OPKŽP). Preto náklady budú upresnené v závislosti od predložených konkrétnych projektov.

Smernica 79/409/EHS o vtákoch (2)

- dobudovanie a skvalitnenie systému monitorovania druhov (vtácej populácie) európskeho významu a manažment vtácej populácie,
- technické opatrenia v súčasnosti nie sú požadované.

Poznámka: opatrenia navrhnuté v rámci smerníc 91/271/EHS o čistení mestských odpadových vôd, smernice 91/676/EHS o dusičnanoch, smernice 96/61/ES o regulácii integrovanej prevencie znečisťovania a opatrenia na zlepšenie hydromorfológie vodných útvarov budú mať pozitívny účinok na stav vtácej populácie.

Na uvedené opatrenia bude možné čerpať finančnú podporu z OPKŽP. Preto náklady budú upresnené v závislosti od predložených konkrétnych projektov.

Smernica 92/43/EHS o biotopoch

- dobudovanie a skvalitnenie systému monitorovania druhov a biotopov európskeho významu

Poznámka: technické opatrenia na monitorovanie v súčasnosti nie sú požadované. Opatrenia navrhnuté v rámci smerníc 91/271/EHS o čistení mestských odpadových vôd, smernice 91/676/EHS o dusičnanoch, smernice 96/61/ES o regulácii integrovanej prevencie znečisťovania a opatrenia na zlepšenie hydromorfológie vodných útvarov budú mať pozitívny účinok na stav na vode závislých biotopov.

Na uvedené opatrenia bude možné čerpať finančnú podporu z OPKŽP. Náklady budú upresnené v závislosti od predložených konkrétnych projektov.

Smernica 2010/75/EÚ o priemyselných emisiách

Technické opatrenia týkajúce sa zavádzania BAT-technológií s cieľom dosiahnutia súladu s platnou legislatívou si navrhujú samotní znečisťovatelia (súkromný sektor), ktorí sú zároveň zodpovední za zabezpečenie finančných prostriedkov.

8.8.2 Náklady na základné opatrenia na splnenie požiadaviek RSV čl. 11(3) (b) – (l)

Opatrenia pre účely článku 9 RSV, t. j. opatrenia pre návratnosť nákladov vodohospodárskych služieb –sa bude pokračovať:

– v analýze finančných a ekonomických nástrojov ako súčasť cenovej politiky podľa čl. 9 RSV.

Náklady sa neodhadovali, ide o analýzy realizované v rámci výskumnej úlohy, ktorá skúma zavedené ekonomické nástroje v sektore vody a predkladá návrh na ich prípadné zintenzívnenie, resp. na zavedenie nových ekonomických nástrojov.

Všetky ostatné opatrenia podľa článku 11 odsek 3 písm. b) až l) nie sú technického charakteru a preto nie sú ani vyčíslené náklady.

Opatrenia na podporu efektívneho a trvalo udržateľného využívania vody

Nevyžadujú sa

Na zabezpečenie ochrany vôd využívaných na odber pitnej vody (splnenie požiadaviek čl. 7 RSV), vrátane zníženia miery úpravy potrebnej pri výrobe pitnej vody

Legislatívne opatrenia na redukovanie znečistenia v poľnohospodárstve sú uvedené v kapitole 8.2.2

Na zabezpečenie regulácie odberu sladkej povrchovej a podzemnej vody a vzdúvania sladkej povrchovej vody, vrátane registra alebo registrov odberov vody a požiadavky predchádzajúceho povolenia odberu a vzdúvania sa v súčasnosti

Nevyžadujú sa

Na zabezpečenie regulácií, vrátane požiadavky na predchádzajúce povolenie na umelé dopĺňanie alebo nadlepšovanie útvarov podzemnej vody

Opatrenie je navrhnuté v kapitole 8.6.2 o

Na zabezpečenie regulácie akýchkoľvek iných významných negatívnych dopadov na stav vody a zvlášť hydromorfologických dopadov

Nevyžadujú sa

Na znižovanie znečistenia podzemných vôd škodlivými a obzvlášť škodlivými látkami, za účelom dosiahnutia environmentálnych cieľov stanovených v čl. 4 RSV

Nevyžadujú sa.

8.8.3 Celkové predpokladané náklady

Náklady na opatrenia zahrnuté do Programu opatrení Plánov manažmentu povodí sú zosumarizované v nasledovnej tab. 8.8.1.

Tab. 8.8.1 Kumulatívny odhad nákladov v mil. EUR a zdroje financovania Programu opatrení v SR na roky 2016 – 2021

Skupiny opatrení	Roky	Odhad nákladov v mil. Eur	Zdroj financovania			Poznámka
			fondy EÚ ¹⁾	Štátny rozpočet ²⁾	Vlastné zdroje ³⁾	
Výstavba a rekonštrukcia verejnej kanalizácie a výstavba a rekonštrukcia ČOV v aglomeráciách spadajúcich pod smernicu 91/271/EHS	2016 - 2021	748,15	328,87	38,69 + 361,25	19,34	¹⁾ OPKŽP - špecifický cieľ 1, prioritná os 1 ²⁾ štátny rozpočet - spolufinancovanie OPKŽP a nepokryté finančné potreby ³⁾ žiadateľ (obce alebo vodárenské spoločnosti)
Ochrana vôd pred znečistením z poľnohospodárstva podľa Smernice 91/676/EHS o dusičnanoch	2016 - 2021	279,03	237,18	27,90	13,95	¹⁾ PRV SR 2014-2020
Sústava Natura 2000 Smernica 92/43/EHS o ochrane prirodzených biotopov, voľne žijúcich živočíchov a rastlín Smernica 2009/147/ES o ochrane voľne žijúceho vtáctva	2016 - 2021	150,60	128,01	15,06	7,53	OPKŽP – prioritná os 1, špecifický cieľ 1.3.1
Smernica 2007/60/ES (zníženie rizika povodní – protipovodňové opatrenia)	2016 - 2021	420,593	357,50	42,06	21,03	OPKŽP – prioritná os 2
Na podporu efektívneho a trvalo udržateľného využívania vody – monitorovanie podľa RSV	2014 - 2020	73,00	73,00	-	-	OPKŽP -
Hydromorfologické opatrenia (zabezpečenie pozdĺžnej a laterálnej kontinuity vodných tokov)	2016 - 2021	94,84	21,27	2,50 + 69,84	1,23	¹⁾ OPKŽP prioritná os 1, špecifický cieľ ²⁾ Štátny rozpočet - spolufinancovanie OPKŽP a nepokryté finančné potreby
Náklady na riešenie problematiky environmentálnych záťaží (definované v Štátnom programe sanácie environmentálnych záťaží)	2016 - 2021	202,195	144,00 + 22,195*	27,00	9,00	¹⁾ OPKŽP – špecifický cieľ 1.4.2, prioritná os 1 * Ako ďalšie zdroje možno použiť z - Program Horizont 2020 - Operačný program Stredná Európa - Stratégia pre Dunajský región - Dunajský národný program 2014-2020 - Interreg Europe 2014-2020

Skupiny opatrení	Roky	Odhad nákladov v mil. Eur	Zdroj financovania			Poznámka
			fondy EÚ ¹⁾	Štátny rozpočet ²⁾	Vlastné zdroje ³⁾	
Výstavba SS a ČOV v obciach pod 2000 EO – doplnkové opatrenie	2016 - 2021	2,15	1,83	0,21	0,11	¹⁾ OPKŽP - Jedná sa o obce, v ktorých je vybudovaná verejná kanalizácia na 80 % a majú nečistenú výust', na ktoré sa tiež vzťahuje Smernica o čistení mestských odpadových vôd (doplnkové opatrenia)
Obce na Žitnom ostrove mimo NP do 31.12.2021 (pod 2000 EO)*	2016-2021	52,40	44,54	5,24	2,62	¹⁾ OPKŽP - Jedná sa o doplnkové opatrenia
Výstavba SS a ČOV v obciach pod 2000 EO – doplnkové opatrenie	2016-2021	32,00	27,20	3,20	1,60	IROP (Integrovaný regionálny operačný program, gestor MPRV SR) – jedná sa o doplnkové opatrenie z Programu rozvoja verejných kanalizácií
NÁKLADY CELKOM	2016 - 2027	2 054,953	1 385,595	592,95	76,41	

8.9 Program opatrení a klimatická zmena

Pri plánovaní adaptačných opatrení by sa mal vplyv zmeny klímy na vodné zdroje posudzovať a analyzovať spoločne s ostatnými vplyvmi. Nadväzne by mohli adaptačné opatrenia na zmenu klímy vychádzať z plánovaných alebo už realizovaných vodohospodárskych opatrení.

Návrh programu opatrení vo všeobecnosti je založený na analyzovaní vplyvov a vyhodnotení stavu vodných útvarov, pričom v tejto etape sa stále stretávame s ťažkosťami pri posúdení a odlíšení vplyvov klimatických zmien od iných vplyvov vznikajúcich v dôsledku ľudskej činnosti. Z tohto dôvodu je nevyhnutné, aby miesta základnej monitorovacej siete útvarov povrchovej a podzemnej vody boli monitorované v dlhom časovom rade, čo v budúcnosti umožní lepšie sledovať a rozlišovať vplyvy v dôsledku zmeny klímy.

Navrhované opatrenia programu opatrení RSV prechádzali cez "climate check / kontrolu klímy". Hoci vyhlásenie o zmene klímy nesie v sebe určitý stupeň neistoty, prispôsobenie musí byť zahájené prioritne opatreniami: win-win, no-regret alebo low-regret measures (obojstranne prospešnými, bez negatívneho dopadu na realizátora, alebo s malým dopadom), ktoré sú dostatočne flexibilné za rôznych podmienok. Preto program opatrení v tejto etape neobsahuje konkrétne opatrenia výhradne zamerané na vplyvy vyplývajúce z klimatickej zmeny. Je však zrejmé, že program opatrení zameraný na zlepšenie stavu vôd a trvalo udržateľné hospodárenia s vodou, vo všeobecnosti prispieva k zvýšeniu odolnosti povodia proti účinkom zmeny klímy. Je to napríklad v prípade opatrení zameraných na zníženie znečistenia z bodových a plošných zdrojov. Zvýšené kapacity verejných kanalizačných systémov alebo opatrenia na reguláciu erózie pôdy, sú obzvlášť vhodné v prípade výskytu privalových dažďov. Zníženie znečistenia tiež pomáha zaistiť a udržovať nízku úroveň koncentrácie znečisťujúcich látok počas dlhšieho obdobia sucha a nízkych prietokov.

Čo sa týka otázky kvantity vody, program opatrení obsahuje opatrenia na dosiahnutie a udržanie dobrého kvantitatívneho stavu útvarov podzemných vôd. To je predpokladom pre zabezpečenie vyváženého manažmentu odberov vody a dopĺňania zásob, čo je kľúčovou požiadavkou pre udržateľné hospodárenie s vodou, ako aj reakcia na zmenu klímy.

Hydromorfologické opatrenia, ako rybovody alebo opätovné pripojenie mokradí a inundačných území na hlavný tok zvyšujú odolnosť ekosystémov. S ohľadom na uvedené viacnásobné prínosy, vrátane zvýšenej kapacity zadržiavania vody v krajine, prispieva k zmierneniu vyskytujúcich povodní, čo môže viesť k vzájomne prospešným riešeniam pri implementácii RSV a smernici o hodnotení a manažmente povodňových rizík (win-win).

Všeobecne platí, že vzhľadom na vplyv zmeny klímy na rôzne ekonomické sektory, je potrebné ďalej získavať vedomosti o dopadoch zmeny klímy na rôzne odvetvia a ďalej tieto vedomosti integrovať do aktivít medzirezortnej spolupráce, napr. v ich výmene pri manažmente povodňových rizík, vodnej doprave, hydroelektrárnach alebo v poľnohospodárstve. To prispeje k lepšiemu návrhu programov opatrení s cieľom dosiahnutia win-win riešení, alebo pre dosiahnutie primeraných kompromisov. Ďalej umožnia lepšie zamerať aktivity na vznikajúce a nové problémy.

Rámcová smernica o vode, ako rámec pre dosiahnutie adaptácie na klimatickú zmenu v oblasti manažmentu vôd, nadväzuje na adaptačný prístup, ktorý poskytuje flexibilitu - programu opatrení vrátane adaptačných opatrení na zmenu klímy, a ktoré sú aktualizované v 6 ročných cykloch. V prípade, že budú dostupné nové vedomosti o zmene klímy a jej súvisiacich dopadoch, tieto sa využijú pri zvyšovaní odolnosti a znižovaní zraniteľnosti povodia.

8.10 Súhrn opatrení na dosiahnutie environmentálnych cieľov

Prehľad opatrení na dosiahnutie environmentálnych cieľov je uvedený v tab. 8.10.1

Tab. 8.10.1 Prehľad opatrení na dosiahnutie environmentálnych cieľov

POVRCHOVÉ VODY	
	Redukcia organického znečistenia

11.3(a)	UWWTD zberné systémy a individuálne primerané systémy (IPS) (Príloha 8.1a) a	Základné
11.3(a)	UWWTD opatrení pre čistenie komunálnych – uvedený v Prílohe 8.1b	Základné
	Realizácia opatrení z Programu rozvoja verejných kanalizácií	Doplnkové
	Redukcia vstupu živín	
11.3(a)	UWWTD zberné systémy a individuálne primerané systémy (IPS) (Príloha 8.1a) a	Základné
11.3(a)	UWWTD opatrení pre čistenie komunálnych – uvedený v Prílohe 8.1b	Základné
	Realizácia opatrení z Programu rozvoja verejných kanalizácií	Doplnkové
11.3(h);(d)	Novelizácia zákona o hnojivých – pôsobnosť celoslovenská	Základné
11.3(h);(d)	Podmienky krížového plnenia	Základné
	Realizácia opatrení - PRV SR 2014 – 2020 – na dobrovoľnej báze	Doplnkové
	Redukcia znečistenie prioritnými a relevantnými látkami	
11.3(a)	smernica 2010/75/EU o priemyselných emisiách (integrovaná prevencia a kontrola znečisťovania ŽP (transponovaná do zákona č. 39/2013 Z. z. a Vyhlášky MŽP SR č.183/2013 Z. z.	
	zníženie medzí stanovenia v prípade metód, ktoré nespĺňajú LOQ požadované Smernicou 2010/108/ES, resp. prechod na inú maticu stanovenia príslušných ukazovateľov	Doplnkové
	overiť lokalizáciu problematických zdrojov znečisťovania	Doplnkové
	zaviesť monitorovanie príslušných organických látok do monitorovania emisií do ovzdušia	Doplnkové
	DEHP v ďalšom období venovať zvýšenú pozornosť metódam odberu vzoriek a identifikácii prípadného difúzneho znečistenia	Doplnkové
	kyanidy - znečistenie útvarov povrchových vôd touto látkou je v SR na základe výsledkov monitorovania významné. Monitorujú sa však celkové kyanidy a nielen ich toxický podiel. V ďalšom období bude venovaná zvýšená pozornosť existujúcim zdrojom vypúšťajúcim toto znečistenie	Doplnkové
	4-metyl-2,6-di-terc butylfenol – v ďalšom období bude venovaná zvýšená pozornosť identifikácii prípadného difúzneho znečistenia	Doplnkové
	(Hg, Cd, Zn, ...) - Environmentálne záťaž sa budú postupne sanovať a potenciálne EZ monitorovať za účelom zistenia skutočného rozsahu znečistenia a následne sa bude navrhovať metóda sanácie	Doplnkové
	Eliminácia hydromorfologických vplyvov	
	Spríechodňovanie bariér - Pozdĺžna kontinuita	
	Laterálna kontinuita + morfológia tokov	
	Opatrenia pre zlepšenie hydrologických podmienok stanovenie E-flow	
11.3(e)	Vydanie nových povolení na odber povrchových vôd v súlade §21 ods.4 a §8 ods.3 zákona č.364/2001/Z. Z. o vodách v znení neskorších predpisov	Základné
	Invázne terestrické druhy	
	Starostlivosť o toky - kosenie, trhanie, vykopávanie, trhanie	
	Výhľadové infraštrukturálne projekty	
	Zmierňujúce opatrenia, budú navrhované v rámci posudzovania projektu výhľadovej infraštrukturálnej stavby v zmysle požiadaviek čl. 4(7) RSV, ktoré zabezpečí investor projektu. Proces bude prebiehať počas celého plánovacieho obdobia	
PODZEMNÉ VODY		
	Redukovanie znečistenia dusíkatými látkami	
11.3(a)	UWWTD zberné systémy a individuálne primerané systémy (IPS) (Príloha 8.1a) a	
11.3(a)	UWWTD opatrení pre čistenie komunálnych – uvedený v Prílohe 8.1b	
	Realizácia opatrení z Programu rozvoja verejných kanalizácií	Doplnkové
11.3(h);(d)	Novelizácia zákona o hnojivých – pôsobnosť celoslovenská	
11.3(h);(d)	Podmienky krížového plnenia	
	Realizácia opatrení - PRV SR 2014 – 2020 – na dobrovoľnej báze	Doplnkové
	Redukovanie znečistenia vôd pesticídnymi látkami	

	Uplatňovanie národnej legislatívy (zákon č. 405/2011 Z. z. o rastlinolekárskej starostlivosti v znení zákona č. 387/2013 Z. z. a s ním súvisiacich vykonávajúcich predpisov). Dodržiavanie ustanovení tohto zákona v tejto oblasti je súčasťou návrhu Podmienok krízového plnenia, ktorý má celoslovenskú pôsobnosť. Podmienky na používanie prípravkov na ochranu rastlín sú zakotvené aj v krízovom plnení (Nariadenie vlády SR č. 342/2014 Z. z. ktorým sa ustanovujú pravidlá poskytovania podpory v poľnohospodárstve	Základné
	PRV SR 2014-2020 - opatrenia 4 „Investície do hmotného majetku“	Doplňkové
	Zaviesť systém a podporu bezpečného zberu obalov z prípravkov na ochranu rastlín pre veľkospotrebiteľov a malospotrebiteľov (v súlade s projektom CMS Systém nakladania s odpadmi) a ich druhotné zhodnocovanie	Doplňkové
	Zaviesť povinnosť zberu starých nespotrebovaných zvyškov prípravkov pre predajcov	Doplňkové
	Pre odbornú a laickú verejnosť zabezpečiť informovanie o riziku pesticídov v životnom prostredí	Doplňkové
	Prioritná podpora na technické opatrenia a zavádzanie dobrej poľnohospodárskej praxe a environmentálnych postupov pre subjekty hospodáriace v ÚPzV v zlom chemickom stave a v riziku nedosiahnutia dobrého chemického stavu do roku 2021	Doplňkové
	Redukovanie znečistenia vôd ostatnými chemickými látkami	
11.3(d)	Sanácie environmentálnych záťaží v súlade so Štátnym programom sanácií - realizovať sanáciu prioritných EZ uvedených v ISEZ v časti B, ktoré sa nachádzajú v ÚPzV so zlým chemickým stavom	Základné
11.3(d)	Realizovať prieskum a monitorovanie prioritných pravdepodobných EZ registrovaných v ISEZ v časti A, prieskum a monitorovanie ďalších prioritných EZ z ISEZ v časti B, ktoré sa nachádzajú v ÚPzV so zlým chemickým stavom, v súlade so Štátnym programom sanácie environmentálnych záťaží 3	Základné
11.3(d)	Realizovať sanáciu EZ registrovaných v ISEZ v časti B, realizovať prieskum a monitorovanie prioritných pravdepodobných EZ z ISEZ časti A, ktoré sa nachádzajú v ÚPzV vôd s dobrým chemickým stavom, avšak ktoré boli klasifikované ako rizikové do roku 2021 v súlade so Štátnym programom sanácie environmentálnych záťaží	Základné
	Kvantita podzemných vôd	
11.3(e)	Vydanie nových povolení na odber podzemných vôd v súlade §21 ods.4 a §8 ods.3 zákona č.364/2001/Z. Z. o vodách v znení neskorších predpisov	Základné

9 Ochrana pred škodlivými účinkami vôd a klimatická zmena

9.1 Klimatická zmena

Medzinárodným právnym nástrojom na riešenie klimatickej zmeny je Rámcový dohovor OSN o zmene klímy, prijatý v roku 1992 v Rio de Janeiro. Slovenská republika sa k Rámcovému dohovoru pripojila v roku 1994. K dohovoru bol v roku 1997 prijatý Kjótsky protokol, ktorý nadobudol platnosť vo februári 2005 po ratifikovaní Ruskou federáciou. Slovensko ratifikovalo Kjótsky protokol 31. mája 2002.

V európskom kontexte sa otázkami zmeny klímy zaoberajú hlavne EK, Parlament EÚ, Výbor pre regióny, Výbor pre ekonomiku a sociálne veci a Rada EÚ. EK má vytvorené štruktúry zaoberajúce sa zmenou klímy na Generálnom riaditeľstve pre životné prostredie. Parlament EÚ a uvedené Výbory si vytvárajú vlastné výbory a pracovné skupiny, zaoberajúce sa spravidla otázkami životného prostredia.

Pre účely vedeckej podpory prijatia politických záväzkov, týkajúcich sa klimatickej zmeny bol v roku 1998 prijatý Medzivládny panel, založený spoločne OSN a Svetovou meteorologickou organizáciou.(WMO).

Od roku 1993 sa na Slovensku rieši Národný klimatický program (NKP) Hlavným riešiteľským pracoviskom je SHMÚ. V záujme širšieho sprístupnenia a popularizácie výsledkov riešenia SHMÚ vydáva edíciu Národný klimatický program SR.

Možné dôsledky zmeny klímy v oblasti vôd

Klimatická zmena a jej sprievodný jav - globálne otepľovanie, sa prejavuje tak na pevninách, ako aj na oceánoch, čo prináša celý rad významných negatívnych dôsledkov. Zvyšovanie priemernej teploty vzduchu nepriaznivo ovplyvňuje predovšetkým prírodné ekosystémy, ktoré sa len ťažko tejto zmene prispôbujú. Klimatické modely naznačujú aj ďalšie možné dopady. Ide najmä o zmenu v rozložení atmosférických zrážok na Zemi, zmeny v početnosti a intenzite extrémnych prejavov počasia a pod. Pre oblasť strednej Európy (teda aj pre Slovensko) je jedným z hlavných rizík predpoklad častejšieho výskytu suchých období, a to najmä v lete a na začiatku jesene. Tento jav môže nastať v dôsledku výrazného úbytku snehu v zime a jeho skoršieho topenia sa na jar, skoršieho nástupu vegetačného obdobia a tým aj výraznejšieho výparu v jarných mesiacoch, ale aj v dôsledku nižších zrážok a vyšších teplôt v letnom období. Výsledkom je potom výrazný nedostatok pôdnej vlhkosti v druhej polovici leta a na začiatku jesene. Negatívne dopady sa prejavujú predovšetkým v poľnohospodárstve a vodnom hospodárstve. Sprievodným prejavom klimatickej zmeny je čoraz častejší výskyt nebezpečných poveternostných javov, ktoré spôsobujú veľké škody na majetku, ale často priamo ohrozujú aj ľudské životy. Ide najmä o víchrice, intenzívne búrky, extrémne vysoké zrážky a povodne.

Slovenská republika pravidelne v štvorročných cykloch vypracováva Národné správy SR o zmene klímy, v súlade so záväzkami podľa článku 4 a 12 Rámcového dohovoru OSN o zmene klímy, Kjótskeho protokolu a tiež aktuálneho rozhodnutia konferencie zmluvných strán dohovoru. Podľa Národných správ SR bude k horizontu rokov 2075 až 2100 na Slovensku priemer teploty vzduchu vyšší o 2 až 4°C, celkové úhrny zrážok budú asi o 10 % nižšie ako doteraz, využiteľné vodné zdroje poklesnú o 30 – 50 %. Klimatická zmena prinesie častejší výskyt vln horúčav s dennými priemermi teploty vzduchu nad 24°C a tiež častejší výskyt a väčšiu dobu trvania suchých období. Ako súčasť zmeny klímy sa predpokladá výskyt niekoľkodenných epizód s vysokými úhrnmi zrážok, pričom by sa počet dní s búrkou oproti súčasnosti nemal zmeniť (15 až 30 za leto), ale veľmi silných búrok bude pravdepodobne až o 50 % viac. Ďalej sa predpokladá, že na Slovensku sa budú pri mimoriadne silných búrkach objavovať tornáda. Naša krajina nie je na takéto počasia disponovaná, a preto možno očakávať častejší výskyt bleskových lokálnych povodní v rôznych častiach Slovenska.

Na území Slovenska sa neočakávajú v súvislosti s klimatickou zmenou významnejšie zmeny celkových ročných úhrnov zrážok, predpokladá sa však, že nastane oveľa **nerovnomernejšie rozloženie zrážkových úhrnov** v priebehu roka a v jednotlivých regiónoch Slovenska. Tomu bude zodpovedať aj vývoj odtokových pomerov na Slovensku. Podľa rôznych klimatických scenárov možno na väčšine územia predpokladať **zmenu dlhodobého priemerného ročného odtoku**, pričom výraznejší pokles sa predpokladá najmä v oblasti nížin. Očakávajú sa najmä **zmeny dlhodobých mesačných prietokov**, predpokladá sa nárast zimného a jarného odtoku a pokles letného a jesenného odtoku, najmä vo vegetačnom období.

Jednotlivé scenáre predpokladajú, že vplyv klimatickej zmeny bude mať rôzne dôsledky na odtok v južných a v severných oblastiach Slovenska. Najviac postihnuté oblasti by mali byť oblasti južného a západného Slovenska s očakávaným poklesom dlhodobých priemerných mesačných prietokov od februára (prípadne marca) do novembra (prípadne decembra), s najvýraznejšími poklesmi v mesiacoch máj až júl, a to v niektorých povodiach do -70 % v horizonte 2075. Menej postihnuté oblasti by mali byť oblasti severného Slovenska, s obdobím zvýšených priemerných mesačných prietokov od novembra do marca, a obdobím znížených prietokov od apríla do októbra. Najvýraznejšie poklesy dlhodobých priemerných mesačných prietokov možno očakávať v mesiacoch apríl až máj, a to približne do 50 % v horizonte 2075.

Z týchto scenárov vyplýva, že významným prejavom zmeny klímy na našom území môžu byť **dlhotrvajúce obdobia sucha** v letných a jesenných mesiacoch spojené s nedostatkom vody. Tieto suché periódny môžu byť prerušované niekoľkodennými dažďami s vysokým úhrnom zrážok, prípadne silnou búrkovou činnosťou s intenzívnymi zrážkami vyvolávajúce vznik **povodní**.

Najčastejšími príčinami povodní sú:

- dlhotrvajúce zrážky spôsobené regionálnymi dažďami zasahujúcimi veľké územia, ktoré nasýtia povodia, následkom čoho je veľký povrchový odtok;
- privalové dažde s krátkymi časmi trvania a veľkou, značne premenlivou intenzitou, ktoré zasahujú pomerne malé územia, vysoká intenzita dažďa neposkytuje čas potrebný na vsakovanie vody do pôdy a preto takmer okamžite po jeho začiatku začína aj povrchový odtok;
- rýchle topenie snehu po náhlom oteplení, keď voda nemôže vsakovať do ešte zamrzutej pôdy a odteká po povrchu terénu, pričom nebezpečný priebeh takých povodní mnohokrát znásobujú súčasne prebiehajúce dažde.

Vznik ničivej povodne, okrem vysokých zrážok, spoločne podmieňujú mnohé ďalšie činitele. Okrem daných orografických, hydrogeologických, pedologických a vegetačných pomerov, sú to nasýtenosť povodia predchádzajúcimi zrážkami, akumulovaný sneh, činnosť človeka (napríklad hospodárenie v lesoch a na poľnohospodárskej pôde, rozvoj miest, vidieckeho osídlenia a krajiny, výstavba retenčných priestorov, úpravy vodných tokov a pod.), ale napríklad aj výskyt kladných teplôt vzduchu v zime. Každá povodeň je, z hľadiska vzniku, rozsahu a priebehu, jedinečným prírodným úkazom.

Zmena zrážkových úhrnov a ich nerovnomerné rozloženie počas roka a v priestore môže výrazne ovplyvniť **zdroje podzemnej a povrchovej vody** z hľadiska ich množstva a kvality. Hydrologická bilancia a vodné zdroje reagujú citlivo na vývoj klímy. Podľa všeobecného predpokladu je územie Slovenska z hľadiska citlivosti a zraniteľnosti vodných zdrojov rozdelené na tri oblasti: približne tretina územia je vysoko citlivá a zraniteľná (južná časť Slovenska), ďalšia tretina územia je stredne citlivá a zraniteľná (stredné Slovensko) a zvyšok územia bude nízko citlivá a zraniteľná oblasť (severné a západné Slovensko).

Dlhotrvajúce obdobia sucha môžu spôsobovať **významný nedostatok vody**. Sucho sa vyznačuje pomalým vznikom a dlhodobým vývojom, má rôzne definície. Môže byť meteorologické, ktoré je charakteristické výpadkom zrážok v určitom časovom období, hydrologické sucho sa prejavuje deficitom povrchových a podpovrchových zásob vody. Poľnohospodárske (pôdne) sucho vyjadruje nedostatok pôdnej vlahy vo vzťahu k potrebám konkrétnych plodín v danom čase. Podľa doterajšieho vývoja je pravdepodobné, že klimatická zmena môže mať výraznejší negatívny vplyv na lokálne, málo výdatné zdroje vody, predovšetkým v južných oblastiach Slovenska, v závislosti od širokého spektra ďalších podmieňujúcich faktorov (prírodné, antropogénne).

Pokles výdatnosti vodných zdrojov môže mať negatívne dôsledky na:

- zásobovanie obyvateľov pitnou vodou a možné zdravotné následky,
- poľnohospodárstvo,
- lesné hospodárstvo,
- zásobovanie priemyselných podnikov pitnou a úžitkovou vodou
- vodný režim krajiny a jeho ekosystémy, na biodiverzitu územia
- energetiku,
- dopravu,
- turizmus.

Tendencie zmien hydrologického režimu poukazujú na zvýšenú potrebu prerozdelenia odtoku v priestore medzi severom a juhom (resp. vyššie a nižšie položenými časťami územia), prerozdelenie odtoku medzi jednotlivými rokmi a prerozdelenie odtoku v priebehu roka. Je dôležité počítať aj s možnosťou potreby kompenzovať pokles výdatnosti zdrojov vody, najmä v nížinných častiach na strednom a východnom Slovensku a v letnom období.

Hodnotenie vplyvu klimatickej zmeny na **zdroje a zásoby podzemných vôd SR** je predmetom viacerých projektov a štúdií, ktoré hovoria o trvalom poklese výdatnosti zdrojov podzemných vôd. Podzemné vody predstavujú primárny zdroj pitnej vody na Slovensku, ich využiteľné množstvá boli v Štátnej vodohospodárskej bilancii podzemných vôd ohodnotené na približne 77 tis. l.s⁻¹.

Najvýraznejší pokles hladín podzemných vôd bol zaznamenaný v ostatnom hodnotenom období 2006 – 2009, kedy sa prejavil takmer celoplošný negatívny dôsledok klimatickej zmeny s najvýznamnejším prejavom v južnej a juhozápadnej časti Slovenska.

Zmeny zrážkových a odtokových pomerov, zvyšovanie počtu a intenzity extrémnych hydrometeorologických a hydrologických udalostí v dôsledku klimatickej zmeny môžu mať **výrazný vplyv na zdravie a životy obyvateľov**, a to v dôsledku povodní, ako aj v dôsledku sucha. Okrem priameho ohrozenia životov a zdravia povodňovou vlnou, hrozí obyvateľom nebezpečenstvo v dôsledku zhoršenia kvality vo vodných zdrojoch, epidemiologické riziko z kontaminácie potravín a pod.

Klimatická zmena môže negatívne vplyvať aj na **kvalitu vodných zdrojov**. Vplyvom privalových dažďov a povodňových stavov sa môže krátkodobo výrazne zhoršiť stav útvarov povrchovej vody, ako aj chemický stav zdrojov podzemnej vody využívaných na zásobovanie pitnou vodou. V období nízkych vodných stavov hrozí riziko zvyšovania eutrofizácie, zvyšovanie teploty vody, čo môže mať vplyv na jej kvalitu.

9.1.1 Adaptácia na klimatickú zmenu

Európska komisia zverejnila dňa 16. apríla 2013 „*Stratégiu EÚ pre adaptáciu na zmenu klímy*“ spolu s niekoľkými sprievodnými dokumentmi. Dokument schválila Rada EÚ pre životné prostredie dňa 18. júna 2013. Základom pre jeho prípravu bola tzv. Biela kniha s názvom „*Adaptácia na zmenu klímy: Európsky rámec opatrení*“ z apríla 2009.

Stratégia stanovuje rámec a mechanizmy na zvýšenie pripravenosti EÚ a zlepšenie koordinácie adaptačných aktivít. Súčasne predstavuje dlhodobú stratégiu na zvýšenie odolnosti EÚ na nepriaznivé dôsledky zmeny klímy na všetkých úrovniach a v súlade s cieľmi stratégie Európa 2020.

Podľa článku 15 Nariadenia EP a Rady (EÚ) č. 525/2013 o mechanizme monitorovania a nahlasovania emisií skleníkových plynov a nahlasovania ďalších informácií na úrovni členských štátov a Únie relevantných z hľadiska zmeny klímy a o zrušení rozhodnutia č. 280/2004/ES: „*Členské štáty nahlásia Komisii do 15. marca 2015 a potom každé štyri roky, v súlade s termínmi nahlasovania k dohovoru, informácie o svojich vnútroštátnych adaptačných plánoch a stratégiách, v ktorých uvedú svoje vykonané alebo plánované opatrenia na uľahčenie adaptácie na zmenu klímy. Súčasťou týchto informácií sú hlavné ciele a kategória vplyvu zmeny klímy, na ktorú sa zameriavajú, napríklad záplavy, zdvihnutie hladiny morí, extrémne teploty, sucho a iné extrémne poveternostné javy*“...

Adaptácia na národnej úrovni

Na Slovensku pozorujeme čím ďalej častejšie dôsledky zmeny klímy v podobe extrémnych prejavov počasia s nepriaznivými dôsledkami ako sú povodne, zosuvy, dlhotrvajúce obdobia sucha, vzrastajúce riziko požiarov a. i. Analýzou a hodnotením možných dôsledkov zmeny klímy na jednotlivé sektory na Slovensku sa zaoberal projekt SHMÚ „*Dôsledky klimatickej zmeny a možné adaptačné opatrenia v jednotlivých sektoroch*“, ktorý bol realizovaný v rokoch 2009 – 2011. Výstupom projektu je záverečná správa, ktorá detailne analyzuje problematiku zmeny klímy a jej dôsledkov na prírodné prostredie, zdravie ľudí a vybrané sektory národného hospodárstva SR. Súčasťou dokumentu je aj návrh vhodných adaptačných opatrení vrátane ekonomických analýz možných dopadov na tvorbu HDP a zamestnanosť.

SR má k dispozícii tiež široký výber sektorových stratégií a akčných plánov, ktoré riešia problematiku adaptácie, avšak nezohľadňujú dostatočne vzájomné synergie a medzisektorálne aspekty.

Prvým komplexnejším dokumentom v tejto oblasti, ktorý sa snaží v čo najširšom rozsahu oblastí a sektorov prepojiť scenáre a možné dôsledky zmeny klímy s návrhmi vhodných proaktívnych adaptačných opatrení je „*Stratégia adaptácie SR na nepriaznivé dôsledky zmeny klímy*“, ktorá bola schválená uznesením vlády SR č. 148/2014. Stratégia považuje za prioritné:

- šírenie informácií a vedomostí o problematike adaptácie na všetkých stupňoch riadenia, ako aj pre širokú verejnosť;
- posilnenie inštitucionálneho rámca pre adaptačné procesy v SR;
- vypracovanie a rozvoj metodík komplexného hodnotenia rizík v súvislosti so zmenou klímy od národnej až po lokálnu úroveň;
- rozvoj a aplikáciu metodík pre ekonomické hodnotenie adaptačných opatrení (makroekonomických dopadov) a vypracovanie a zavedenie nástroja na výber investičných priorit na základe posúdenia medzisektorálnych aspektov adaptačných opatrení.

9.2 Ochrana pred povodňami

Smernica EP a Rady 2007/60/ES z 23. októbra 2007 o hodnotení a manažmente povodňových rizík (ďalej len „Smernica 2007/60/ES“) okrem požiadaviek na zníženie nepriaznivých dôsledkov povodní na ľudské zdravie, životné prostredie, kultúrne dedičstvo a hospodársku činnosť ponúka možnosť zaviesť nový prístup. Jeho cieľom je optimalizácia synergií a minimalizácia konfliktov medzi RSV a Smernicou 2007/60/ES. To je vyjadrené v článku 9 smernice 2007/60/ES, ktorý vyžaduje, aby členské štáty prijali vhodné opatrenia na koordináciu uplatňovania tejto smernice a smernice 2000/60/ES (RSV) so zameraním na možnosti zlepšenia efektívnosti, výmeny informácií a pre dosiahnutie vzájomnej súčinnosti a úžitkov so zreteľom na environmentálne ciele stanovené v článku 4 smernice 2000/60/ES.

Príležitosť na dosiahnutie synergie a hlavné oblasti, ktoré si vyžadujú koordináciu je predovšetkým pri zostavovaní programu opatrení 2. plánovacieho cyklu v rámci RSV a programu opatrení 1. plánovacieho cyklu v rámci Smernice 2007/60/ES (napr. reaktivácia pôvodných alebo budovanie nových retenčných a záchytných kapacít, riešenie potenciálnych negatívnych dopadov technických protipovodňových opatrení na stav vôd, regulácia priestorového a územného plánovania, prevencia havarijného znečistenia pri povodniach, atď.), zatiaľ čo revitalizácie riek a inundácií pravdepodobne poskytnú najvýznamnejší priame prínosy pre ciele oboch smerníc.

Smernica 2007/60/ES ukladá členským štátom Európskej únie vykonávanie činností, ktoré sa budú permanentne prehodnocovať a podľa objektívnych potrieb následne aktualizovať:

1. Na území každého štátu vykonať najneskôr do 22. decembra 2011 predbežné hodnotenie povodňového rizika s cieľom určiť oblasti, v ktorých existujú potenciálne významné povodňové riziká alebo možno predpokladať ich pravdepodobný výskyt.
2. Pre oblasti, v ktorých bola identifikovaná existencia významných povodňových rizík a oblastí, v ktorých možno predpokladať ich pravdepodobný výskyt, najneskôr do 22. decembra 2013 vyhotoviť:
 - a) mapy povodňového ohrozenia, ktoré zobrazia rozsah záplav územia povodňami s rôznymi dobami opakovania,
 - b) mapy povodňového rizika, ktoré znázornia pravdepodobné následky povodní zobrazených na mapách povodňového ohrozenia na obyvateľstvo, hospodárske aktivity, kultúrne dedičstvo a životné prostredie.
3. Pre oblasti, v ktorých boli identifikované existujúce alebo potenciálne povodňové riziká, na základe vyhodnotenia informácií získaných z predbežného hodnotenia povodňového rizika, máp povodňového ohrozenia a máp povodňového rizika stanoviť vhodné ciele manažmentu povodňových rizík a najneskôr do 22. decembra 2015 vypracovať plány manažmentu povodňových rizík (PMPR), ktoré budú obsahovať konkrétne opatrenia na zníženie nepriaznivých dôsledkov povodní zoradené podľa poradia naliehavosti ich realizácie.

Ochrana pred povodňami je nekonečný proces, čo sa predpokladá priamo v smernici 2007/60/ES, ktorá ustanovuje, že predbežné hodnotenie povodňového rizika, povodňové mapy a plány manažmentu povodňových rizík sa musia pravidelne každých šesť rokov prehodnocovať a podľa potrieb aktualizovať. Len takto možno dosiahnuť, aby sa systémy ochrany pred povodňami priebežne zdokonaľovali podľa aktuálnych poznatkov o vývoji reálnych povodňových rizík.

V SR je smernica 2007/60/ES transponovaná do zákona NR SR č. 7/2010 Z. z. o ochrane pred povodňami a nasledujúcich vykonávacích predpisov na jeho uplatnenie v praxi:

- Vyhláška MŽP SR č. 204/2010 Z. z., ktorou sa ustanovujú podrobnosti o vykonávaní predpovednej povodňovej služby
- Vyhláška MŽP SR č. 251/2010 Z. z., ktorou sa ustanovujú podrobnosti o vyhodnocovaní výdavkov na povodňové zabezpečovacie práce, povodňové záchranné práce a povodňových škôd
- Vyhláška MŽP SR č. 252/2010 Z. z., ktorou sa ustanovujú podrobnosti o predkladaní priebežných správ o povodňovej situácii a súhrnných správ o priebehu povodní, ich následkoch a vykonaných opatreniach

- Vyhláška MŽP SR č. 261/2010 Z. z., ktorou sa ustanovujú podrobnosti o obsahu povodňových plánov a postup ich schvaľovania
- Vyhláška MŽP SR č. 313/2010 Z. z., ktorou sa ustanovujú podrobnosti o predbežnom hodnotení povodňového rizika a o jeho prehodnocovaní a aktualizovaní
- Vyhláška MPŽPRR SR č. 419/2010 Z. z., ktorou sa ustanovujú podrobnosti o vyhotovovaní máp povodňového ohrozenia a máp povodňového rizika, o uhrádzaní výdavkov na ich vypracovanie, prehodnocovanie a aktualizáciu a o navrhovaní a zobrazovaní rozsahu inundačného územia na mapách
- Vyhláška MŽP SR č. 112/2011 Z. z., ktorou sa ustanovujú podrobnosti o obsahu, prehodnocovaní a aktualizácii plánov manažmentu povodňového rizika.

Smernica 2007/60/ES ukladá ďalej vzájomne koordinovať určovanie geografických oblastí s existujúcimi potenciálne významnými povodňovými rizikami a s ich predpokladaným pravdepodobným výskytom v medzinárodných povodiach.

Opatrenia na zníženie nepriaznivých dôsledkov povodní na ľudské zdravie, životné prostredie, kultúrne dedičstvo a hospodársku činnosť v nadväznosti na Smernicu 2007/60/ES obsahujú samostatné plánovacie dokumenty - **Plány manažmentu povodňových rizík** (ďalej PMPR). V ďalšom texte v stručnosti uvádzame proces ich spracovávaní a ich obsah.

Prvé predbežné hodnotenie povodňového rizika jednotlivých čiastkových povodí na území SR spracoval SVP, š. p. v termíne do 22. decembra 2011 a je dostupné na internetovej stránke MŽP SR <http://www.minzp.sk/sekcie/temy-oblasti/voda/ochrana-pred-povodnami/manazment-povodnovych-rizik/>. V správnom území povodia Visla bolo identifikovaných spolu 31 oblastí s výskytom významného povodňového rizika, z toho:

- 29 geografických oblastí s existujúcim potenciálnym významným povodňovým rizikom,
- 2 geografické oblasti s pravdepodobným výskytom významného povodňového rizika.

Tieto identifikované geografické oblasti s existujúcim potenciálnym a pravdepodobným významným povodňovým rizikom sa dotýkajú celkovo 9 vodných útvarov SÚP Visla - pozri tab. 9.2.1. V tomto počte je zahrnutých:

- 9 VÚ s identifikovanými oblasťami s existujúcim potenciálnym významným povodňovým rizikom a
- 2 VÚ s identifikovanými oblasťami s pravdepodobným výskytom významného povodňového rizika.

Tab. 9.2.1 Počet vodných útvarov, na ktorých boli identifikované geografické oblasti s významným povodňovým rizikom

SÚ povodia / Čiastkové povodie	Počet vodných útvarov s významným povodňovým rizikom			Počet oblastí s významným povodňovým rizikom	
	existujúcim	pravdepodobným	celkom	existujúcim	pravdepodobným
SÚP Visla	9	2	9	29	2
SR	150	86	200	378+29	181

Jednotlivé úseky vodných tokov s existujúcim potenciálne významným povodňovým rizikom a pravdepodobným výskytom potenciálne významného povodňového rizika sú uvedené v Prílohe II. Plánov manažmentu povodňového rizika.

V zmysle § 6 zákona č. 7/2010 Z. z. o ochrane pred povodňami sa mapy povodňového ohrozenia vypracovali pre každú geografickú oblasť, v ktorej existuje potenciálne významné povodňové riziko alebo v ktorej možno predpokladať, že je pravdepodobný výskyt povodňového rizika. Boli zhotovené SVP, š. p. v mierke M 1 : 50 000 v termíne do 22. decembra. Mapy povodňového ohrozenia a mapy povodňového rizika mapy sú zaradené do prílohovej časti PMPR čiastkových povodí. Zároveň sú dostupné na internetovej stránke MŽP SR <http://www.minzp.sk/sekcie/temy-oblasti/voda/ochrana-pred-povodnami/manazment-povodnovych-rizik/povodnove-mapy.html>.

Plány manažmentu povodňového rizika pre čiastkové povodia, ktoré vymedzujú správne územie povodia Dunaja a správne územie povodia Visly sa vypracovali na základe máp povodňového ohrozenia a máp povodňového rizika. Sú spracované v súlade s vyhláškou MŽP SR č. 112/2011 Z. z. a v súlade s Časovým a vecným harmonogramom návrhu prvých plánov manažmentu povodňového rizika, ktorý je dostupný na internetovej stránke MŽP SR <http://www.minzp.sk/sekcie/temy-oblasti/voda/ochrana-pred-povodnami/manažment-povodnovych-rizik/plany-manažmentu-povodnoveho-rizika-2015.html>.

Pre dosiahnutie cieľov PMPR, ktoré sú zamerané na zníženie pravdepodobnosti záplav územia povodňami a na zníženie potenciálnych nepriaznivých následkov záplav na ľudské zdravie, životné prostredie, kultúrne dedičstvo a hospodársku činnosť, boli v plánoch manažmentu povodňového rizika navrhnuté preventívne opatrenia. Podľa Partnerskej dohody medzi SR a EÚ na roky 2014 – 2020 „Prírodné opatrenia manažmentu povodňového rizika by mali byť považované za prioritné pred projektmi sivej infraštruktúry na prevenciu a ochranu pred povodňami ako lepšia environmentálna voľba (alebo ako doplnujúce s cieľom minimalizovania dopadov sivej infraštruktúry) za predpokladu, že sú rovnako účinné alebo účinnejšie z pohľadu napĺňania cieľov podľa čl. 1 Smernice 2007/60/ES.

Na eliminovanie nepriaznivého dopadu navrhovaných preventívnych opatrení na stav vodných útvarov, boli v plánoch manažmentu povodňového rizika popri navrhovaných zelených opatreniach, vodných nádrží a poldrov, úprav vodných tokov, ochranných hrádzí, čerpacích staníc vnútorných vôd a popri realizácii údržby vodných tokov navrhnuté aj zmierňujúce opatrenia. Tabelárny súhrn konkrétnych zmierňujúcich opatrení v rámci navrhovaných technických opatrení k jednotlivým geografickým oblastiam, je uvedený v tab. 6.3 PMPR jednotlivých čiastkových povodí Prílohy VI.

Prehľad hodnotenia preventívnych opatrení v zmysle zákona č. 7/2010 Z. z. vo väzbe na čl. 4. 7 písm. d) Smernice 2000/60/ES je uvedený v tab. 6.10 PMPR jednotlivých čiastkových povodí Prílohy VIII.

Tab. 6.11 PMPR jednotlivých čiastkových povodí Prílohy IX. obsahuje prioritizáciu realizácie navrhovaných opatrení do roku 2021 a po roku 2021

Pre potreby vyhodnotenia účinnosti prírodných opatrení navrhnutých v PMPR a preukázania a odôvodnenia potreby realizácie aj technických (sivých) opatrení, ako aj pre potreby analýz vyžadovaných čl. 4. 7 RSV sa spracováva odborná štúdia „Zhodnotenie možného vplyvu existujúcich a navrhovaných preventívnych opatrení v povodí na dosiahnutie cieľov plánu manažmentu povodňového rizika“, spracovateľ ESPRIT, spol. s r.o. Banská Štiavnica.

Preventívne opatrenia navrhované na realizáciu do roku 2021 v dotknutých vodných útvaroch, ktoré predstavujú nové hydromorfologické zmeny sú premietnuté do prílohy 4.4 Infraštruktúrne stavby do roku 2021 s potenciálnym dopadom na stav útvarov povrchovej vody - bodové a prílohy 4.5 Infraštruktúrne stavby do roku 2021 s potenciálnym dopadom na stav útvarov povrchovej vody – líniové.

O tom, do akej miery tieto zmeny – nové vplyvy sú významné, bude predmetom ich posúdenia podľa čl. 4.7 RSV.

V medzinárodnom povodí Visly bude prvý plán manažmentu povodňového rizika v čiastkovom povodí Dunajca a Popradu odovzdaný prostredníctvom Komisie pre hraničné vody Poľskej republiky, pričom Poľsko bude v termínoch ustanovených smernicou 2007/60/ES organizovať aj nasledujúce prehodnotenia a aktualizácie plánu manažmentu povodňového rizika v medzinárodnom povodí Visly.

9.3 Sucho a nedostatok vody

Obavy v súvislosti so suchom a nedostatkom vody v EÚ za posledné desaťročie narástli, a to najmä pokiaľ ide o dlhodobú nerovnováhu medzi dopytom po vode a jej dostupnosťou v Európe. V rokoch 2011 a 2012 bola postihnutá suchom veľká časť južnej, západnej a dokonca severnej Európy. Sucho vo významnej miere v oboch rokoch zasiahlo aj SR.

V súlade s Oznámením EK 2007 o nedostatku vody a sucha (Communication 2007) boli definované pojmy nedostatku vody a sucha a následne odsúhlasené členskými štátmi EÚ, nasledovne:

- Nedostatok vody je umelý jav. Opakujúca sa nerovnováha, ktorá vzniká z nadmerného využívania vodných zdrojov spôsobeného výrazne vyššiu spotrebou vody ako je dostupná prirodzená obnoviteľnosť zdroja vody. Nedostatok vody môže byť zhoršený znečistením vody (znižuje sa vhodnosť využitia vody pre rôzne účely), a počas suchých období.

- Sucho je prirodzený jav. Dočasná, negatívna a významná odchýlka od priemerných hodnôt zrážok (deficit zrážok) v priebehu významného časového obdobia a významnej geografickej oblasti, čo môže viesť k meteorologickému, poľnohospodárskemu, hydrologickému a sociálno-ekonomickému suchu, podľa jeho závažnosti a dĺžky trvania.

Napriek jasným podobnostiam a rozdielnostiam medzi týmito pojmi dokument „2012 Gap Analysis EÚ nedostatku vody a sucha politiky v EÚ“ upozorňuje na nasledujúce rozdiely:

- Sucho spôsobuje hospodárske škody predovšetkým na jar alebo v lete, keď je potreba zavlažovanie najvyššia, účinky zimného sucha sú často menej výrazná;

- Nedostatok vody predstavuje trvalé obmedzenie hospodárskeho rozvoja regiónu, alebo ekologického stavu ekosystémov, zatiaľ čo sucho predstavuje len časovo obmedzený (potenciálne významný) nedostatok vody; a

- Sucho sa môže vyskytovať za rôznych podmienok nedostatku vody, sucho za vysokého nedostatku vody si vyžaduje osobitné zaobchádzanie z hľadiska riadenia rizík.

Z toho dôvodu formulovanie jasných rozdielov medzi týmito udalosťami môže pomôcť pri vývoji účinnejších plánov povodí a pri posilňovaní budúceho hospodárenia s vodou.

Sucho a nedostatok vody môžu spôsobiť hospodárske straty v kľúčových odvetviach, ktoré využívajú vodu a môžu mať environmentálne dôsledky pre biodiverzitu, kvalitu vody, znehodnotenie a zánik mokradí, eróziu pôdy, znehodnotenie a dezertifikáciu pôdy. Niektoré z účinkov sú krátkodobé a podmienky sa rýchlo vrátia na normálnu úroveň, zatiaľ čo iné účinky môžu byť trvalé (Communication, 2012a).

Európska environmentálna agentúra (EEA) v roku 2012 spracovala sumárnu správu „Water resources in Europe in the context of vulnerability“ (EEA, 2012), v ktorej bol spracovaný aj stav sucha a povodní v kontexte využívania krajiny a klimatickej zmeny v rámci EÚ. Porovnávali sa napr. podmienky sucha v EÚ počas rokov 2003, 2011, 2012. Spracovalo sa historické porovnanie výskytu sucha v rokoch 1971 – 2011. Časť analýzy sa venovala dobrému stavu podzemných vôd a situácii v rámci EÚ vychádzajúc z prvých plánov manažmentu povodí.

V novembri 2012 vydala EK Oznámenie (Communication, 2012a) „Správa o preskúmaní európskej politiky v oblasti nedostatku vody a sucha“. Základ spracovania uvedenej správy tvorili popísané extremality najmä v období rokov 2000 – 2012, ktoré zasiahli EÚ. V uvedenom Oznámení sa EK následne sústreďuje na rozpracovanie a popis politiky v oblasti nedostatku vody a sucha v Európe v období rokov 2014 – 2020. Podrobné informácie sú uvedené na webovej adrese <http://ec.europa.eu/environment/water/water-framework/pdf/COM-2012-672final-EN-cov.pdf>.

Pracovná skupina Water Scarcity and drought (WS&D) EK v priebehu rokov 2010 – 2012 (CIS, 2009) rozpracovávala indikátory sucha a nedostatku vody, mapy rizika a plány manažmentu sucha. SR sa s ohľadom na dlhoročné skúsenosti v rámci tejto riešenej problematiky a silného zázemia hydrologických expertov v rámci Slovenska, aktívne zúčastňuje v činnosti tejto pracovnej skupiny na úrovni EÚ. V roku 2012 SR testovala viaceré indikátory sucha. Na pilotnom území Bodvy slovenskí experti testovali navrhnutú metodiku EK na výpočet indexu pre hodnotenie sucha a nedostatku vody (WEI+ index).

Na základe zmien užívania vôd v rokoch 2011 a 2012 prebehla aktualizácia identifikácie území ohrozených nedostatkom vody a spresnenie zaradenia do jednotlivých stupňov sucha v rámci Slovenska.

Malá vodnosť je jedným z prejavov hydrologického sucha. Hydrologické sucho sa okrem dlhodobého poklesu prietokov v povrchových tokoch prejavuje aj poklesom hladín podzemných vôd, poklesom hladín v jazerách, mokradiach a vo vodných nádržiach.

Hydrologické sucho je jedným z prejavov sucha. Sucho, vo všeobecnosti je veľmi neurčitý avšak často používaný pojem, v zásade znamenajúci nedostatok vody v pôde, rastlinách a atmosfére. Jednotné kritérium pre kvantitatívne vymedzenie sucha neexistuje vzhľadom na rozmanité hľadiská meteorologické, hydrologické, poľnohospodárske, a celý rad ďalších s ohľadom na škody v rôznych oblastiach národného hospodárstva. (Meteorologický slovník výkladový terminologický, 1993) Smernica 2000/60/ES Európskeho parlamentu a rady v čl. 1, ods. e) deklaruje ako jeden z hlavných účelov smernice zmiernenie účinkov sucha.

Pre splnenie tohto cieľa je nevyhnutné poznanie prejavov sucha v prírode, a teda aj malej vodnosti na našich povrchových tokoch. Historické suchá sú zriedka sa vyskytujúce prírodné javy, ktoré sa zapisujú do histórie ľudstva a poznamenávajú život ľudí v každej oblasti. V minulosti znamenali hlad, požiare a hospodársky úpadok. Historické udalosti malej vodnosti, ako jeden z prejavov významného sucha, sú tiež spojené so závažnými dopadmi na spoločnosť a životné prostredie. Ich poznanie je dôležité pre hodnotenie zraniteľnosti vodných zdrojov v povodí, ako aj pri aplikácii opatrení pre znižovanie následkov sucha. V čase historického sucha v prírodnom 'laboratóriu' môžeme študovať jeho prejavy a dopady na prírodu a spoločnosť. Požiadavka poznania parametrov historického sucha sa vyskytuje aj v dokumentoch, ktoré nadväzujú na RSV a zaoberajú sa zmierňovaním následkov sucha (WS&D – Council Conclusion, Lisabon 2007).

Hydroológia má k dispozícii bohatý register hydrologických charakteristík, ktoré vyjadrujú hydrologické sucho, resp. pomáhajú suchu definovať. Patria medzi ne pozičné hydrologické charakteristiky (M – denné prietoky), štatistické charakteristiky (minimálne prietoky za jednotlivé roky, za obdobia, mesiace, sezóny atď.), pravdepodobnostné hydrologické charakteristiky (N – ročné minimálne prietoky, 7-dňové storočné prietoky) ako aj neprietokové charakteristiky (nedostatkové objemy, trvanie obdobia malej vodnosti).

Aj vodohospodárska bilancia, ktorá spája hydrologiu s vodným hospodárstvom má nástroje, ktoré v mesačnom kroku hodnotia a vyjadrujú stav a možnosti využívania vodných zdrojov v období sucha.

Popri samotných hydrologických a vodohospodárskych charakteristikách dôležitý význam pre hodnotenie sucha má aj posúdenie vývoja vodnosti (tak v oblasti priemernej vodnosti, ako aj pri charakteristikách minimálnych prietokov). Pre tento účel sú spracované trendy pre:

□ priemerné mesačné prietoky vo vodomerných staniách, v ktorých sa prietoky vyhodnocujú od roku 1971 a skôr,

□ minimálne mesačné prietoky vo vodomerných staniách, v ktorých sa prietoky vyhodnocujú od roku 1971 a skôr (sú obsahom záverečnej správy úlohy SHMÚ 3311 - Implementácia RSV - Kvantita povrchových vôd - nedostatok vody a hydrologické sucho),

□ vybrané M – denné prietoky (10,30,90,180,270,330,355 a 364 denný prietok) vo vodomerných staniách, v ktorých sa prietoky vyhodnocujú od roku 1971 a skôr.

Na základe hodnotenia trendov minimálnych ročných a mesačných prietokov je spracované nasledovné hodnotenie:

Priaznivá situácia vývoja malej vodnosti je aj v čiastkovom povodí Popradu a Dunajca s výraznejším rastúcim trendom minimálnych ročných prietokov na Poprade a so zotrvalým trendom na tokoch v povodí Dunajca.

9.3.1 Ekologické prietoky (E-flow)

Slovensko na zabezpečenie cieľov RSV v súvislosti so zachovaním dostatočného množstva vody pre vodný ekosystém v súčasnosti používa limitné hydrologické charakteristiky (pozri tab. 1), zakotvené najmä v nasledujúcich právnych dokumentoch:

- Zákon č. 364/2004 Z. z. o vodách v znení neskorších predpisov
- Vyhláška MŽPSR č. 457/2005 Z. z., ktorou sa ustanovujú podrobnosti manipulačného poriadku vodnej stavby
- Nariadenie vlády č.279/2011 Z. z. - nariadenie vlády SR, ktorým sa vyhlasuje záväzná časť Vodného plánu SR, obsahujúca program opatrení na dosiahnutie environmentálnych cieľov

Limitné hydrologické charakteristiky sa týkajú najmä minimálnych prietokov (minimálny zostatkový prietok, minimálny bilančný prietok (MQ), minimálny (zaručený, sanitárny) prietok pod vodnou stavbou, M-denný prietok (Q355d, Q364d), minimálny potrebný prietok). Pod pojmom ekologický prietok sa však má uvažovať nielen minimálny prietok, ale viacero zložiek hydrologického režimu (Guidance, v. 4.1, kap. 3). Na Slovensku sa potreba zachovania vyšších prietokov zohľadňuje pri tvorbe manipulačných poriadkov pre vodné diela.

Hydrologický prístup pri stanovovaní ekologických charakteristík je podľa Guidance dokument o ekologických prietokoch (vypracovaný v rámci WG Eflows (CIS), ďalej len Guidance) podmienený tromi kritériami pre vstupné údaje: sady prietokových údajov z vodomerných staníc s dĺžkou pozorovania najmenej 15 rokov, možnosť očistiť prietoky od vplyvu užívania a manipulácie a

rozmiestnenie staníc, reprezentujúce rozdielne typy tokov a ich hydrologický režim. (Guidance, kapitola 7.1.1.)

Tieto podmienky Slovensko vzhľadom na dlhodobú koncepciu monitoringu kvantity povrchových vôd v plnej miere splňa: Dlhodobé hydrologické charakteristiky, vrátane prietokov charakterizujúcich malú vodnosť (Q355, Q364) sú spracované za referenčné obdobie 1961-2000 (40 rokov). Pri ich spracovaní, ako aj pri každoročnom spracovávaní vodohospodárskej bilancie, sa robí aj tzv. očisťovanie prietokov od vplyvu odberov, vypúšťaní, manipulácií na vodných dielach a prevodov vody. Vodomerne stanice sú rozmiestnené tak, aby pokrývali pokiaľ možno všetky typy hydrologických režimov.

V rámci hodnotenia Vodohospodárskej bilancie (VHB) bol na strane požiadaviek na vodu zavedený aj parameter „minimálny bilančný prietok (MQ)“, ako hodnota, ktorá má charakter prednostne zabezpečeného nároku na vodný zdroj z hľadiska ochrany prírodného prostredia. Má tak reprezentovať zachovanie podmienok pre biologickú rovnováhu toku a jeho najbližšieho okolia a umožňovať všeobecné užívanie vody, t.j. ktoré nevyžaduje povolenie z vodohospodárskych orgánov (Vodohospodárska bilancia množstva povrchových vôd za uplynulý rok, kap. 2). Pre jednotlivé bilančné profily sú hodnoty minimálneho bilančného prietoku stanovené od roku 1986 podľa postupu schváleného MŽP SR. Metodika stanovenia MQ vychádzala z nasledovných zásad:

- Pre úseky tokov s regulovaným odtokom, v priehradných profiloch $MQ = Q_{355d}$, pokiaľ nie je manipulačným poriadkom alebo z iných dôvodov výnimočne určené inak, v ďalšom úseku je MQ premenlivý, nadlepšenie nádržou sa plynule vytráca až k miestu, kde je vplyv nádrže nezistiteľný
- Pre ostatné úseky tokov sa MQ určí ako polovica súčtu $Q_{min,mes}$ a $Q_{100min,d}$, najmenej je to však polovica Q_{364d} a najviac Q_{364d} , kde $Q_{min,mes}$ je hodnota prevzatá z pravdepodobnostného poľa priemerných mesačných prietokov pre vysoký stupeň zabezpečenia, obvykle 98% a $Q_{100,min,d}$ je vyrovnaná hodnota najmenšieho priemerného denného prietoku s priemerným výskytom jedenkrát za 100 rokov, určená štatistickou metódou.

Použitím kombinácie uvedených dvoch charakteristík je pri výpočte zohľadnené tak stanovisko hodnotové (hodnota 364-denného prietoku predstavuje priemerný denný prietok dosiahnutý alebo prekročený priemerne počas 364 dní v roku) ako aj časové, resp. doba trvania, nakoľko hodnota $Q_{min,mes}$ počítaná z pravdepodobnostného poľa priemerných mesačných prietokov zohľadňuje hydrologický režim, a to posúdením priemerných prietokov za jednotlivé mesiace roka, z ktorých sa vyberá mesiac s najmenšou priemernou hodnotou. Zabezpečenosť 98% dokladuje snahu o takmer úplné zabezpečenie nepodkročenia prirodzene sa vyskytujúcich malých vodností, ktoré príroda zvláda ako súčasť prirodzenej variability prietokov; nemalo by preto dochádzať k narušeniu ekologického stavu. Zároveň zachovanie nepodkročenia prirodzene sa vyskytujúcich malých vodností užívaním vody sa zabezpečuje určením podmienok v povoleniach na užívanie vody, v ktorých základnou podmienkou na užívanie by malo byť zachovanie hydrologického režimu na tokoch (časová variabilita prietokov v priebehu roka).

V súčasnosti sa stanovené hodnoty MQ prehodnocovali s ohľadom na dlhodobé prietokové charakteristiky spracované za v súčasnosti platné referenčné obdobie 1961-2000. Porovnali sa pôvodné hodnoty MQ (počítané z charakteristík pre predchádzajúce referenčné obdobie 1931-1980) s aktuálne platnými hodnotami Q_{364d} ($Q_{364d}/2$) a relatívna hodnota $MQ/Q_a(\%)$, kde Q_a je dlhodobý priemerný prietok za referenčné obdobie. Zo 137 hodnotených profilov v 22 prípadoch bol $MQ > Q_{364d}$, v 11 prípadoch však je pôvodná hodnota MQ menšia ako hodnota $\frac{1}{2} Q_{364d}$. V týchto prípadoch sa navrhuje zmena hodnoty MQ na hodnotu vyššiu, a to minimálne na úroveň $\frac{1}{2} Q_{364d}$.

Pomerné hodnoty $MQ/Q_a(\%)$ sa v rámci pohybujú v rozmedzí od 1,2% do 31,8%. V povodí Popradu sú relatívne hodnoty MQ/Q_a v rozmedzí 16 – 18%.

Tieto hodnoty vzhľadom na metodiku výpočtu vychádzajú z prirodzeného hydrologického režimu jednotlivých oblastí a variabilita hodnôt je tak v súlade s relatívnymi hodnotami prietokov s vyššou mierou zabezpečenia, napr. Q_{364d}/Q_a vo vodomerných staniaciach danej oblasti (obr. 9.3.1). Relatívne hodnoty prirodzených 364-denných prietokov sa v čiastkovom povodí Popradu pohybujú v rozmedzí 15 – 20%.

Obr. 9.3.1 Porovnanie relatívnych hodnôt MQ/Qa v bilančných profiloch VHB (trojuholníčky) s relatívnymi hodnotami $Q364d/Qa$ vo vodomerných staniciach (krúžky)

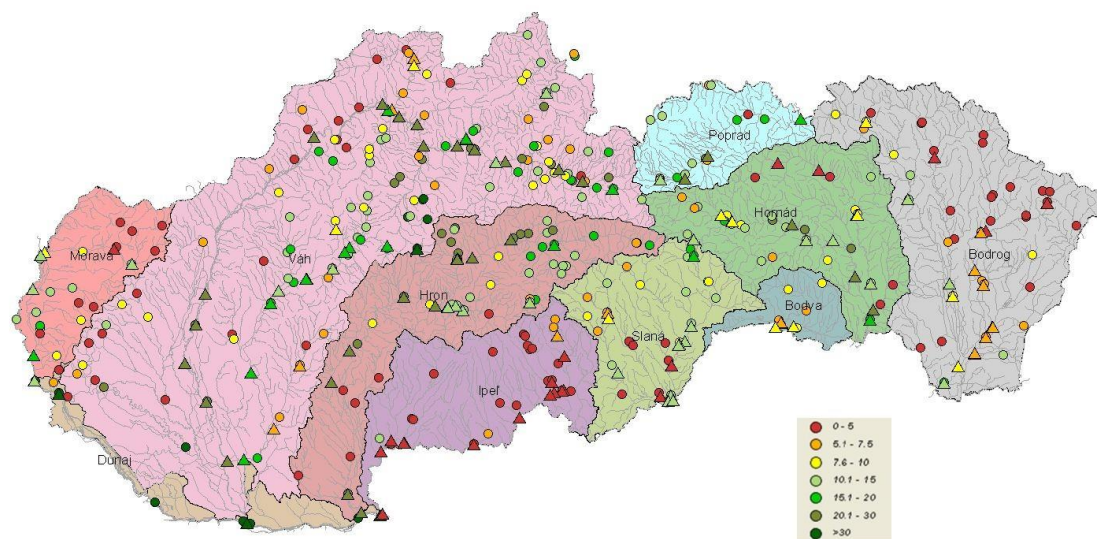

Extremalita minimálnych prietokov (vyjadrená pomerom minimálnych prietokov k dlhodobému priemernému prietoku) je na Slovensku značne rozdielna, vzhľadom na zložitú geomorfologickú štruktúru územia Slovenska. Práve v oblastiach s vysokou extremalitou (t. j. prirodzeným výskytom období výrazne malej vodnosti) je dôležité v prípade zabezpečenia potrieb na vodu nastaviť opatrenia tak, aby nedošlo ešte k zväčšeniu prirodzenej extremality hydrologického režimu.

Ďalším dôležitým aspektom je posúdenie citlivosti jednotlivých oblastí na zmeny vývoja v čase v dlhodobom pohľade (napr. vplyv klimatických zmien). Na základe trendovej analýzy minimálnych denných a minimálnych mesačných prietokov za obdobie 1961-2012 boli zhodnotené oblasti čiastkových povodií na Slovensku (pozri kapitola Nedostatok vody a sucha). Povodie Popradu a Dunajca sa z pohľadu zmeny klesania prietokov neukazuje ako zraniteľné.

Pri stanovení hodnôt a režimu ekologických prietokov je potrebné venovať sa detailnejšie prepojeniu hodnôt prietokov a stavu bioty. Na základe vykonaných analýz v doteraz spracovaných štúdiách, ktoré sa venovali hodnoteniu kvality habitatu vybraných druhov rýb a vplyvu zmeny vybraných hydraulických charakteristík v súvislosti so zmenou prietoku, vyplýva potreba ďalšieho hodnotenia výsledkov týkajúcich sa zmeny preferencie akvatického habitatu z pohľadu základných abiotických charakteristík toku (napr. plocha hladiny, priemerný omočený obvod, priemerná plocha prierezu, priemerný hydraulický polomer a pod.) pri meniacom sa prietoku.

Tab.9.3.1 Limitné hydrologické charakteristiky používané v SR v súvislosti so zachovaním dostatočného množstva vody pre vodný ekosystém

pojmy	definícia	Leg. podpora	Ako sa počíta	Kde sa používa
Minimálny zostatkový prietok	prietok vody vo vodnom toku, ktorý ešte umožňuje všeobecné užívanie povrchových vôd a zabezpečuje funkcie vodného toku a zachovanie vodných ekosystémov v ňom	zákon č. 364/2004, § 21, ods.(7), pís., a)		Na stanovenie opatrení na zmiernenie vplyvov hydrologických zmien zachovaním minimálneho zostatkového prietoku pre všetky funkcie vodného toku a zabezpečením významnej redukcie prietoku alebo protipovodňovej ochrany vo vodnom toku
minimálna hladina podzemných vôd	hladinou podzemnej vody, ktorá ešte umožňuje trvalo udržateľné využívanie vodných zdrojov a riadnu funkciu vodných útvarov s nimi súvisiacich	zákon č. 364/2004, § 21, ods.(7), písm. b)		
Minimálny bilančný prietok (MQ)	bilančná hodnota, ktorá má charakter prednostne zabezpečeného nároku na vodný zdroj z hľadiska ochrany prírodného prostredia. Reprezentuje zachovanie podmienok pre biologickú rovnováhu toku a jeho najbližšieho okolia a umožňuje všeobecné užívanie vody, t.j. ktoré nevyžaduje povolenie z vodohospodárskych orgánov	zákon č. 364/2004, § 6, ods.(3)	Pre jednotlivé bilančné profily hodnoty MQ v m ³ .s-1 sú stanovené podľa MŽP SR schváleného postupu.	Vstupný údaj stanovenie bilančného stavu vo VHB, na strane požiadaviek na vodné zdroje, s cieľom zabezpečiť aktívny bilančný stav na vodnom toku
Minimálny potrebný prietok	je ukazovateľ vo VHB, ktorý zahŕňa požiadavky na vodu zo strany užívania vody (reprezentované zmenou prietoku X), ako aj požiadavky z hľadiska zabezpečenia minimálneho bilančného prietoku MQ	zákon č. 364/2004, § 6, ods.(3)	Vypočíta sa sčítaním hodnoty MQ a zmeny prietoku X nad hodnoteným bilančným profilom	ukazovateľ vo VHB uplynulého roka
Minimálny (zaručený, sanitárny) prietok pod vodnou stavbou	Reprezentuje zachovanie podmienok pre biologickú rovnováhu toku pod vodnou stavbou	zákon č. 364/2004, § 21, ods.(7) Vyhláška MŽPSR č. 457/2005 Z.z		Na zabezpečenie zmiernenia vplyvu konkrétnej vodnej stavby na hydrologický režim vodného toku alebo zdroja podzemných vôd, Súčasť manipulačného poriadku vodnej stavby
M-denný prietok, Q ₃₅₅ , Q ₃₆₄ (hydrologické údaje)	Priemerný denný prietok dosiahnutý alebo prekročený po M dní v zvolenom období (v súčasnosti je schválené hydrologické reprezentatívne obdobie 1961-2000)	zákon č. 364/2004, § 21, ods.(7) NV SR č. 269/2010 Z. z., ktorým sa ustanovujú požiadavky na dosiahnutie dobrého stavu vôd (§7, ods.3),	z čiar prekročenia priemerných denných prietokov za schválené hydrologické reprezentatívne obdobie určenej podľa schválenej metodiky, pri dodržaní zásad STN 75 1400-1	<ul style="list-style-type: none"> • pre povolenie na osobitné užívanie vôd • pre výpočet MQ • pre výpočet prípustných hodnôt vypúšťaného znečistenia (Q₃₅₅), • vstupuje do hodnotenia v rámci hydrologického režimu (údaj o rýchlosti toku pri Q₃₅₅.)
Využiteľné množstvo povrchovej vody	je maximálne množstvo povrchovej vody, ktoré možno odoberať z profilu vodného toku za prijateľných technických, ekonomických a ekologických podmienok bez ovplyvnenia režimu vodného toku, ktoré by malo za následok zhoršenie kvalitatívneho stavu vôd	zákon č. 364/2004 Z. z., §6, odsek (4)		
Využiteľné množstvo podzemnej vody	je max. množstvo podzemnej vody, ktoré možno odoberať z daného zvodneného systému po celý uvažovaný čas exploatácie za prijateľných technických, ekonomických a ekologických podmienok bez ovplyvnenia režimu podz. vôd, ktoré by malo za následok zhoršenie kvalitatívneho stavu vôd.	zákon č. 364/2004 Z. z., §6, odsek (4)		

10 Register podrobnejších plánov a programov

10.1 Plány manažmentu povodňového rizika

Plány manažmentu povodňového rizika v čiastkových povodiach Slovenskej republiky, sú zamerané na zníženie pravdepodobnosti záplav územia povodňami a na zníženie potenciálnych nepriaznivých následkov záplav na ľudské zdravie, životné prostredie, kultúrne dedičstvo a hospodársku činnosť prostredníctvom navrhovaných preventívnych technických a netechnických opatrení.

10.2 Plán rozvoja verejných vodovodov a verejných kanalizácií pre územie SR na roky 2016 – 2021

Plán rozvoja verejných vodovodov a verejných kanalizácií pre územie SR sa je rámcový dokument na zabezpečenie rozvoja verejných vodovodov a verejných kanalizácií na území Slovenskej republiky.

Plán rozvoja verejných vodovodov pre územie Slovenskej republiky

Určuje priority realizácie výstavby chýbajúcej vodohospodárskej infraštruktúry. Plánom rozvoja verejných vodovodov sa navrhuje realizovať výstavbu verejných vodovodov v obciach bez vodovodu, zvýšenie počtu obyvateľov zásobovaných z verejných vodovodov a zabezpečiť bezproblémové zásobovanie obyvateľov pitnou vodou bez negatívnych dopadov na životné prostredie.

Plán rozvoja verejných kanalizácií pre územie Slovenskej republiky

Plán rozvoja verejných kanalizácií je základným rámcovým dokumentom na usmernenie prípravy, plánovania a realizácie komunálnych stokových sietí a ČOV. Smeruje k naplneniu požiadaviek kladených na oblasť verejných kanalizácií európskou a národnou právnou úpravou.

Dokumentuje súčasný stav v odvádzaní a čistení komunálnych odpadových vôd podľa kanalizačných systémov, pozitíva a negatíva v oblasti verejných kanalizácií týkajúce sa odkanalizovania a čistenia odpadových vôd, stav o úrovni plnenia kritérií ustanovených smernicou 91/271/EHS a národnou legislatívou. Vo vzťahu k naplneniu stanovených strategických cieľov, priorít rozvoja verejných kanalizácií a princípov trvalo udržateľného rozvoja, boli stanovené technické a environmentálne kritériá.

Plán rozvoja verejných kanalizácií pre územie Slovenskej republiky je navrhovaný v súlade s vecnými požiadavkami smernice 91/271/EHS (transponovanými do zákona č. 364/2004 Z. z. o vodách) s cieľom vytvoriť podmienky pre zabezpečenie dobrého stavu vôd najneskôr do roku 2017, národnými koncepčnými a plánovacími dokumentáciami v danej oblasti.

10.3 Koncepcia využitia hydroenergetického potenciálu vodných tokov SR do roku 2030“

Koncepcia využitia hydroenergetického potenciálu vodných tokov SR do roku 2030 predstavuje rámcový východiskový dokument na zabezpečenie rozvoja využívania hydroenergetického potenciálu vodných tokov SR na výrobu elektrickej energie v malých vodných elektrárnach (vodné stavby s energetickým využitím s výkonom do 10 MW, resp. malé vodné elektrárne - MVE). Dokumentuje súčasný stav využívania hydroenergetického potenciálu (do roku 2013), navrhuje vhodné lokality pre jeho ďalšie využitie a vytyčuje strategické ciele pre výrobu elektrickej energie v MVE s výhľadom do roku 2030. Smeruje k naplneniu strategických cieľov v oblasti výroby elektrickej energie z obnoviteľných zdrojov stanovených európskou a národnou legislatívou, pri súčasnom zohľadnení environmentálnych aspektov (vrátane hodnotenia stavu vodných útvarov povrchových vôd) a princípov trvalo udržateľného rozvoja.

11 Informovanie verejnosti a konzultácie

11.1 Informovanie verejnosti

Informácie o procese implementácie RSV v Slovenskej republike boli postupne publikované na web stránke, vyhradenej pre tento účel <http://www.vuvh.sk/rsv/index.php>. Z hlavnej stránky ministerstva je urobené prepojenie. Na existenciu web stránky boli upozorňovaní účastníci mnohých seminárov, konferencií, pracovných rokovaní, užívatelia vôd, odborná verejnosť.

Pre širšiu verejnosť boli pripravené každoročné akcie v rámci Dňa vody v marci.

Na informovanie odbornej verejnosti a zainteresovaných strán slúžili podujatia:

➤ Školiaci program pre učiteľov

Hlavným cieľom školiaceho programu pre učiteľov bolo poskytnúť metodické pokyny pri využívaní metodických príručiek a plagátov v procese výučby. Školiaci program im pomôže prezentovať tému voda ľahko zrozumiteľným a pozitívnym spôsobom. Celkovo bolo zorganizovaných 24 školení (jedno v každom regióne) pre tri výukové úrovne (základná škola - ročník 1 – 4 (príručka 1), ročník 5 – 8 (príručka 2) a stredná škola (príručka 3).

Na základe uvedeného sa očakáva zlepšenie schopností učiteľov a možnosti zahrnúť tému vody vo výučbe.

Pri tvorbe metodických príručiek pre základné školy boli vybrané aktivity a pracovné listy, ktoré boli v praxi odskúšané na seminároch pre učiteľov základných škôl. Z vybraných tém bol zostavený školiaci program pre učiteľov, ktorý bol počas roku 2013 postupne aplikovaný vo všetkých krajoch Slovenska podľa plánovaného harmonogramu. Seminára boli realizované v nasledovných mestách – 20/02/2013 Trnava, 28/02/2013 Nitra, 12/03/2013 Bratislava, 22-23/04/2013 Žilina, 21-22/05/2013 Prešov, 8-9/10/2013 Košice a 23-24/10/2013 Banská Bystrica. Učitelia sa zoznámili s prístupom ako pracovať s príručkami a plagátmi počas ekovýchovy a príbuzných predmetov. Prezentácie k príručkám sú dostupné na www.vodajezivot.sk, sekcia Materiály na stiahnutie (zodpovedná organizácia – DAPHNE)

➤ Vzdelávací program pre žiakov a študentov

Hlavným cieľom vzdelávacieho programu bolo poskytnúť informácie zhrnuté v Príručke 1, 2 a 3 žiakom a študentom v zaujímavej a hravej forme, aby sa podnietil ich záujem o tému vody a motivoval ich k šetreniu vody a jej ochrane pred znečistením. Za účelom oslovenia a upútania detí a študentov bol program pripravený v troch verziách, prispôbených trom vekovým kategóriám. Uskutočnilo sa 30 výukových stretnutí - 10 pre každú výukovú úroveň:

V rámci tejto aktivity sa uskutočnila exkurzia pre žiakov 4. až 6.ročníka do laboratórií VÚVH. Exkurzia, ktorej sa zúčastnilo sa 96 účastníkov (6 pedagógov a 90 detí) zo základných škôl v Lábe a Veľkých Levároch sa uskutočnila dňa 6.11.2013. Pre účastníkov exkurzie bol pripravený bohatý program. Deti boli rozdelené do 3 skupín, pričom každá zo skupín absolvovala všetky body programu – prezretie filmu s témou vody (Dolu Váhom), návšteva hydrotechnických laboratórií a Národného referenčného laboratória. Deti sa zoznámili s technickým riešením výstavby mosta Apollo v Bratislave, s plánom výstavby cestného tunela v Banskej Bystrici, ktorý bude využiteľný aj pri riešení protipovodňovej ochrany mesta Banská Bystrica ako obtokový tunel pri vysokých hladinách rieky Hron a s projektom na ochranu hraboša severského pri revitalizácii Čiližského potoka. Zároveň sa mohli pozrieť do mikroskopu na mikroorganizmy vo vode a zoznámiť sa s faunou a flórou vyskytujúcou sa v povrchových vodách. Pre účastníkov exkurzie bolo pripravené občerstvenie a malý darček. Pani učiteľka Otilia Hájková zo ZŠ Veľké Leváre pripravila prezentáciu z exkurzie s názvom Kvapka vedomosti z VÚVH. Fotografie z exkurzie a prezentáciu p. učiteľky Otilie Hájkovej sú dostupné na www.vodajezivot.sk, sekcia Fotogaléria.

➤ Interaktívna súťaž pre školy

Cieľom interaktívnej súťaže pre školy bolo zvýšiť atraktivnosť problematiky vody pre mladých ľudí. V rámci súťaže školy dostávali raz za mesiac úlohy, ktoré boli na konci roka vyhodnotené. Súťaž sa zaoberala riešením problémov pri zabezpečení ochrany vodného hospodárstva, ako napr. odpovedať na otázky v rámci kvízov, robiť experimenty a popisovať výsledky, organizovať diskusie so spolužiakmi, vyhľadávať odborné informácie a riešiť problémy, hrať, kresliť, písať, atď. Celá súťaž bola zabezpečená prostredníctvom webových stránok pre verejnosť www.vodajezivot.sk (aktivita C 3). Súťaž bola vyhodnotená na konci školského roka a najúspešnejšie školy z každého kraja Slovenska boli ocenené. Pre víťazné tímy sa organizovali špeciálne akcie (napr. exkurzie do laboratórií VÚVH, účasť na programoch o vode). (zodpovedná organizácia – DAPHNE):

Súťaž „Vodná akadémia“ bola oficiálne spustená v septembri 2012 a prebiehala celý školský rok 2012/2013 prostredníctvom web stránky www.vodajezivot.sk – sekcia Deti a mládež – Vodná akadémia. Cieľovou skupinou súťaže boli žiaci 5. až 7. ročníka základných škôl. Súťaže sa zúčastnilo 51 tímov z celého Slovenska, ale pravidelnými riešiteľmi zadaných úloh bolo len 40 tímov. Prvých 15 prihlásených školských tímov získalo „výskumný balíček“ v hodnote 300 EUR. Výskumný balíček poskytuje experimentálne pomôcky na riešenie úloh interaktívnej súťaže pre školy. Po ukončení súťaže tento kufrík pomôcok zostal zúčastnenej škole na podporu jej aktivít v tejto oblasti v budúcnosti.

Na informovanie verejnosti a zainteresovaných strán slúžili ďalšie početné akcie jednotlivých organizácií v rezorte aj mimo. Taktiež početné projekty riešiace jednotlivé problémy implementácie mali mnohé aktivity zamerané na informovanie o RSV.

Práve informačná kampaň o vode bola cieľom projektu LIFE08 INF/SK/000243. Zameranie projektu vychádzalo z požiadavky Rámцovej smernice o vode zabezpečiť informovanie verejnosti o význame ochrany vody. Tému pokrylo široké spektrum aktivít smerovaných k poskytnutiu relevantných informácií mladej generácii, laickej a odbornej verejnosti.

Informačná kampaň bola zameraná na 5 hlavných oblastí – Mediálna kampaň, Interaktívna výstava, Webstránka www.vodajezivot.sk, Metodické príručky pre školy a Špeciálne podujatia.

Všetky informačné dokumenty a materiály sú dostupné na webstránke www.vodajezivot.sk, ktorá zároveň obsahuje aj dôležité a praktické informácie pre laickú i odbornú verejnosť, kvíz a hry pre deti a mládež. Návštevnosť webstránky je vyššia ako sa očakávalo, v súčasnosti je to cca 900 návštev mesačne (v súčasnosti celkovo takmer 26 000 návštev). Cenou súčasťou web stránky je propagácia sprievodných podujatí a fotogaléria akcií.

Prostredníctvom webstránky bola v školskom roku 2012-2013 spustená „Vodná akadémia“ - interaktívna súťaž pre školy, do ktorej sa zapojilo 51 školských tímov. Prvých 15 prihlásených školských tímov získalo „výskumný balíček“ s experimentálnymi pomôckami na riešenie úloh súťaže. Po ukončení súťaže tento kufřík pomôcok zostal zúčastnenej škole na podporu eko-aktivít. Súťaž Vodná akadémia bola realizovaná počas 8 mesiacov, kde jednotlivé tímy piatokov a šiestakov riešili 24 úloh. Online súťažné úlohy boli publikované v mesačných intervaloch a vyžadovali pravidelnú prácu s počítačom na získanie informácií, ale aj terénny výskum.

Nutnosť ochrany a význam vody pre život sú transformované do propagačného TV spotu, ktorý bol verejne odvysielaný najmä počas interaktívnej výstavy pre deti. Informácie boli verejnosti poskytnuté formou krátkych spotov a interview v lokálnych televíziách a v národnej televízii, v rádiách a v tlači, vrátane internetových médií.

Interaktívnu mobilnú výstavu pre deti a širokú verejnosť s názvom „Voda je život“, ktorá demonštratívne, hravým a výchovným spôsobom poukazuje na otázky ochrany a využívania vôd si mohli návštevníci pozrieť v 12 mestách Slovenska - Banská Bystrica, Košice, Zvolen, Bardejov, Prešov, Považská Bystrica, Nitra, Liptovský Mikuláš, Trnava, Nové Zámky, Trenčín a Bratislava. Cieľom výstavy bolo pútavou a hravou formou priblížiť problematiku vody v prírode, významu vodných zdrojov pre prírodu a ľudstvo, významu ochrany vodných zdrojov, šetrenia s pitnou vodou, čistenia odpadových vôd, manažmentu povodia a klimatickú zmenu. Pri tvorbe objektov výstavy bol kľúčový dôraz kladený okrem vzdelávacej funkcie, aj na jej atraktívne grafické prevedenie a interaktívnosť. Cieľom bolo návštevníkov nielen poučiť, ale aj zabaviť. Tematicky je výstava rozdelená na 6 oblastí.

Fotografie objektov z jednotlivých inštalácií sú prístupné na www.vodajezivot.sk v ľavom menu Fotogaléria. Výstava bude dostupná v Detskom múzeu v Bratislave v termíne od marca do októbra 2015.

Témy racionálneho využívania, znečisťovania a ochrany vodných zdrojov sa dotýka krátky náučný film „Voda je život“ určený predovšetkým pre školopovinnú mládež a verejnosť. Cieľom tvorcov bolo nájsť čo najpútavejšiu formu ako danú tému spracovať. Problematika vody je divákovi priblížená výpoveďami ľudí, ktorí sa v daných prostrediach pohybujú a sú s vodou, jej dostatkom, nedostatkom, či prebytkom v každodennom kontakte. Komentár a výpovede odborníkov sú doplnené o situácie so športovými profesionálmi, ktorí prichádzajú s vodou do kontaktu v jej rôznych skupenstvách (kajakárka Elena Kaliská, skialpinista Peter Svätójánsky, basejumper Roman Dubský alebo člen speleologického klubu Pavol Herich). Zároveň film ponúka atraktívne letecké zábery na vodu a krajinu. Tematicky je rozdelený do viacerých častí tak, aby plošne pokrýval širokú škálu problematiky vody.

Nosnou aktivitou zameranou na školopovinnú mládež bolo zostavenie metodických príručiek pre učiteľov 1. a 2. stupňa základných škôl a stredné školy s interaktívnym plagátom pre každú vekovú kategóriu žiakov. Každá z príručiek je opatrená Doložkou Ministerstva školstva SR, čo ju oprávňuje využívať ako doplnkový učebný materiál. Tematické okruhy metodických príručiek zodpovedajú učebným osnovám pre jednotlivé vekové kategórie. Súčasťou príručiek sú okrem vysvetľujúceho textu aj pracovné listy s aktivitami pre žiakov. Príručky boli v tlačenej forme distribuované na školy, prioritne počas školiaceho programu pre učiteľov a vzdelávacieho programu pre žiakov, ich pdf verzie sú dostupné na www.vodajezivot.sk, sekcia Materiály na stiahnutie. Ku každej príručke bol vydaný zodpovedajúci plagát.

Pre materské školy bola zostavená maľovanka, ktorá približuje deťom predškolského veku hravou formou tému voda. Ukrýva v sebe príbeh “detí vody”, ktoré počas roka putujú od prameňa až do mora, pričom sa oboznamujú s vodnými obyvateľmi. Počas svojej dobrodružnej cesty odhaľujú skupenstvá vody a stretávajú sa s jej štetrením i znečisťovaním. Koncept výučby v rámci štyroch ročných období bol vybraný cielene a je súčasťou Štátneho vzdelávacieho programu pre predprimárne vzdelávanie (tematický okruh Príroda). Deti môžu využívať maľovanku ako pracovný zošit počas celého roka.

Okrem propagačných materiálov ako tričká, a letáky s vybranými informáciami ohľadne vody pre verejnosť, poľnohospodárov a miestne samosprávy boli zorganizované semináre pre učiteľov a žiakov, ktorých cieľom bolo predstaviť metodické príručky cieľovým skupinám. V rámci kampane boli v každom krajskom meste zorganizované workshopy pre miestne samosprávy a 3 semináre pre odbornú verejnosť.

Tematicky široký záber kampane, ktorá oslovila množstvo cieľových skupín bol jednoznačným prínosom ku informovanosti obyvateľstva o význame vody pre život. Význam pomocných učebných materiálov a pomôcok pre spretrenie učebného procesu zaiste ocenia nielen učitelia, ale ja žiaci.

Projekt bol realizovaný s finančnou podporou Európskej únie z programu LIFE+ a z príspevku MŽP SR. Projekt trval 4 roky a bol ukončený 31.12.2013. Okrem hlavného partnera - Výskumného ústavu vodného hospodárstva sa na projekte podieľali partnerské organizácie - Slovenská agentúra životného prostredia a mimovládna organizácia DAPHNE - Inštitút aplikovanej ekológie.

11.2 Konzultácie

uverejnené – december 2012

konzultácie – január až jún 2013

pripomienky verejnosti a zainteresovaných strán

Predbežný prehľad významných vodohospodárskych problémov

uverejnené – december 2013

konzultácie – január až jún 2014

pripomienky verejnosti – niekoľko nepodstatných

pripomienky zainteresovaných strán vrátane mimovládnych organizácií (deväť subjektov) – závažné pripomienky, ktorých riešenie prebieha aj v priebehu prípravy plánov

Návrh plánu manažmentu povodia

uverejnené – december 2014

konzultácie –január až jún 2015

V období prípravy plánu manažmentu povodia okrem povinných, vyššie uvedených konzultácií, prebiehali aj ďalšie aktivity - konzultácie/pracovné stretnutia/rokovania s dotknutými sektormi a užívateľmi vôd za účelom účinnejšieho začleňovania cieľov vodnej politiky do iných environmentálnych a sektorových politík, vrátane zabezpečenia účasti všetkých dotknutých strán pri odstraňovaní prekážok pri naplňaní požiadaviek na dosiahnutie environmentálnych cieľov t.j. dosiahnutie dobrého stavu vôd. Medzi najdôležitejšie aktivity patria:

- pracovné stretnutia so zástupcami sektoru poľnohospodárstva, ktoré prebiehali tak v rámci prípravy operačného programu „Program rozvoja vidieka SR 2014-2020“, ako aj v rámci spracovávania návrhu programu opatrení do plánov manažmentu povodí,
- pracovné stretnutia/konzultácie so sektorom dopravy k implementácii čl. 4.7 RSV,
- pracovné stretnutie so zástupcami užívateľov vôd / rozhodujúcich priemyselných podnikov podieľajúcich sa na znečisťovaní vôd,
- pracovné stretnutia so zástupcami Štátnej ochrany prírody SR za účelom lepšieho prepojenia implementácie RSV so smernicou 92/43/EHS o ochrane biotopov, voľne žijúcich živočíchov a rastlín a Smernica Európskeho parlamentu a Rady 2009/147/ES o ochrane voľne žijúceho vtáctva,
- telefonické a e-mailové konzultácie k uplatňovaniu článku 4.7 RSV s dotknutými sektormi.,
- verejné konzultácie (v Bratislave 03.02.2015, v Banskej Bystrici 09.02.2015, v Košiciach 03.03.2015) k návrhu strategických dokumentov - Plánom manažmentu správneho územia povodia Dunaja a správneho územia povodia Visly, Plánu manažmentu povodňového rizika, Plánu rozvoja verejných vodovodov a verejných kanalizácií a Aktualizácia využitia hydroenergetického potenciálu vodných tokov Slovenska,
- individuálna konzultácia (RNDr. Fatulová).

Na základe výsledkov uvedených pracovných stretnutí a verejných konzultácií v pláne manažmentu povodia boli:

- precizované a ciele opatrenia zamerané na ochranu vôd pred znečistením z poľnohospodárskych zdrojov najmä v nadväznosti na zákona o hnojivách,
- na základe požiadaviek jednotlivých sektorov/rezortov boli do plánu manažmentu povodia (kapitoly 4.1.4.4 Výhľadové infraštruktúrne projekty) zaradené sektorové politiky ako aj ďalšie strategické rozvojové dokumenty (podrobnejšie popísané v kapitole 7.2) vytyčujúce priority a strategické ciele pre jednotlivé sektory v súlade s európskou a národnou legislatívou, ktoré definujú/navrhujú opatrenia na ich naplnenie, súčasťou ktorých sú aj výhľadové infraštruktúrne zámery, realizácia ktorých je podmienená posúdením v zmysle článku 4.7 RSV a splnením všetkých jeho požiadaviek. Proces posúdenia jednotlivých projektov je podmienkou pre vydanie územného rozhodnutia, čo jednotlivé sektory/rezorty v rámci nových infraštruktúrnych projektov aplikujú v praxi od prijatia dokumentu „Návrh orientácie, zásad a priorít vodohospodárskej politiky SR do roku 2027“,
- lepšie prepojenie implementácie RSV so smernicou Rady 92/43/EHS o ochrane prirodzených biotopov, voľne žijúcich živočíchov a rastlín a smernicou Európskeho parlamentu a Rady 2009/147/ES o ochrane voľne žijúceho vtáctva.

11.3 Účasť na príprave plánu

Aktívna účasť zainteresovaných strán bola zabezpečovaná nasledovne:

- členstvom predstaviteľov zainteresovaných strán priamo v pracovných skupinách, účasťou reprezentantov zainteresovaných strán v pracovnej skupine pre verejnosť a priamym rokovaním.

Účasť predstaviteľov zainteresovaných strán priamo v pracovných skupinách

V niektorých pracovných skupinách boli zastúpení predstavitelia iných organizácii mimo rezort.

Aktivity pracovnej skupiny pre účasť verejnosti mali za cieľ informovať zainteresované strany o aktuálnom vývoji celého implementačného procesu, analyzovať a tvoriť postup účasti verejnosti v ďalšom období a prenášať informácie a názory zainteresovaných strán smerom k implementačnému tímu.

Rokovania a práce na finalizácii **plánu manažmentu povodí na národnej úrovni** boli ukončené v decembri 2014.

12 Zoznam oprávnených orgánov

V zmysle zákona č. 364/2004 Z. z. o vodách v znení zákona č.384/2009 Z. z. je oprávneným orgánom ustanoveným pre aplikáciu pravidiel RSV na území SR **Ministerstvo životného prostredia Slovenskej republiky**. Kontaktné miesta na získanie dokumentov:

Ministerstvo životného prostredia Slovenskej republiky
Sekcia vôd Nám. L. Štúra 1
812 35 Bratislava

Pôsobnosti Ministerstva životného prostredia SR definuje zákon č. 364/2004 Z. z. o vodách v znení zákona č.384/2009 Z. z. Úlohy vyplývajúce zo zákona o vodách zabezpečuje MŽP SR v spolupráci s ním riadenými organizáciami:

Slovenský hydrometeorologický ústav – programy monitorovania stavu vôd, hodnotenie ekologického stavu povrchových vôd, hodnotenie ekologického potenciálu povrchových vôd, určenie útvarov podzemných vôd, hodnotenie kvantitatívneho stavu podzemných vôd, problematika sucha, informovanie verejnosti;

Výskumný ústav vodného hospodárstva - určenie útvarov povrchových vôd, interkalibračné miesta, určenie referenčných podmienok, identifikácia výrazne zmenených a umelých vodných útvarov, identifikácia chránených území, vytvorenie a dopĺňovanie registra chránených území, prehľad vplyvov ľudských aktivít, hodnotenie stavu a potenciálu povrchových vôd, hodnotenie chemického stavu podzemných vôd;

Slovenský vodohospodársky podnik, š. p, Banská Štiavnica – problematika povodní, spolupráca pri ekonomických analýzach užívania vôd, spolupráca pri identifikácii výrazne zmenených a umelých vodných útvarov a spolupráca pri monitorovaní a hodnotení stavu a potenciálu povrchových vôd;

Slovenská agentúra životného prostredia - podávanie správ.

Ministerstvo životného prostredia ako oprávnený orgán pre implementáciu RSV metodicky usmerňuje okresné úrady v sídle kraja v oblasti plnenia úloh vyplývajúcich z plánov manažmentu povodí a programov opatrení zameraných na dosiahnutie environmentálnych cieľov.

Okresné úrady v sídle kraja:

- koordinujú plnenie úloh vyplývajúcich z plánov manažmentu povodí a programov opatrení zameraných na dosiahnutie environmentálnych cieľov,
- vo veciach týkajúcich sa hraničných vôd okresné úrady v sídle kraja vykonávajú štátnu vodnú správu po prerokovaní s ministerstvom, a ak rozhodovanie môže mať vplyv na priebeh, povahu alebo vyznačenie štátnej hranice, aj s Ministerstvom vnútra Slovenskej republiky.

Medzinárodné vzťahy

Slovensko má uzatvorené dvojstranné medzivládne dohovory o hraničných vodách a o spolupráci v oblasti ochrany životného prostredia so susednými krajinami. Spolupráca SR v rámci medzinárodného povodia Visly je realizovaná Ministerstvom životného **prostredia SR prostredníctvom Dohody medzi vládou Slovenskej republiky a vládou Poľskej republiky** o vodnom hospodárstve na hraničných vodách, ktorá bola podpísaná 14. mája 1997 vo Varšava a je v platnosti od 6. december 1999).

12.1 Systém kvality organizácií riadených MŽP SR

Certifikáty kvality jednotlivých rezortných inštitúcií sú dostupné na ich internetových stránkach.

12.1.1 Systém zabezpečenia kvality v SHMÚ

Certifikačný orgán pre systémy manažérstva kvality ACERT potvrdil, že Slovenský hydrometeorologický ústav má zavedený, udržiavaný a fungujúci systém manažérstva kvality, ktorý spĺňa požiadavky normy ISO 9001:2000 pre:

- monitorovanie ukazovateľov charakterizujúcich stav ovzdušia a vôd na území Slovenskej republiky,
- hodnotenie, archiváciu a interpretáciu údajov a informácií o stave a režime ovzdušia a vôd,
- poskytovanie údajov a informácií o stave a režime ovzdušia a vôd,
- štúdiám a popis dejov v atmosfére a hydrosfére,
- vzdelávaciu činnosť v rámci pôsobnosti ústavu.

12.1.2 Systém zabezpečenia kvality vo VÚVH

VÚVH Bratislava má certifikovaný systém manažérstva kvality podľa normy STN EN ISO 9001:2001 certifikačným orgánom SKQS - Slovenská spoločnosť pre systémy riadenia a systémy kvality s.r.o., Žilina, ako kooperatívny partner DQS GmbH Deutsche Gesellschaft zur Zertifizierung von Managementsystemen. V dňoch 30.9.-2.10.2008 vykonal certifikačný orgán SKQS Žilina a DQS Nemecko vo VÚVH Bratislava recertifikačný audit z ktorého vyplýva, že systém manažérstva kvality je v praxi uplatnený a trend trvalého zlepšovania bol preukázaný.

Systém má funkčný charakter, je využívaný pre rozsah činností poskytovaných VÚVH Bratislava a externí audítori odporúčajú certifikačným orgánom SKQS a DQS vydať certifikát na systém manažérstva kvality podľa normy ISO 9001:2000. Ústav má popri certifikovanom systéme aj akreditované dve laboratória Slovenskou národnou akreditačnou službou podľa normy STN ISO/IEC 17025. Sú to:

- Národné referenčné laboratórium pre oblasť vôd na Slovensku
- Kalibračné laboratórium vodomerných meračov.

Kalibračné laboratórium vodomerných meračov a Oddelenie rádiochemie Národného referenčného laboratória pre oblasť vôd na Slovensku sú okrem toho autorizované Úradom pre normalizáciu, metrológiu a skúšobníctvo Slovenskej republiky.

12.1.3 Systém zabezpečenia kvality v SVP, š. p.

SVP, š. p. má celoštátnu pôsobnosť so štyrmi odštepnými závodmi zriadenými na báze prirodzených povodí.

Skúšobné laboratórium odboru ekológie a vodohospodárskych laboratórií SVP, š. p., odštepného závodu Bratislava (OEVHL) je akreditované Slovenskou národnou akreditačnou službou (SNAS), osvedčenie o akreditácii č. S-232. Platnosť osvedčenia o akreditácii je od 21.05.2008 do 21.05.2012.

Skúšobné laboratóriá – odboru ekológie a vodohospodárskych laboratórií Odštepného závodu Piešťany boli akreditované Slovenskou národnou akreditačnou službou SNAS. Vodohospodárske laboratórium Piešťany pod registračným číslom S-229 a vodohospodárske laboratórium v Žiline pod registračným číslom S-233. Platnosť osvedčenia o akreditácii je od 21.05.2008 do 21.05.2012.

Skúšobné laboratórium – odbor ekológie a vodohospodárskych laboratórií Odštepného závodu Banská Bystrica je akreditované Slovenskou národnou akreditačnou službou SNAS pod registračným číslom S-230. Platnosť osvedčenia o akreditácii je od 21.05.2008 do 21.05.2012.

Skúšobné laboratórium odboru ekológie a vodohospodárskych laboratórií SVP, š. p., odštepného závodu Košice (OEVHL) je akreditované Slovenskou národnou akreditačnou službou (SNAS), osvedčenie o akreditácii č. S-231. Platnosť osvedčenia o akreditácii je od 21.05.2008 do 21.05.2012.

Skúšobné laboratóriá – Oddelenia vodohospodárskych laboratórií v Piešťanoch a v Žiline sú akreditované Slovenskou národnou akreditačnou službou SNAS pod registračným číslom S-233. Platnosť osvedčenia o akreditácii je od 21.05.2008 do 21.05.2012.

12.1.4 Systém zabezpečenia kvality v SAŽP

V roku 2004 začala SAŽP s budovaním integrovaného systému manažérstva, ktorý zahŕňa systém manažérstva kvality podľa normy STN EN ISO 9001:2001 a systém environmentálneho manažérstva podľa normy STN EN ISO 14001:2005 v celej SAŽP, s cieľom jeho certifikácie renomovanou certifikačnou spoločnosťou.

Integrovaný systém manažérstva SAŽP opisuje všetky procesy a činnosti, ktoré majú vplyv na kvalitu poskytovaných služieb SAŽP a tieto musia byť plánované, riadené a auditované tak, aby boli splnené všetky požiadavky zákazníkov a zainteresovaných strán.

Pre úspešné fungovanie systému boli stanovené zásady a predmet integrovaného systému manažérstva, jeho procesný model, vymedzená štruktúra dokumentov systému podľa požiadaviek obidvoch noriem a potrieb SAŽP.

SAŽP identifikovala environmentálne aspekty svojich procesov, činností a zariadení a prostredníctvom stanovených cieľov a programov na ich realizovanie riadi významné environmentálne aspekty s cieľom zlepšovania svojho environmentálneho správania.

Budovanie integrovaného systému manažérstva sa ukončilo certifikačným auditom v dňoch 20.-23.9.2005. Certifikačnou spoločnosťou bola spoločnosť BVQI Slovakia, s.r.o., Bratislava, ktorá na základe úspešného certifikačného auditu udelila SAŽP certifikáty systému manažérstva kvality a systému environmentálneho manažérstva.

12.2 Kontaktné miesta na získanie dokumentov

Ministerstvo životného prostredia Slovenskej republiky
Sekcia vôd
Nám. L. Štúra 1
812 35 Bratislava

13 Vyhodnotenie pokroku dosiahnutého oproti prvému plánovaciemu cyklu

13.1 Dosiahnutý pokrok

Pri aktualizácii plánov manažmentu povodí sa postupovalo v súlade so schváleným vecným a časovým harmonogramom pre 2.PMP s dôrazom na dosiahnutie pokroku pri napĺňaní cieľa RSV dosiahnutia dobrého stavu vôd.

Hlavné zmeny a dosiahnutý pokrok v implementačnom procese RSV oproti prvému plánovaciemu cyklu sú obsiahnuté v jednotlivých kapitolách. Súhrn týchto zmien a dosiahnutého pokroku je uvedený v nasledovnom prehľade:

Charakterizácia správneho územia povodia

Typológia a referenčné podmienky

Typológia riek

- Pre potreby overenia klasifikačných schém pre jednotlivé typy bola vykonaná **biologická validácia na základe** štatistického spracovania údajov (abiotických, biologických, chemických a pod.), na základe ktorého boli určené hraničné hodnoty pre vybrané metriky jednotlivých biologických prvkov kvality pre jednotlivé typy.

- Pre **spoločenstvo rýb** bola vytvorená samostatná ichtyologická typológia. Na jej vytvorenie sa použilo zoogeografické členenie ichtyofauny Slovenska a zonácia tečúcich vôd.

Referenčné podmienky

- Referenčné hodnoty boli vypočítané pre všetky biologické prvky kvality a fyzikálno-chemické prvky kvality pre všetky relevantné typy vodných útvarov.
- Všetky klasifikačné schémy pre ryby, bentické bezstavovce, makrofyty a fytoplanktón boli v medzinárodnom procese úspešne interkalibrované.

Vymedzenie vodných útvarov

Útvary povrchových vôd - rieky

- Vo vymedzení útvarov povrchových vôd v kategórii „rieky“ došlo k zmenám. Tieto zmeny vyplynuli z výsledkov vykonanej biologickej validácie typológie, terénnych prieskumov v rámci monitorovania a lepšieho poznania stavu a kvality útvarov povrchových vôd. Tieto zmeny predstavujú v niektorých prípadoch posun hraníc vodných útvarov alebo zlučovanie a združovanie vodných útvarov. V niektorých prípadoch boli na krátkych tokoch s viacerými vymedzenými vodnými útvarmi tieto zlučované do 1 vodného útvaru – s typom VÚ prevládajúcej dĺžky.
- Pre 2. plánovací cyklus je v tejto kategórii v rámci SÚP Visly vymedzených 74 vodných útvarov, čo je oproti 1. PMP menej o 9 vodných útvarov

Útvary podzemných vôd

- Bola vykonaná charakterizácia geotermálnych útvarov podzemných vôd. Táto zahrňovala evidenciu a hodnotenie geotermálnych vôd pokrývajúcu inventarizáciu zdrojov geotermálnych vôd, vyčíslenie geotermálneho potenciálu v jednotlivých útvaroch geotermálnych štruktúr, sumárnu inventarizáciu schválených množstiev geotermálnych vôd, ako aj inventarizáciu užívania geotermálnych vôd. Základná databáza informácií bola doplnená o najdôležitejšie hydrogeologické vlastnosti útvarov geotermálnych vôd (typ priepustnosti, litostratigrafické jednotky, hustota tepelného toku).

Významné vodohospodárske problémy

- Významné vodohospodárske problémy identifikované v rámci 1. plánovacieho cyklu ostávajú významnými i pre 2.PMP. Po roku 2009 sa zintenzívnili práce na všetkých úrovniach manažmentu vôd v preskúmaní ďalších tém:
 - Integrácia sektoru voda s ostatnými sektorovými politikami
 - Invázne druhy
 - Nedostatok vody a sucho (indikátory sucha, ekologické prietoky, vodné účty)
 - Adaptácia na klimatickú zmenu
 - Kvalitatívne a kvantitatívne aspekty manažmentu sedimentov (problematika Dunaja – v rámci spoločného prieskumu Dunaja (JDS2 a JDS3), bude riešené aj v projekte v rámci ICPDR)
 - Otázka jeseterov

Napriek tomu, že tieto témy nie sú definované ako významné vodohospodárske problémy, aktivity zamerané na ich riešenie na úrovni povodí sa realizujú alebo sú v štádiu prípravných prác.

Register chránených území

Aktualizácia registra bola vykonaná.

Identifikácia významných vplyvov

Povrchové vody

Znečisťovanie povrchových vôd

- Trend znižovania vypúšťaného množstva odpadových vôd ako aj ich zaťaženia organickými znečisťujúcimi látkami v rokoch 2010 a 2011 plynule pokračoval.
- Sumárna bilancia vypúšťaného množstva odpadových vôd a znečistenia v ukazovateli Ncelk a Pcelk za rok 2011 z aglomerácií nad 2000 EO, priemyselných a iných zdrojov znečistenia potvrdzuje v tomto SÚP dominanciu aglomerácií na vypúšťaní znečistenia živinami z bodových zdrojov. Podiel živín v odpadových vodách z priemyselných zdrojov v porovnaní s množstvom živín z aglomerácií je zanedbateľný. Významné bodové zdroje z nečistenia z poľnohospodárskej výroby sa v SÚP Visla nenachádzajú.
- Do povrchových vôd SÚP Visla bola v roku 2011 vypúšťaná 1 prioritná látka. Z porovnania nahlasovaných údajov pre rok 2007 a 2011 možno konštatovať, že u tejto látky bol zaznamenaný výrazný pokles vo vypúšťanom množstve z 9,3 kg na 0,5 kg. Z relevantných látok bola v roku 2011 znečisťovateľmi nahlásená len 1 znečisťujúca látka – zinok; jej množstvo nevykazuje výraznú zmenu oproti roku 2007.
- V zmysle článku 5 smernice 2008/105/ES vypracovaný *Súpis emisií, vypúšťaní a únikov všetkých prioritných látok*, uvedených v časti A prílohy I k tejto smernici pre každé SÚP.

Významné hydrologické zmeny

- Pre posúdenie odberov vody bol použitý index WEI+ dvomi alternatívnymi výpočtami. Alternatíva 2 pre výpočet indexu WEI+ je v SR používaná v súčasne platnej metodike Vodohospodárskej bilancie množstva povrchových vôd, pričom výpočet bilančného stavu predstavuje recipročnú hodnotu indexu WEI+.

Výhľadové infraštruktúrne projekty

- Vypracované boli „Postupy pre posudzovanie infraštruktúrnych projektov podľa čl. 4.7 smernice Európskeho parlamentu a Rady 2000/60/ES, ktorou sa ustanovuje rámec pôsobnosti spoločenstva v oblasti vodnej politiky“ (rámcovej smernice o vode/RSV).
 - Posudzovanie nových infraštruktúrnych projektov pozostáva z dvoch krokov:
 - **Primárne (predbežné) posúdenie** nového infraštruktúrneho projektu – vykoná na žiadosť predkladateľa nového infraštruktúrneho projektu Ministerstvom životného prostredia SR poverená osoba; výstupom posúdenia je stanovisko poverenej osoby o tom, či je potrebné vykonať následné posúdenie nového infraštruktúrneho projektu podľa čl. 4.7 RSV, a to na základe významnosti vplyvu navrhovaného projektu na dosiahnutie environmentálnych cieľov podľa RSV.
 - **Následné posúdenie** nového infraštruktúrneho projektu podľa čl. 4.7 RSV a preukázanie splnenia všetkých podmienok stanovených v čl. 4.7 RSV – vykoná, resp. zabezpečí predkladateľ nového infraštruktúrneho projektu na základe stanoviska, ktoré vydá poverená osoba v rámci primárneho hodnotenia tohto projektu.
- Podľa týchto postupov bolo doteraz posúdených projektov. Ďalšie projekty budú posudzované priebežne podľa požiadaviek ich investorov.

Iné významné antropogénne vplyvy - invázne druhy

- V SÚP Visly boli identifikované invázne druhy makrofytov v dvoch vodných útvaroch povrchových vôd: Poprad – SKP0006 a Rieka-2 - SKP0052. Invázne druhy rýb boli identifikované vo vodnom útvaru Dunajec – SKC0001.

Podzemné vody

Znečisťovanie podzemných vôd

- Z pohľadu znečisťovania podzemných vôd a eutrofizácie povrchových vôd živinami z poľnohospodárstva sú významné predovšetkým dusík a fosfor. Z pohľadu záťaže prostredia, spotreba dusíkatých hnojív v období 2009-2012 v porovnaní s obdobím 2005-2008 vzrástla o 6%

a spotreba fosforečných klesla o 15%. Z dlhodobého hľadiska stále pretrváva veľký pokles intenzity spotreby uvedených hnojív v porovnaní s rokom 1990. V období 2009-2012 priemerná spotreba dusíkatých priemyselných hnojív predstavovala 40% spotreby roku 1990 a priemerná spotreba fosforečných hnojív približne 9% spotreby v roku 1990, čo vytvára priaznivé predpoklady na zlepšenie stavu vôd z pohľadu uvedených živín.

- V porovnaní s rokom 2002 bol zaznamenaný klesajúci trend v spotrebe účinných látok prípravkov na ochranu rastlín s obsahom pesticídnych látok (s výnimkou rokov 2006 a 2007) až do roku 2009, kedy bol zaznamenaný mierny nárast ich spotreby. V roku 2012 predstavovalo množstvo aplikovaných pesticídnych účinných látok na sledovanú pôdu SR hodnotu 1 784 750 kg (l), čo je v porovnaní s rokom 2002 menej o 226 336 kg/l menej - pokles cca o 11% .

Kvantita podzemných vôd

- V roku 2012 bolo na Slovensku spotrebiteľmi (ktorí podliehajú nahlasovacej povinnosti v zmysle Vyhlášky č. 418/2010 Z. z.) využívaných a odoberaných 10 719,35 l.s⁻¹ podzemnej vody, čo je menej oproti roku 2007 o 117,56 l.s⁻¹.
- Pokles odberov, ktorý začal v roku 1991 a trval (s prerušením v roku 2003) až do roku 2011 v dôsledku zmien v hospodárstve a ekonomických opatrení súvisiacich s reguláciou ceny vody, sa v roku 2012 zastavil, čo sa prejavilo miernym nárastom odobraných množstiev oproti roku 2011.
- V čiastkovom povodí Dunajca a Popradu boli v roku 2012 na základe centrálnej evidencie odberov podzemných vôd využívané zdroje podzemných vôd s celkovým odberom 208,89 l.s⁻¹, čo predstavuje 1,95 % z celkových odberov podzemných vôd na území Slovenska.

Monitorovanie a hodnotenie stavu

Povrchové vody

- Pri hodnotení ekologického potenciálu sa postupovalo podľa predbežných klasifikačných schém, z toho dôvodu spoľahlivosť hodnotenia bola znížená.
- Monitorovanie ichtyofauny sa uskutočnilo v roku 2011, pričom do prieskumov boli zahrnuté odberové úseky navrhované v Programoch monitorovania vôd Slovenska 2009, 2010 a 2011. Spolu sa uskutočnil prieskum na 289 úsekoch riek.
- Okrem monitorovania povrchových vôd v matici voda bol vykonaný aj odber vzoriek rýb a sedimentov.

Ekologický stav

- Na základe porovnania dvoch období hodnotenia ekologického stavu (2007 - 2008 a 2009 - 2012, resp. 2013) možno konštatovať, že významné zmeny sú identifikované vo veľmi dobrom a dobrom stave /potenciáli. V ostatných triedach stavu nie sú rozdiely významné. Zmeny vo výsledkoch klasifikácie sú jednak dôsledkom aktualizácie vodných útvarov a zvýšenou spoľahlivosťou hodnotenia.

Chemický stav

- Na základe vyhodnotenia výsledkov monitorovania stavu povrchových vôd realizovaného v roku 2009 - 2012 v SÚP Visla z celkového počtu 74 útvarov povrchových vôd v 73 vodných útvaroch bol chemický stav vyhodnotený ako dobrý, v 1 vodnom útvere (SKP0055 - Vrbovský potok) bola prekročená environmentálna norma kvality v ukazovateli PAU (polyaromatické uhľovodíky) pre benzo(g,h,i)perylén a indeno(1,2,3-cd)pyrén.

Vymedzenie výrazne zmenených vodných útvarov

- Proces vymedzovania výrazne zmenených vodných útvarov (HMWB) a umelých vodných útvarov (AWB) pokračoval aj v 2. plánovacom cykle použitím dvoch určovacích testov. V rokoch 2010 – 2012 bolo v SÚP Dunaja a SÚP Visly otestovaných 236 útvarov povrchových vôd predbežne vymedzených ako HMWB na malých tokoch s plochou povodia pod 100 km².

- Pre druhý plánovací cyklus bol v SÚP Visla vymedzený 1 vodný útvar ako výrazne zmenený.

Podzemné vody

Kvantitatívny stav

- Všetky 4 hodnotené vodné útvary v čiastkovom povodí Dunajec a Poprad sú v dobrom kvantitatívnom stave.
- Hodnotenie miery vplyvu odberov podzemných vôd na suchozemské ekosystémy závislé na podzemných vodách - Pre druhý plánovací cyklus bola spracovaná aktualizácia prvého súpisu suchozemských ekosystémov závislých od útvarov podzemných vôd.
- Pre hodnotenie stavu biotopov a druhov európskeho významu buduje ŠOP SR v rokoch 2013 – 2015 Komplexný informačný a monitorovací systém (KIMS). Po jeho ukončení bude stav (priaznivý/nepriaznivý) biotopov vyhodnotený a následne bude realizovaný pravidelný monitoring útvarov podzemných vôd interdisciplinárnym spôsobom.

Chemický stav

- Hodnotenie chemického stavu bolo urobené v súlade s Prílohou III. Smernice 2006/118/ES (o ochrane podzemných vôd pred znečistením a zhoršením kvality) len pre tie kvartérne a predkvartérne útvary podzemných vôd, ktoré boli v 1. vodnom pláne SR v roku 2009 klasifikované v zlom stave.
- Všetky klasifikované útvary sú v dobrom chemickom stave. Oproti 1. PMP nenastala žiadna zmena.
- Pre hodnotenie trendov obsahu znečisťujúcich látok v útvaroch podzemnej vody bola vypracovaná metodika. Výsledky hodnotenia trendov boli jedným z kritérií hodnotenia stavu útvarov podzemnej vody.

Environmentálne ciele a výnimky

- Oproti 1. plánovaciemu cyklu boli stanovené ciele pre chránené územia - mokrade medzinárodného významu v súlade so 4. Ramsarským strategickým plánom na roky 2016-2021.
- V SÚP Visla sú pre útvary povrchových vôd v druhom plánovacom cykle (2015 - 2021) uplatnené výnimky podľa čl. 4(4) RSV, t.j. posun termínu dosiahnutia dobrého stavu. Táto výnimka je požadovaná pre 9 (12,1 %) vodných útvarov v dĺžke 215,55 km (26,9 %).
- Na rozdiel od 1. Vodného Plánu Slovenska pre 2. plánovacie obdobie je požadovaná v tomto správnom území povodia 1 výnimka z dosiahnutia dobrého chemického stavu – konkrétne pre vodný útvar SKP0055 Vrbovský potok z dôvodu prekročenia environmentálnej normy kvality pre PAU. Pre tento VÚ požadujeme časovú výnimku (podľa čl4(4) RSV).

Ekonomická analýza využívania vody a návratnosť nákladov za vodohospodárske služby

- Ekonomická analýza využívania vody a návratnosť nákladov za vodohospodárske služby vrátane základného scenára pre potreby 2. plánovacieho cyklu bola aktualizovaná.
- Z dôvodu neexistencie metodiky na identifikáciu a kalkuláciu externých environmentálnych nákladov a nákladov na zdroje pre účel 2. plánu sú tieto náklady kalkulované rovnakým spôsobom ako pre 1. plán, t. j. na základe odhadov sú vo významnej miere tieto náklady zohľadnené ako náklady „internalizované“ v klasických finančných nákladoch, ktoré vstupujú do cien odpadovej a pitnej vody (poplatky za vypúšťanie odpadovej vody, odbery povrchových vôd a odbery podzemných vôd).

- Slovensko pracuje na vypracovaní postupov na odvodenie externých environmentálnych nákladov a nákladov na zdroje na základe dostupných publikovaných prístupov.
- Na zhodnotenie cenovej politiky z hľadiska adekvátnych stimulov v smere efektívneho využívania vody jej užívateľmi boli uskutočnené analýzy týkajúce sa elasticity dopytu po vode vo vzťahu k cene vody (cenová pružnosť dopytu/elasticita dopytu).
- Bola vykonaná analýza za účelom stanovenia *indexu aforability*, z ktorej vyplynulo, že kritickou hranicou výdavkov slovenských domácností za vodu je **1,83 %** z ich disponibilných príjmov.

Ochrana pred škodlivými účinkami vôd a klimatická zmena

Klimatická zmena

- SR vypracovalo Stratégiu adaptácie SR na nepriaznivé dôsledky zmeny klímy, ktorá bola schválená uznesením vlády SR č. 148/2014. Je to prvý komplexnejší dokument v tejto oblasti, ktorý v čo najširšom rozsahu oblastí a sektorov prepája scenáre a možné dôsledky zmeny klímy s návrhmi vhodných proaktívnych adaptačných opatrení.
- Na základe zmien užívania vôd v rokoch 2011 a 2012 prebehla aktualizácia identifikácie území ohrozených nedostatkom vody a spresnenie zaradenia do jednotlivých stupňov sucha v rámci Slovenska.

Ochrana pred povodňami

- V súlade so smernicou 2007/60/ES o hodnotení a manažmente povodňových rizík boli vypracované Plány manažmentu povodňových rizík.
- Postup pri zostavovaní programu opatrení 2. plánov manažmentu povodí a programu opatrení 1. plánov manažmentu povodňových rizík (napr. reaktivácia pôvodných alebo budovanie nových retenčných a záchytných kapacít, riešenie potenciálnych negatívnych dopadov technických protipovodňových opatrení na stav vôd, regulácia priestorového a územného plánovania, prevencia havarijného znečistenia pri povodniach, atď.) bol koordinovaný.
- Na odhadovanie výšky povodňových škôd SR vypracovalo metodiku, ktorá bola pri vypracovaní plánov manažmentu povodňového rizika aplikovaná.

Sucho a nedostatok vody

- Na základe zmien užívania vôd v rokoch 2011 a 2012 prebehla aktualizácia identifikácie území ohrozených nedostatkom vody a spresnenie zaradenia do jednotlivých stupňov sucha v rámci Slovenska.

Ekologické prietoky

- Hydrologický prístup pri stanovovaní ekologických charakteristík je podľa Guidance dokument o ekologických prietokoch (vypracovaný v rámci WG Eflows (CIS) podmienený tromi kritériami pre vstupné údaje. Tieto podmienky Slovensko vzhľadom na dlhodobú koncepciu monitoringu kvantity povrchových vôd v plnej miere spĺňa. SR bude problematiku ekologických prietokov ďalej rozpracovávať v súlade s usmerneniami prijatými na úrovni EK.

13.2 Neistoty v pláne SÚP Visly

Napriek pokroku v porovnaní s prípravou 1. Vodného plánu Slovenska, je potrebné konštatovať nasledovné neistoty

Kapitola 4 -

- Chýbajúce dáta a nástroje na modelovanie difúzneho znečisťovania útvarov povrchových vôd
- Neukončené testovanie vodných útvarov - kandidátov na HMWB

Kapitola 5

- Neukončené klasifikačné schémy pre hodnotenie ekologického potenciálu
- nedostatok údajov o koncentráciách PL, PNL a ostatných relevantných látok pre SR v sedimente a biote,
- nedostatočný rozsah monitorovania znečistenia ovzdušia špecifickými organickými látkami (PL, RL),
- neporovnateľnosť znečistenia vôd ťažkými kovmi v toku a v odpadových vodách - vodoprávne povolenia na vypúšťanie odpadových vôd s obsahom ťažkých kovov určujú limitné hodnoty na vypúšťanie vo forme ich celkového obsahu (viazané nielen na vodu ale i pevné častice), na rozdiel od požiadaviek pre hodnotenie chemického stavu vodných útvarov – kde ENK sa vzťahujú na filtrované vody. Z toho dôvodu je v súčasnej dobe problematické odhadovanie príspevkov z bodových a difúzných zdrojov znečistenia na celkovom odtoku týchto látok v recipiente.
- nedostatočné informácie o obsahu znečistenia PL a RL v komunálnych odpadových vodách,
- monitorovanie ichtyocenóz sa uskutočnilo v limitovanom počte vodných útvarov,
- nedostatočné informácie o difúzných zdrojoch znečistenia,
- pre nádrže nie sú k dispozícii požadované koncentrácie pre ťažké kovy,
- chýbajúce informácie o stave terestrických ekosystémov sú v štádiu rozpracovania - ŠOP SR navrhla z pohľadu riešenia RSV zoznam významných lokalít (trvalo monitorované plochy ŠOP SR) Slovenska. V budúcnosti budú postupne na týchto monitorovacích plochách získavané informácie o stave terestrických ekosystémov a tieto hodnotené oproti kvantitatívnym a kvalitatívnym parametrom podzemných vôd. V prírodných podmienkach Slovenska predstavujú tieto lokality prakticky bodové objekty, ktoré môžu slúžiť ako dôležitý indikátor stavu podzemnej vody v ÚPzV, kde majú zastúpenie.
- absencia údajov o využiteľnom potenciáli a využívaní útvarov podzemných vôd - pre geotermálne zvodnence sú v súčasnosti k dispozícii iba limitované údaje z niekoľkých desiatok geotermálnych vrtov,
- hodnotenie miery vplyvu odberov podzemných vôd na terestrické ekosystémy závislé na podzemných vodách.

Kapitola 7

Pre zlepšenie implementácie čl. 5 RSV v rámci druhého plánovacieho cyklu chýbajú dokumenty/metodické pokyny CIS na doplnenie/aktualizáciu ekonomickej analýzy (WATECO) v oblasti :

1. vyhodnotenia nákladov a prínosov opatrení,
2. výpočet úhrady nákladov, vrátane environmentálnych nákladov a nákladov na zdroje,
3. integrácia konceptu služieb ekosystémov a ďalej implementácia schém platieb za služby ekosystémov,
4. prepojenie s nástrojmi EÚ na sponzorovanie a financovanie, ktoré majú byť spracované podľa Pracovného programu 2013-2015 až koncom roka 2014.

Použitá literatúra

1. Baláži P., Plachá M., Ščerbáková S., Mišíková Elexová E., Lešťáková M., Fidlerová D., Makovinská J., Supeková M.: Aktualizácia klasifikačných schém pre vybrané typy tokov pre vybrané BPK. Priebežná správa VÚVH, 2012, 1- 53.
2. Baláži P., Fidlerová D., Makovinská J., Mišíková Elexová E., Plachá M., Rajczykova E.: Revízia a doplnenie klasifikačných schém pre hodnotenie ekologického stavu (na základe skúseností z výsledkov monitorovania, interkalibrácie). Priebežná správa VÚVH, 2013, 1- 27 (bez príloh).
3. Baláži, P. a kol.: Aktualizácia klasifikačných schém pre hodnotenie ekologického stavu na základe skúseností z výsledkov interkalibrácie. Záverečná správa VÚVH Bratislava, 2014, 1-21.
4. Bodiš, D., Repčoková, Z., Slaninka, I., Krčmová, K.: Stanovenie požadovaných a prahových hodnôt ÚPV a hodnotenie chemického stavu podzemných vôd na Slovensku. Záverečná správa. ŠGÚDŠ Bratislava, 2008
5. Bodiš, D. a kol. Návrh stanovenia požadovaných koncentrácií vybraných kovov vo vodných útvaroch Slovenskej republiky. Záverečná správa. ŠGÚDŠ, SHMÚ, SVP, š.p., UH SAV, Bratislava, 2008.
6. Bodiš, D. - Chriaštel, R. - Kullman, E. - Ľuptáková, A. - Lehotová, D. - Kordík, J. - Slaninka, I., 2013: Kvantitatívne a kvalitatívne hodnotenie útvarov podzemnej vody, Časť II. Hodnotenie trendov obsahu znečisťujúcich látok v útvaroch podzemnej vody. Prípravná štúdia, ŠGÚDŠ Bratislava.
7. Bodiš, D. - Kordík, J. - Slaninka, I., 2014: Kvantitatívne a kvalitatívne hodnotenie útvarov podzemnej vody, časť I. doplnenie hydrogeologickej charakterizácie útvarov podzemnej vody vrátane útvarov geotermálnej vody. Prípravná štúdia, ŠGÚDŠ Bratislava v spolupráci s SHMÚ Bratislava.
8. Bodiš, D. - Kordík, J. - Slaninka, I., 2014: Kvantitatívne a kvalitatívne hodnotenie útvarov podzemnej vody, Časť III. Vyhodnotenie chemického stavu útvarov podzemnej vody. Prípravná štúdia, ŠGÚDŠ Bratislava v spolupráci s SHMÚ Bratislava.
9. Brouwer, R. 2004. The concept of environmental and resource costs. Lessons learned from ECO2. In Brouwer, R., Strosser, P. (eds.), Environmental and resource costs and the Water Framework Directive. An overview of European practices. Workshop Proc. Lelystad : RIZA, p. 3-12.
10. Drahovská D., a kol.: Národný program Slovenskej republiky pre vykonávanie smernice Rady 91/271/EHS o čistení komunálnych odpadových vôd - aktualizácia k 31. 12. 2012, VÚVH, Bratislava
11. Drahovská D., a kol.: Situačná správa o zneškodňovaní komunálnych odpadových vôd a čistiarenských kalov v Slovenskej republike za roky 2011 – 2012. VÚVH, Bratislava
12. Guidance document No. 7 (2003). Monitoring under the Water Framework Directive. Published by the Directorate General Environment of the European Commission, Brussels, ISBN No. 92-894-5127-0, ISSN No. 1725-1087.
13. Guidance document No. 10. River and Lakes – Typology, reference conditions and classification systems:
[http://www.vuvh.sk/rsv2/download/02_Dokumenty/03_Metodicke_usmernenia/Guidance%20No%2010%20-%20references%20conditions%20inland%20waters%20-%20REFCOND%20\(WG%202.3\).pdf](http://www.vuvh.sk/rsv2/download/02_Dokumenty/03_Metodicke_usmernenia/Guidance%20No%2010%20-%20references%20conditions%20inland%20waters%20-%20REFCOND%20(WG%202.3).pdf)
14. Guidance document No. 13. Overall approach to the classification of ecological status and ecological potential:

- [http://www.vuvh.sk/rsv2/download/02_Dokumenty/03_Metodicke_usmernenia/Guidance%20No%2013%20-%20Classification%20of%20Ecological%20Status%20\(WG%20A\).pdf](http://www.vuvh.sk/rsv2/download/02_Dokumenty/03_Metodicke_usmernenia/Guidance%20No%2013%20-%20Classification%20of%20Ecological%20Status%20(WG%20A).pdf)
15. Guidance document No. 23. Eutrophication Assessment in the context of European Water Policies:
http://www3.moew.government.bg/files/file/Water/Legislation/Guidance_EU_legislation/Guidance_document_23_Eutrophication.pdf
 16. Guidance No. 26 of Common Implementation Strategy for the Water Framework Directive (2000/60/EC): Guidance on Risk Assessment and the Use of Conceptual Models for Groundwater, ISBN-13 978-92-79-16699-0, <http://ec.europa.eu/>.
 17. Guidance document No. 27. Technical guidance for deriving environmental quality standards: http://www.oekotoxzentrum.ch/expertenservice/qualitaetskriterien/verfahren/doc/TGD-EQS_finaldraft.pdf
 18. Haines-Yong, R., Potschin, M. 2013. CICES V4.3 - Revised report prepared following consultation on CICES Version 4, August-December 2012. EEA Framework Contract No EEA/IEA/09/003) rozpracováva postupy na ich odvodenie.
 19. Halabuk, A., Špulerová : Aktualizácia zoznamu lokalít suchozemských ekosystémov závislých od útvarov podzemných vôd v súlade s požiadavkami rámcovej smernice o vodách (RSV), ÚKE SAV 2012
 20. Hlúbiková D., Baláži, P., Mišíková Elexová, E., Fidlerová, D., Lešťáková, M., Plachá, M., Velegová, V.: Analýza výskytu invázných organizmov vo vodných útvaroch Slovenska. Záverečná správa, VÚVH Bratislava, 1-77, 2014
 21. Hornáčková-Patschová, A., Chalupková, K., Horvátová, Z.: Návrh hodnotenia rizika vyplývajúceho z aplikovaných pesticídov pre monitoring podzemných vôd. Ročná správa. VÚVH Bratislava, 2008
 22. Horvát, O. - Patschová, A., 2014: Riziková analýza nedosiahnutia dobrého chemického stavu do roku 2021 v útvaroch podzemných vôd. Záverečná správa VÚVH, Bratislava.
 23. Hucko, P., Matok, P.: Testovanie výrazne zmenených vodných útvarov a návrh revitalizačných opatrení na tokoch Slovenska. VÚVH Bratislava, 2008, 2009 (www.vuvh.sk/rsv)
 24. Chriaštel, R. a kol. Doplnok Programu monitorovania stavu vôd pre obdobie 2008 – 2010 (rok 2009) (bez príloh), MŽP SR, Bratislava, 1-35, 2009
 25. Kováč, V.: Národná metóda stanovenia ekologického stavu vôd podľa rýb – Slovenský ichtyologický index. Aktualizovaná verzia, AQBIOS Bratislava, december 2010, p. 1-41
 26. Kullman, E. a kol.: Metodika hodnotenia kvantitatívneho stavu útvarov podzemných vôd Slovenska a hodnotenie kvantitatívneho stavu útvarov podzemných vôd v kvartérnych sedimentoch a predkvartérnych horninách. Slovenská asociácia hydrogeológov, 2007
 27. Makovinská, J. a kol.: Hodnotenie stavu vodných útvarov povrchových vôd Slovenska. Záverečná správa. VÚVH Bratislava, SHMÚ Bratislava, SVP, š. p., ŠGÚDŠ Bratislava, ÚHSAV Bratislava, máj 2009 (www.vuvh.sk/rsv)
 28. Makovinská, J., Mišíková Elexová, E., Baláži, P., Fidlerová, D., Lešťáková, M., Ščerbáková, S., Plachá, M., Horváthová, G., Kováč, V.: Biologická validácia typológie. Záverečná správa VÚVH Bratislava, (bez príloh) 1-33, 2013.
 29. Makovinská, J., Rajczyková, E., Mišíková Elexová, E., Baláži, P., Hlúbiková, D., Fidlerová, D., Lešťáková, M., Ščerbáková, S., Plachá, M., Horváthová, G., Kováč, V., Velegová, V. Hodnotenie ekologického stavu, ekologického potenciálu a chemického stavu vodných útvarov povrchových vôd za obdobie 2009-2012 pre druhý Vodný plán. Komplexná záverečná správa VÚVH, Bratislava, 2014.

30. Mišíková Elexová, E. a kol.: Vypracovanie klasifikačných schém pre ekologický potenciál (prehodnotenie MEP a GEP). Záverečná správa VÚVH Bratislava, 2014, 1-129.
31. Mišíková Elexová E., Lešťáková M., Ščerbáková S., Baláži P., Fidlerová D., Plachá M., Matok P., Supeková M., Makovinská J., Horváthová G.: Aktualizácia klasifikačných schém pre ekologický potenciál. Ročná správa. VÚVH, Bratislava. 2012.
32. Mišíková Elexová E., Lešťáková M., Ščerbáková S., Baláži P., Fidlerová D., Plachá M., Horváthová G., Matok P., Supeková M., Makovinská J.: Vypracovanie klasifikačných schém pre ekologický potenciál (prehodnotenie MEP a GEP). Ročná správa. VÚVH, Bratislava, 2013., 1-139.
33. Matok, P.: Metodika pre testovanie predbežne určených výrazne zmenených vodných útvarov. VÚVH Bratislava, 2007
34. Nariadenie vlády Slovenskej republiky č. 269/2010 Z. z., ktorým sa ustanovujú požiadavky na dosiahnutie dobrého stavu vôd v znení neskorších predpisov.
35. Nariadenie vlády Slovenskej republiky č. 270/2010 Z. z. o environmentálnych normách kvality v oblasti vodnej politiky.
36. Nariadenia vlády SR č. 201/2011 Z. z., ktorým sa ustanovujú technické špecifikácie pre chemickú analýzu a monitorovanie stavu vôd
37. Ondrejková, I., Patschová, A. , 2013: Implementácia dusičnanovej smernice 91/676/EEC, VÚVH 2013, 32 str.
38. Patschová, A. , Ondrejková, I., 2012: Implementácia dusičnanovej smernice - 91/676/EEC.
39. Prehľad významných vodohospodárskych problémov, MŽP SR, september 2014
40. Rámcový Program monitorovania vôd Slovenska na roky 2010 – 2015:
http://www.vuvh.sk/rsv2/index.php?option=com_content&view=article&id=88&Itemid=106&lang=sk
41. Program monitorovania vôd Slovenska na rok 2010: <http://www.shmu.sk/sk/?page=1536>
42. Program monitorovania vôd Slovenska na rok 2011:
http://www.vuvh.sk/rsv2/index.php?option=com_content&view=article&id=82&Itemid=100&lang=sk
43. Program monitorovania vôd Slovenska na rok 2012:
http://www.vuvh.sk/rsv2/index.php?option=com_content&view=article&id=105&Itemid=121&lang=sk
44. Program monitorovania vôd Slovenska na rok 2013:
http://www.vuvh.sk/rsv2/index.php?option=com_content&view=article&id=107&Itemid=123&lang=sk
45. Smernica 2000/60/ES Európskeho parlamentu a Rady z 23. októbra 2000 ustanovujúca rámec pôsobnosti spoločenstva v oblasti vodnej politiky:
http://www.vuvh.sk/rsv2/index.php?option=com_content&view=article&id=46&Itemid=53&lang=sk
46. Smernica 2008/105/ES Smernica Európskeho parlamentu a Rady o environmentálnych normách kvality v oblasti vodnej politiky, o zmene a doplnení a následnom zrušení smerníc 82/176/EHS, 83/513/EHS, 84/156/EHS, 84/491/EHS a 86/280/EHS a o zmene a doplnení smernice 2000/60/ES zo 16. decembra 2008
47. Smernica Komisie 2009/90/ES, ktorou sa v súlade so smernicou Európskeho parlamentu a Rady 2000/60/ES ustanovujú technické špecifikácie pre chemickú analýzu a sledovanie stavu vôd.
48. Slivková, K., Holubec, M., a kol.: Správa o stave implementácie smernice rady 91/676/EHS v Slovenskej republike týkajúcej sa ochrany vôd pred znečistením spôsobeným dusičnanmi z poľnohospodárskych zdrojov. Záverečná správa. VÚVH Bratislava, 2008

49. Slovenská asociácia hydrogeológov (SAH) Bratislava 2014, Aktualizácia hodnotenia kvantitatívneho stavu útvarov podzemných vôd
50. Schutten J., Verweij W., Hall A., Scheidleder A. (2011): Common Implementation Strategy for the Water Framework Directive (2000/60/EC), Guidance Document No. 6, Technical Report on Groundwater Dependent Terrestrial Ecosystems, EC Technical Report – 2011 – 056, 28 p., ISBN 978-92-79-21692-3.
51. Šporka, F., Makovinská, J., Hlúbiková, D., Tóthová, L., Mužík, V., Magulová, R., Kučárová, K., Pekárová, P., Mrafková, L.: Metodika pre odvodenie referenčných podmienok a klasifikačných schém pre hodnotenie ekologického stavu vôd. VÚVH Bratislava, SHMÚ Bratislava, ÚZ SAV Bratislava, SAŽP Banská Bystrica, 2007 (www.vuvh.sk/rsv)
52. Vyhláška Ministerstva pôdohospodárstva, životného prostredia a regionálneho rozvoja Slovenskej republiky č. 418/2010 Z. z. o vykonaní niektorých ustanovení vodného zákona.
53. Vodný plán Slovenska:
http://www.vuvh.sk/rsv2/index.php?option=com_content&view=article&id=67&Itemid=87&lang=sk
54. The Sixth National Communication of the Slovak Republic on Climate Change Under the United Nations Framework Convention on Climate Change and Kyoto Protocol. Ministry of Environment of the Slovak Republic – Slovak Hydrometeorological Institute, Bratislava 2013.
<http://www.minzp.sk/sekcie/temy-oblasti/ovzdušie/politika-zmeny-klimy/dokumenty/>
55. Plány manažmentu povodňových rizík čiastkových povodí – MŽP SR 2015